

Radfertiger

SUPER 1103-3i

Compact Class



Maximale Einbaubreite 4,20 m
Maximale Einbaukapazität 200 t/h
Transportbreite 1,85 m

Die Highlights der neuen Generation

» Außenwenderadius durch Pivot Steer nur 3,80 m

» ErgoPlus 3 mit einer Vielzahl zusätzlicher ergonomischer und funktionaler Vorteile

» Leistungstarker Deutz Dieselmotor der aktuellsten Motorgeneration

» Elektrische Bohlenheizung



Kompakt und wendig, der kleine Radfertiger



Der SUPER 1103-3i ist vom Gesamtkonzept ein besonders wirtschaftlicher und kompakter Radfertiger. Wann immer schmale Straßen und Wege oder kleine Plätze gebaut werden sollen, bietet sich der VÖGELE Fertiger hervorragend an. Denn aufgrund seiner äußerst kompakten Dimensionen kommt er selbst auf engsten Baustellen hervorragend zurecht.

Dennoch muss nicht auf ordentliche Einbaubreiten verzichtet werden. Ausgestattet mit der Ausziehbohle AB 340 V mit Vibration können bis zu 4,20 m erzielt werden.

Angetrieben wird der SUPER 1103-3i von einem Deutz Dieselmotor mit 74,4 kW Leistung. Der besonders sparsame ECO-Mode steht auch für diesen kompakten Radfertiger zur Verfügung, wodurch Kraftstoff gespart und Lärm reduziert werden kann.

Richtig groß ist der Kompakte in Sachen Bedienung. Der SUPER 1103-3i verfügt über das ergonomische und leicht verständliche Bedienkonzept ErgoPlus 3, wodurch das Arbeiten mit dem VÖGELE Fertiger noch sicherer und komfortabler wird.

Erhöhte Mobilität mit Pivot Steer

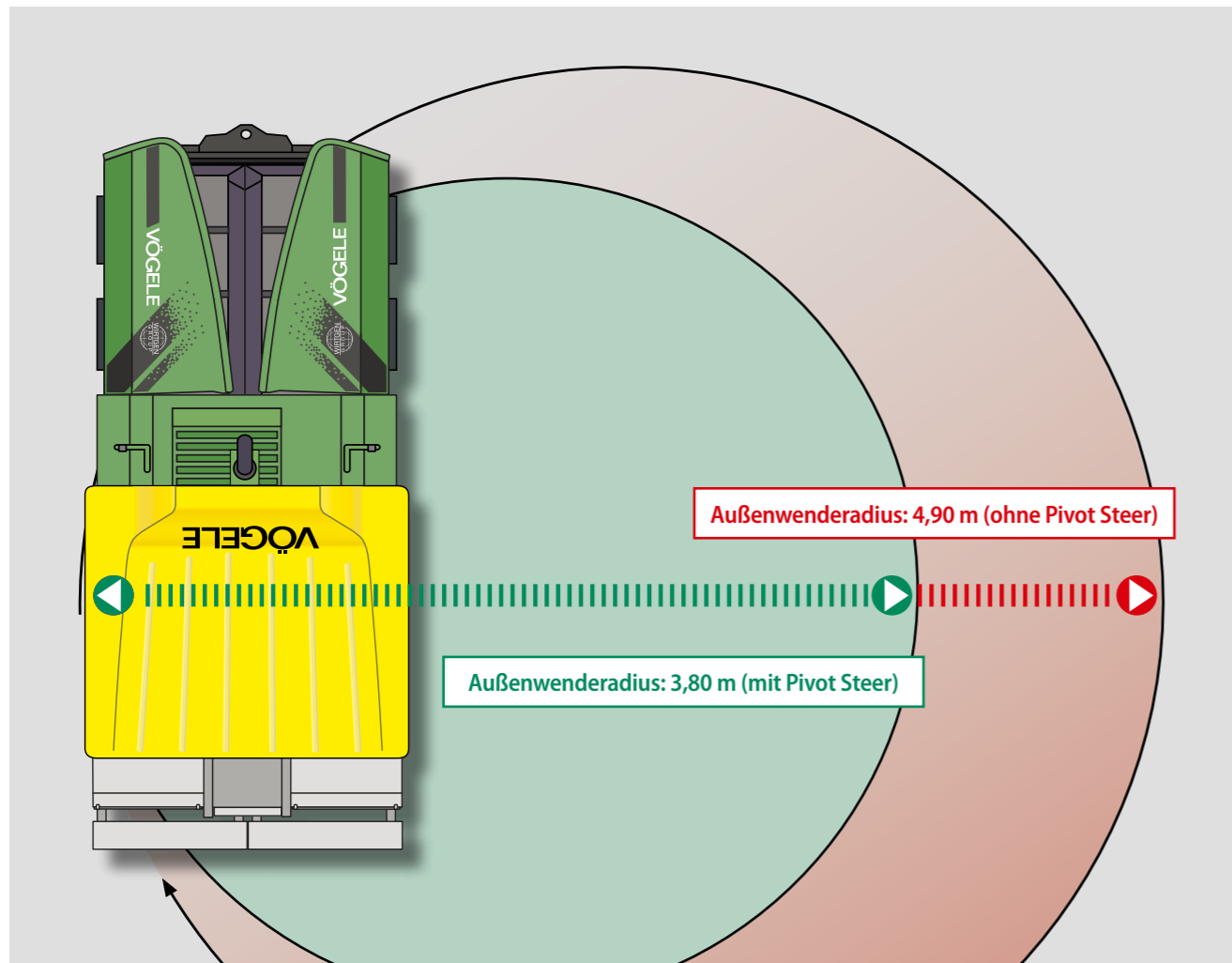

Die Lenkbremse Pivot Steer reduziert bei „Strich 3“-Radfertigmern das Drehmoment des hinteren Innenrades. Dadurch, dass sich die Maschinen der „Strich 3“-Generation nun fast auf der Stelle drehen, reduziert sich der Außenwenderadius auf kleine 3,80 m. Die Funktion ist aktivierbar im Umsetzmodus für Vorwärts- als auch Rückwärtsfahrt und bietet eine deutlich bessere Maschinenwendigkeit auf engen Baustellen.

» Der sehr kleine Außenwenderadius von nur 3,80 m macht die Maschine extrem wendig und erlaubt einfaches und schnelles Rangieren auch auf engen Baustellen.

» Das schlanke Maschinenkonzept ohne überstehende Kanten und die kompakte Gesamtlänge von gerade mal 4,95 m machen das Arbeiten und Rangieren auf engen Baustellen besonders einfach.

» Bei der Durchfahrt von Engstellen bewegen sich die LKW-Abdruckrollen zusammen mit den Behälterwänden nach oben.

» Für den Transport lässt sich das GFK-Dach mit wenigen Handgriffen nach unten klappen. So kann der Fertiger schnell und einfach transportiert werden.



Kleine Abmessungen, hoher Wirkungsgrad: Ob stark beengte Baustellen außerorts oder verwinkelte Gassen innerstädtisch – die sehr wendigen VÖGELE Fertiger der Kompaktklasse kommen nahezu überall durch und überzeugen dabei mit starken Leistungswerten.

Effizientes Antriebskonzept

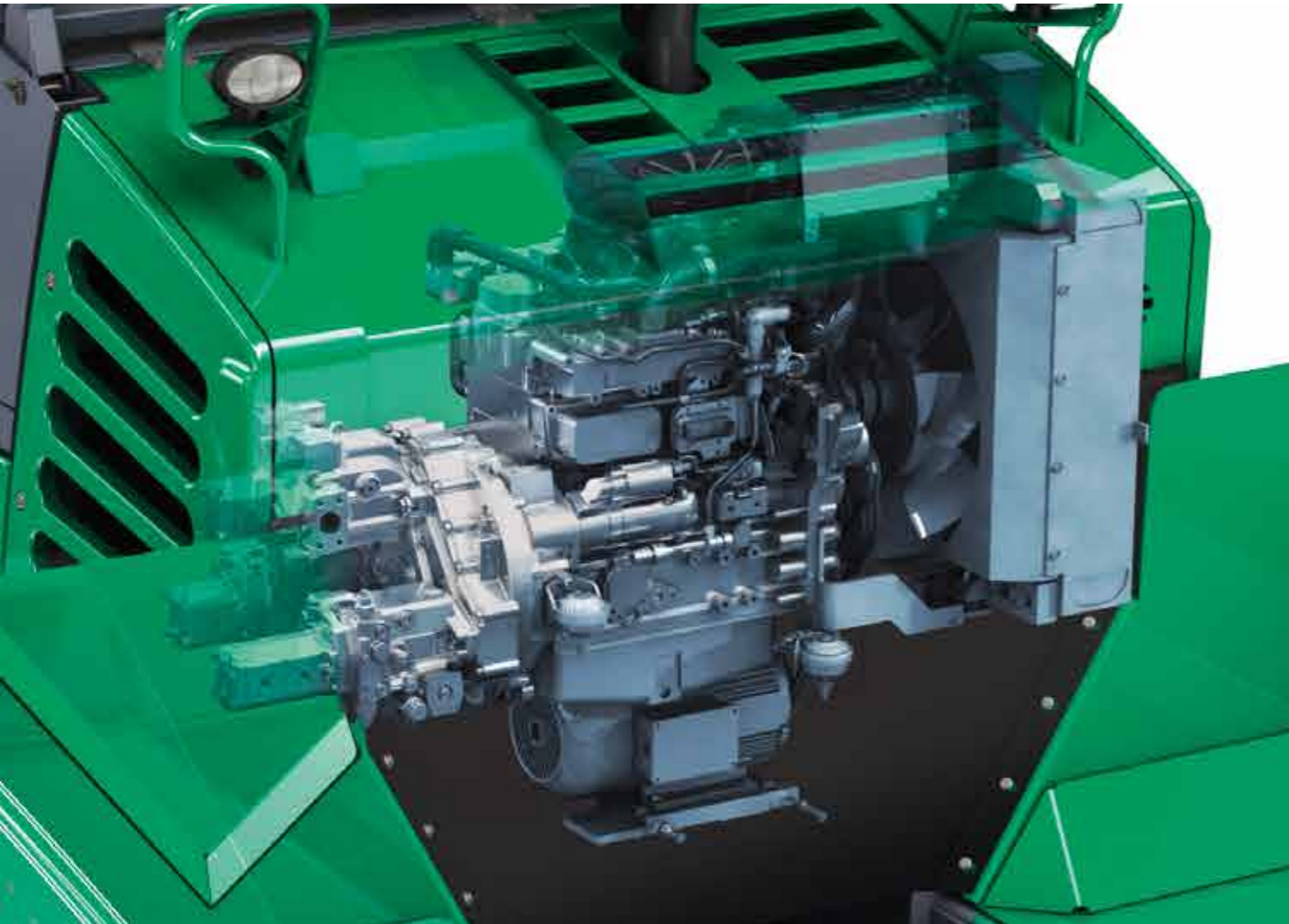

Der SUPER 1103-3i wird mit einem leistungsstarken Deutz 4-Zylinder-Dieselmotor mit 74,4 kW Leistung angetrieben. Der Zusatz „i“ steht für „intelligent emission control“ und bezeichnet alle Maschinen der WIRTGEN GROUP, die mit der modernsten Motorentechnik ausgestattet sind.

Diese Motoren erfüllen die strenge europäische Abgasstufe 3b und die US-Norm EPA Tier 4i, die seit 2012 für diese Motorenklasse in den Ländern der Europäischen Union, den USA und Kanada gültig sind.

Die richtige Temperatur ist nicht nur für die Bohle von Bedeutung: Der große Mehrfeldkühler sorgt im Zusammenspiel mit einer innovativen Luftführung für die optimale Temperatur von Motorkühlflüssigkeit, Hydrauliköl und Ladeluft – und das bei äußerst geringer Geräuschemission und in allen Klimaregionen dieser Welt.

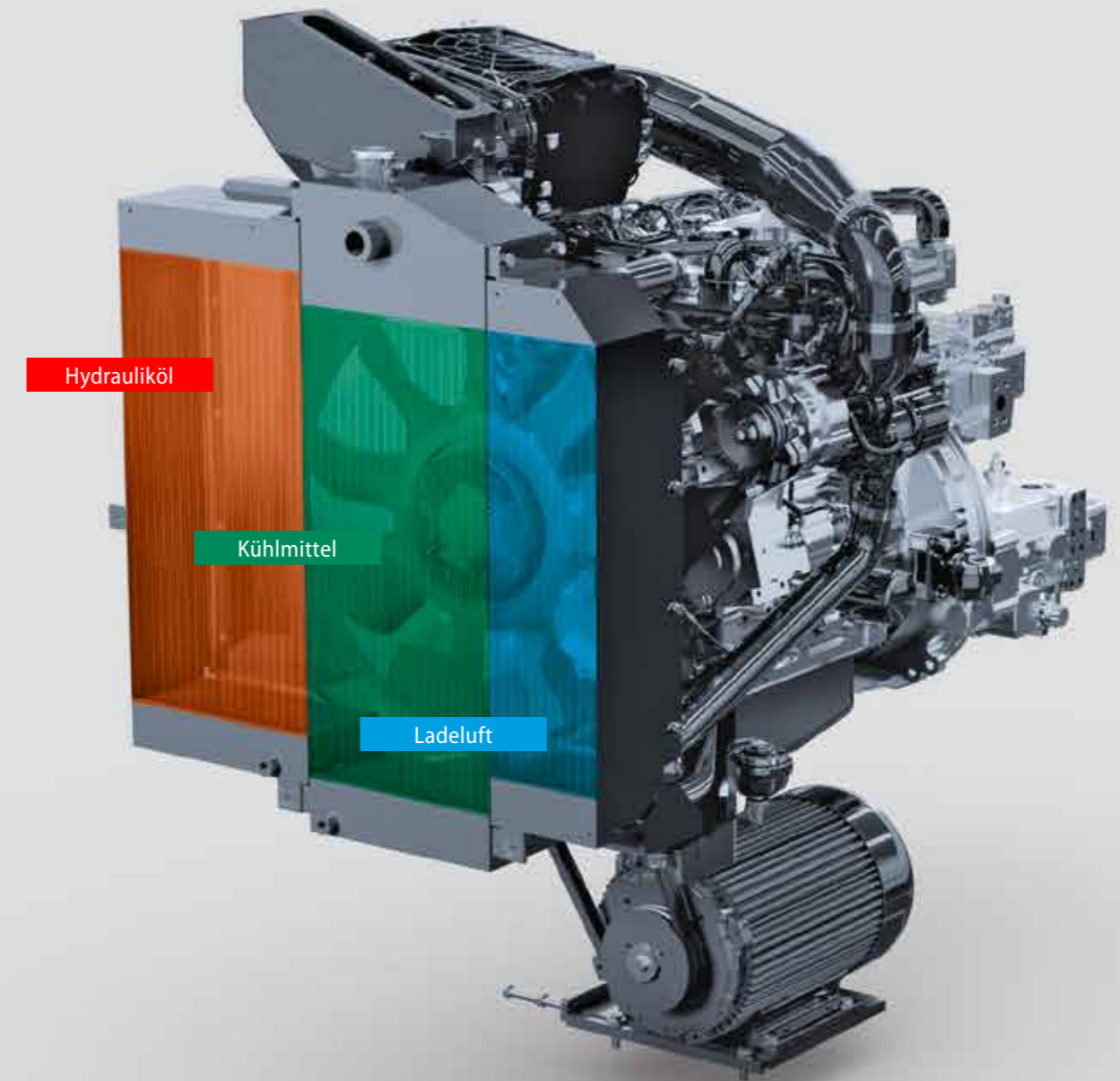

» **Moderner, leistungsstarker** Deutz Dieselmotor mit 74,4 kW liefert genug Kraft für alle Anwendungen.

» **Die ECO-Stufe (68,2 kW bei 1.600 U/min)** ist für die meisten Einsätze ausreichend. Durch den ECO-Mode wird die Geräuschemission des ohnehin schon leisen Motors weiter reduziert. Außerdem senkt er den Kraftstoffverbrauch und vermindert Verschleiß.

» **Ein leistungsstarker Drehstromgenerator** mit Generatormanagement passt seine Leistung an die gewählte Einbaubreite an und ermöglicht besonders kurze Aufheizzeiten der Verdichtungsaggregate.

» **Der große Mehrfeldkühler** sorgt auch bei Vollastbetrieb für optimale Kühlung und erhöht so die Lebensdauer der Aggregate.

» **Hochwertige hydraulische Einzelantriebe** in unabhängigen geschlossenen Kreisläufen erzielen einen hervorragenden Wirkungsgrad. Dieses System ermöglicht eine hocheffiziente Umsetzung der Motorleistung in hydraulische Antriebsleistung.

VÖGELE ErgoPlus 3

Das benutzerfreundliche Bediensystem

Selbst die beste Maschine mit modernster Technik kann ihre Stärken nur ausspielen, wenn sie einfach und möglichst intuitiv zu bedienen ist. Gleichzeitig sollte sie den Bedienern ergonomische und sichere Arbeitsplätze bieten. Das ErgoPlus 3 Bedienkonzept stellt deshalb den Menschen in den Mittelpunkt.

Auf den folgenden Seiten erfahren Sie anhand exemplarischer Darstellungen mehr über die umfangreichen Funktionen des ErgoPlus 3 Bedienkonzepts. ErgoPlus 3 umfasst die Arbeitsplätze Bedienplattform sowie Bohle mit den entsprechenden Bedienkonsolen und das Nivelliersystem Niveltronic Plus.

Die äußerst übersichtlich gestalteten Bedienkonsolen fassen sämtliche Funktionen in logischen Gruppen zusammen. Auf der Bedienplattform hat alles seinen Platz und der Maschinist verfügt über eine außerordentlich gute Sicht auf alle wichtigen Punkte des Fertigers.

Insgesamt ermöglicht das ErgoPlus 3 Bedienkonzept besser und schneller auf die Arbeitsabläufe und Gegebenheiten einer Baustelle zu reagieren. Auf diese Weise haben die Anwender die volle Kontrolle über Maschine und Baumaßnahme.

Die wichtigsten Vorteile von ErgoPlus 3

- » **Übersichtliche und aufgeräumte Arbeitsplätze** bieten ein großes Maß an Sicherheit.
- » **Fahrersitz und Bedienkonsole** lassen sich bequem und einfach an die individuellen Bedürfnisse und Wünsche anpassen und bieten somit ein Maximum an Ergonomie.
- » **Alle wichtigen** und regelmäßig benötigten Funktionen sind in logischen Gruppen auf der Fahrer-Bedienkonsole angeordnet. Die Bedienung ist sehr leicht und schnell erlernbar.
- » **Die ErgoPlus 3 Fahrer-Bedienkonsole** ist modular aufgebaut. Dieses intelligente Konzept ist nicht nur praxisgerecht, sondern auch kostensparend. Denn es bietet den großen Vorteil, dass im Servicefall ein einzelnes Modul ausgetauscht werden kann, ohne dass die ganze Einheit ersetzt werden muss.
- » **Sehr einfache Bedienung** der VÖGELE Nivellierautomatik Niveltronic Plus, die ebene und perfekte Einbauergebnisse ermöglicht.

Die Neuerungen bei ErgoPlus 3

- » **Die Fahrer-Bedienkonsole** verfügt über ein besonders großes Farbdisplay, das auch bei schlechten Lichtverhältnissen eine brillante Sicht ermöglicht.
- » **Ergonomisches und sicheres Arbeiten** an der neu entwickelten Bohle.
- » **Die Bohlen-Bedienkonsolen** sind durch ihre robuste Ausführung bestens für den harten Baustelleneinsatz gerüstet.
- » **SmartWheel** zur absolut präzisen Anpassung der Bohlenbreite.



ErgoPlus 3 Fahrer-Bedienkonsole



ErgoPlus 3 Bohlen-Bedienkonsole



ErgoPlus 3 Ergonomische Arbeitsplätze

Die ErgoPlus 3 Fahrer-Bedienkonsole

Volle Kontrolle für den Fahrer



Die ErgoPlus 3 Fahrer-Bedienkonsole

Leicht verständlich und logisch aufgebaut

Funktionsbeispiele

Kratzerband reversieren

Um Verschmutzung durch herabfallendes Mischgut beim Umsetzen zu vermeiden, kann – etwa am Ende eines Baustellenabschnitts – das Kratzerband mit einem Knopfdruck reversiert werden. Der Rücktransport erfolgt über eine kurze Strecke und stoppt automatisch.



Leerlauffunktion

Mit der Leerlauffunktion wird die Reinigung bzw. das Warmlaufen von Kratzerband und Verteilerschnecke ermöglicht.



Automatikfunktionen

Kratzerband und Verteilerschnecke können bequem und einfach zwischen „Manuell“ und „Automatik“ umgestellt werden. Wählt der Bediener beispielsweise die Automatikfunktion für den Schneckenantrieb, so wird in Kombination mit einem Füllstandssensor exakt die benötigte Mischgutmenge vor der Bohle verteilt.



Auswahl aus verschiedenen Betriebsarten

Alle wichtigen Einbau- und Fertigerfunktionen sind auf der ErgoPlus 3 Bedienkonsole direkt über einzelne Taster regelbar. Auf Tastendruck wechselt der Fertiger abwärts wie aufwärts in die benachbarte Betriebsart in der Reihenfolge: Straßenfahrt, Neutral, Umsetzen, Ansetzen, Einbauen. Über eine Leuchtdiode wird angezeigt, welche Betriebsart ausgewählt ist. Die Memory-Funktion speichert beim Verlassen der Betriebsart „Einbauen“ alle zuletzt eingestellten Werte. Nach dem Umsetzen des Fertigers stehen somit die gespeicherten Einstellungen sofort wieder zur Verfügung.



Die Fahrer-Bedienkonsole ist praxisgerecht und extrem übersichtlich gestaltet. Sämtliche Funktionen sind in logischen Gruppen zusammengefasst, sodass der Bediener die jeweilige Funktion auch da vorfindet, wo er sie erwartet. Bei ErgoPlus 3 können die Funktionstasten auch mit Handschuhen erfaßt und bedient werden.

Ist die Taste gedrückt, geht es sofort los. Dafür sorgt das „Touch and Work“-Prinzip. Die gewünschte Funktion wird also direkt – ohne nochmalige Bestätigung – ausgeführt. Eine Hintergrundbeleuchtung, wie im PKW, schaltet sich bei der Bedienkonsole automatisch bei einsetzender Dunkelheit ein, damit der Fahrer sich auch bei Nachteinsätzen gut zurechtfindet.



FUNKTIONSGRUPPE 4

Display für Eingabe von Grundeinstellungen auf Ebene 1. Weniger häufig benötigte Funktionen auf Ebene 2.

Display Fahrer-Bedienkonsole

Das neu gestaltete Farbdisplay verfügt über eine kontrastreiche Oberfläche, die auch bei schlechten Lichtverhältnissen eine brillante Darstellung hat. Die wichtigsten Informationen werden auf der ersten Menüebene angezeigt, z. B. Einbaugeschwindigkeit und Füllstand der Verteilerschnecke. Weitere Einstellungen, wie Vibrationsgeschwindigkeit oder die Förderleistung der Verteilerschnecke, können am Display spielend leicht eingestellt werden. Auch Informationen über Dieselmotordaten, wie Kraftstoffverbrauch oder Betriebsstunden, erhält man über das Display.



Hydraulische Seitenwände

Die beiden Seitenwände sind auf Knopfdruck hydraulisch zu kippen – gleichzeitig oder getrennt voneinander.



Dieselmotor mit Drehzahlstufen

Für den Dieselmotor gibt es drei Drehzahlstufen: MIN, ECO und MAX. Mit Pfeiltasten kann einfach die gewünschte Stufe eingestellt werden. Sehr viele Baumaßnahmen können in der ECO-Stufe abgewickelt werden. Durch die reduzierte Motordrehzahl wird der Geräuschpegel stark gesenkt und Kraftstoff gespart.



Bohlenentlastung (Option)

Dieser Taster schaltet die Bohlenentlastung ein (LED leuchtet) oder aus. Der Bohlenentlastungsdruck sowie die Balance werden am Display eingestellt. Die Bohlenentlastung ist nur aktiv, wenn die Bohle in Schwimmstellung ist.



FUNKTIONSGRUPPE 1

Materialförderung und Vortrieb

FUNKTIONSGRUPPE 3

Materialbunker und Lenkung

FUNKTIONSGRUPPE 2

Bohlenfunktion

Die ErgoPlus 3 Bohlen-Bedienkonsole

Einbauqualität entsteht an der Bohle. Deshalb ist der einfache und sichere Umgang mit sämtlichen Bohlenfunktionen ein entscheidender Faktor für hochwertigen Straßenbau.

Mit ErgoPlus 3 beherrscht der Bohlenbediener den Einbauprozess spielend, da sämtliche Funktionen leicht verständlich und übersichtlich angeordnet sind.



Die Bohlen-Bedienkonsole

ist baustellengericht und praxistauglich gestaltet. Die permanent benötigten Funktionen der Bohlen-Bedienkonsole sind mithilfe von wasserdichten Kurzhubtastern auszulösen. Durch Tastringe können die Funktionstaster auch „blind“ und mit Handschuhen gut erfühlt werden. Wichtige Maschinen- und Bohlendaten sind auch an den Bohlen-Bedienkonsolen abruf- und einstellbar.



Display der Bohlen-Bedienkonsole

Am Display beider Bohlen-Bedienkonsolen kann die linke wie die rechte Bohlenseite überwacht und kontrolliert werden. Maschinentechnische Parameter, wie z. B. die Vibrationsdrehzahl oder die Kratzerbandgeschwindigkeit, können vom Bohlenbediener einfach und schnell verändert werden. Die klare Menüstruktur in Kombination mit einer leicht verständlichen und eindeutigen, sprachneutralen Symbolik machen das Bedienen des Displays besonders einfach und sicher.



Niveltronic Plus (Option)

Die hochmoderne VÖGELE Nivellierautomatik Niveltronic Plus ist sehr leicht erlernbar und ermöglicht hervorragende Einbauergebnisse. Alle wichtigen Funktionen der Niveltronic Plus befinden sich in direktem Zugriff auf der ersten Menüebene. Der Bediener erhält vielfältige Informationen, zum Beispiel über den gewählten Sensor oder die Abweichung von Soll- und Istwert bezogen auf die abgetastete Referenz.

Alle angeschlossenen Sensoren werden von der Niveltronic Plus automatisch erkannt und können von beiden Bohlen-Bedienkonsolen überwacht und bedient werden.



Dachprofilverstellung per Knopfdruck

Das Dachprofil kann optional bequem über die Bohlen-Bedienkonsolen per Knopfdruck verstellt werden. Beim Betätigen der Plus- oder Minustaste erscheint der eingestellte Wert des Dachprofils im Display.



Ergonomische Bohlenbreitenverstellung

Die Breitenverstellung der Einbaubohle wird jetzt ermüdungsfrei mittels des griffigen SmartWheels vorgenommen.



Ergonomische Arbeitsplätze

Bedienplattform



Perfekte Rundumsicht

» Die komfortable Bedienplattform ermöglicht eine perfekte Sicht auf alle relevanten Punkte des Fertigers, wie z. B. Mischgutbehälter, Richtungsanzeiger und Bohle. Somit kann beispielsweise der Beschickungsvorgang durch den Fahrer hervorragend kontrolliert werden.

» Die Anordnung der Sitze und die übersichtliche Plattformgestaltung bieten ebenfalls eine hervorragende Sicht auf den Schneckenraum, wodurch der Fahrer die Materialvorlage vor der Bohle jederzeit überwachen kann.



Ergonomische Arbeitsplätze

Bohle

Sicher zu begehen

» Der sicher zu begehende Laufsteg und die niedrigen Aufstiegsstufen der Bohle sind besonders ergonomisch.

» Alle Stufen sind auch von oben einsehbar.



Bequemes Arbeiten

» Mit wenigen Handgriffen richtet der Fahrer die Bedienkonsole für seine individuelle Arbeitsposition ein. Sie kann über die gesamte Breite der Bedienplattform verschoben, seitlich ausgeschwenkt und in der Neigung verstellt werden.

» Wenn mit ausgeschwenktem Sitz gearbeitet wird, kann die Bedienkonsole mitgeschwenkt werden. Eine ergonomische, optimale Sitzposition ist so immer gewährleistet.



Lärminderung

» Abdeckungen, Laufsteg und Aufstieg sind gummigelagert. Das reduziert belastende Geräuschemissionen.



Alles hat seinen Platz

» Die Bedienplattform ist klar strukturiert, aufgeräumt und bietet dem Fahrer einen professionellen Arbeitsplatz.

» Die Fahrer-Bedienkonsole kann durch eine bruch-sichere Abdeckung vor mutwilliger Zerstörung geschützt werden.

» Ausreichend Stauplätze sorgen für Ordnung auf der Maschine, und auch der Zugang zu wichtigen Servicepunkten ist äußerst übersichtlich und ergonomisch gestaltet.

Festes Dach bietet optimalen Schutz

» Modernes, glasfaserverstärktes Kunststoffdach bietet perfekten Schutz vor Regen und Sonne.

» Schnelles und komfortables Auf- und Abklappen des Daches mit Hilfe einer hydraulischen Handpumpe.



Ergonomische Bohlen-Bedienkonsole

» Die Konsole lässt sich ganz einfach verstellen.

» Das kontrastreiche Farbdisplay ist aus jedem Winkel gut ablesbar.

» Die Breitenverstellung der Bohle erfolgt ermüdungsfrei mittels des griffigen SmartWheels.





VÖGELE

WIRTGEN
GROUP

Auf eigener Achse schnell unterwegs



Stark beim Einbau, komfortabel auf der Straße:

Das präzise Lenk- und Fahrverhalten sorgt für eine ausgezeichnete Manövrierfähigkeit des SUPER 1103-3i, die auch Ausdruck findet in einem Außenwenderadius von nur 3,80 m (mit Pivot Steer). Mit dem traktionsstarken Antrieb kann der Fertiger zügig einbauen und mit maximal 20 km/h im öffentlichen Straßenverkehr fahren. Wenn der nächste Einsatzort in der Umgebung liegt, ist also ein Transport mittels Tieflader überflüssig.

» Die wippengelagerten Vorderräder kompensieren kleine Unebenheiten im Untergrund und sorgen für einen stabilen Bodenkontakt der Antriebsräder.

» Maximale Kraftübertragung durch hydraulische Einzelantriebe in beiden Hinterrädern. Die groß dimensionierten Antriebsräder sorgen für eine große Auflagefläche und somit für hohe Traktion.

» Elektronischer Zugkraftregler garantiert eine optimale Kraftübertragung und sorgt für eine konstante Einbaugeschwindigkeit.

Einfach und sauber zu beschicken



Wenn die Beschickung auf engen Baustellen einmal schwierig ist, garantiert das große Volumen des Aufnahmebehälters beim SUPER 1103-3i, dass die Bohle trotzdem optimal mit Mischgut versorgt werden kann.



» Pendelnd aufgehängte LKW-Abdruckrollen ermöglichen eine komfortable und ruckfreie Beschickung auch durch große Mischgutfahrzeuge.

» Der groß dimensionierte Aufnahmebehälter bietet ein Fassungsvermögen von 10 Tonnen. Dadurch steht auch in schwierigen Beschickungssituationen, wie z. B. an Engstellen, ausreichend Mischgut zur Verfügung.

» Einzeln hydraulisch kippbare Seitenwände ermöglichen eine gleichmäßige Mischgutzufuhr, das Umgehen von seitlichen Hindernissen und eine gezielte Mischgutzufuhr auch bei asymmetrischem Einbau.

Proportional gesteuerte Materialvorlage



Der Weitertransport des Materials und die gleichmäßige Verteilung vor der Bohle ist dank des großen Materialtunnels, der proportional regelbaren Kratzerbänder sowie der leistungsstarken Verteilerschnecke optimal. Schneckenhöhenverstellung und klappbare Kanalbleche ermöglichen zudem ein Umsetzen ohne zeit- und kostenintensive Umbauarbeiten.

- » Leistungsstarke hydraulische Einzelantriebe von Kratzerband und Verteilerschnecke ermöglichen Einbauleistungen von bis zu 200 Tonnen pro Stunde.
- » Die Kratzerbänder und Verteilerschnecken sind getrennt voneinander regelbar. Im Automatikbetrieb wird die Mischgutmenge permanent überwacht und proportional geregelt. Dies sorgt für eine stets gleichbleibende Materialmenge.
- » Die Verteilerschnecke lässt sich stufenlos um 13 cm in der Höhe verstellen. Dies sorgt für eine optimale Mischgutverteilung über die gesamte Arbeitsbreite.
- » Automatisch klappbare Kanalbleche ermöglichen einen schnellen und umbaufreien Einbau im gesamten Arbeitsbereich.

Wirtschaftlich und wartungsfreundlich



Das einheitliche Servicekonzept der „Strich 3“-Fertiger ermöglicht eine schnelle, unkomplizierte Wartung. Alle Servicepunkte an der Maschine sind mittels großer Wartungsklappen leicht zugänglich.



- » Alle Wartungspunkte sind durch große Klappen gut und bequem zugänglich.
- » Sämtliche Hydraulikpumpen sind auf dem Pumpenverteilergetriebe platziert und bieten durch ihre übersichtliche Anordnung und Zugänglichkeit ein Höchstmaß an Servicefreundlichkeit.
- » Lager von Kratzerbandern und Verteilerschneckenlager sind wartungsfrei.
- » Hochrobuste und langlebige Komponenten aus verschleißfesten Werkstoffen erhöhen die Betriebsbereitschaft.
- » Einheitliches Servicekonzept für alle VÖGELE Fertiger erleichtert die Wartung und spart Schulungskosten.

Einbaubohle



Die Einbaubohle AB 340 V eignet sich optimal für die Anwendungsgebiete des SUPER 1103-3i. Mit der Vibrationsbohle lassen sich Sanierungsarbeiten besonders schnell und einfach abwickeln, ohne dass dabei auf Qualität verzichtet werden muss.

» VÖGELE-typisch ist auch die AB 340 V mit einer leistungsstarken Elektroheizung ausgerüstet. Das moderne Heizungssystem bringt die Bohle schnell und gleichmäßig auf Betriebstemperatur und sorgt für ein gleichmäßiges Einbauergebnis.

» Das einzigartige VÖGELE Einrohr-Teleskopführungssystem ermöglicht die spielfreie, millimetergenaue Breitenverstellung bis 3,40 m.

» Hohe Anordnung des Führungssystems verhindert Kontakt mit dem Mischgut und sichert somit eine lange Lebensdauer.

» Hervorragende Wärmeisolierung auf dem Glättblech reduziert Wärmeverluste auf ein Minimum und sorgt für kurze Aufheizzeiten bereits bei Leerlaufdrehzahl des Fertigmotors.

» Einheitliche Deckenoberfläche durch gleichmäßiges Aufheizen der Glättbleche.

» Deutlich reduzierte Vorwärmzeit der Elektroheizung selbst bei Leerlaufdrehzahl des Motors durch intelligentes Generatormanagement.

Das SUPER 1103-3i Bohlensystem



AB 340 V

Einbaubreitenspektrum

- » Von 1,80 m bis 3,40 m stufenlos ausfahrbar.
- » Mit Verbreiterungsteilen von 2 x 25 cm auf bis zu 3,90 m erweiterbar.
- » Mit Verbreiterungsteilen von 2 x 40 cm auf bis zu 4,20 m erweiterbar.
- » Verschmälerung durch Abdeckbleche bis auf 75 cm.

Verdichtungsvariante

- » Vibration

AB 340 V
mit 25 cm
Verbreiterungsteilen

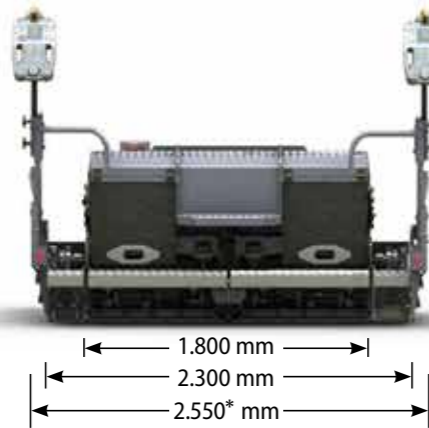

Einfacher Transport

*Auch mit angebauten Verbreiterungen und Seitenschild wird das Transportmaß von 2,55 m nicht überschritten.

AB 340 V
mit 40 cm
Verbreiterungsteilen

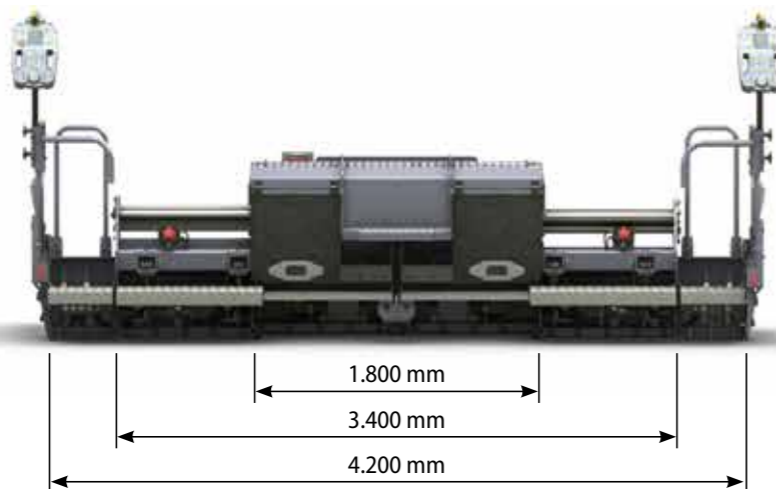

Alle Fakten im Überblick

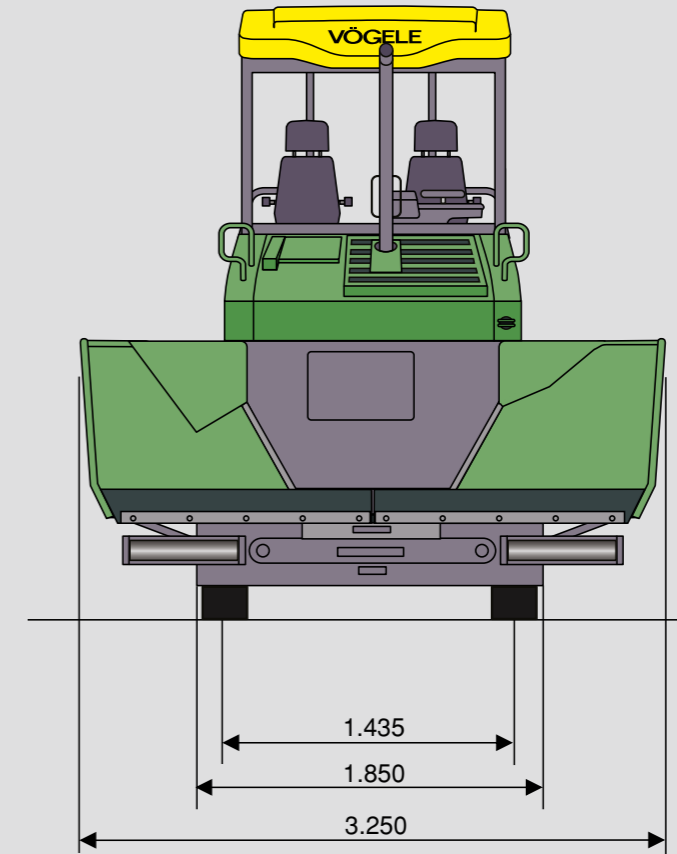
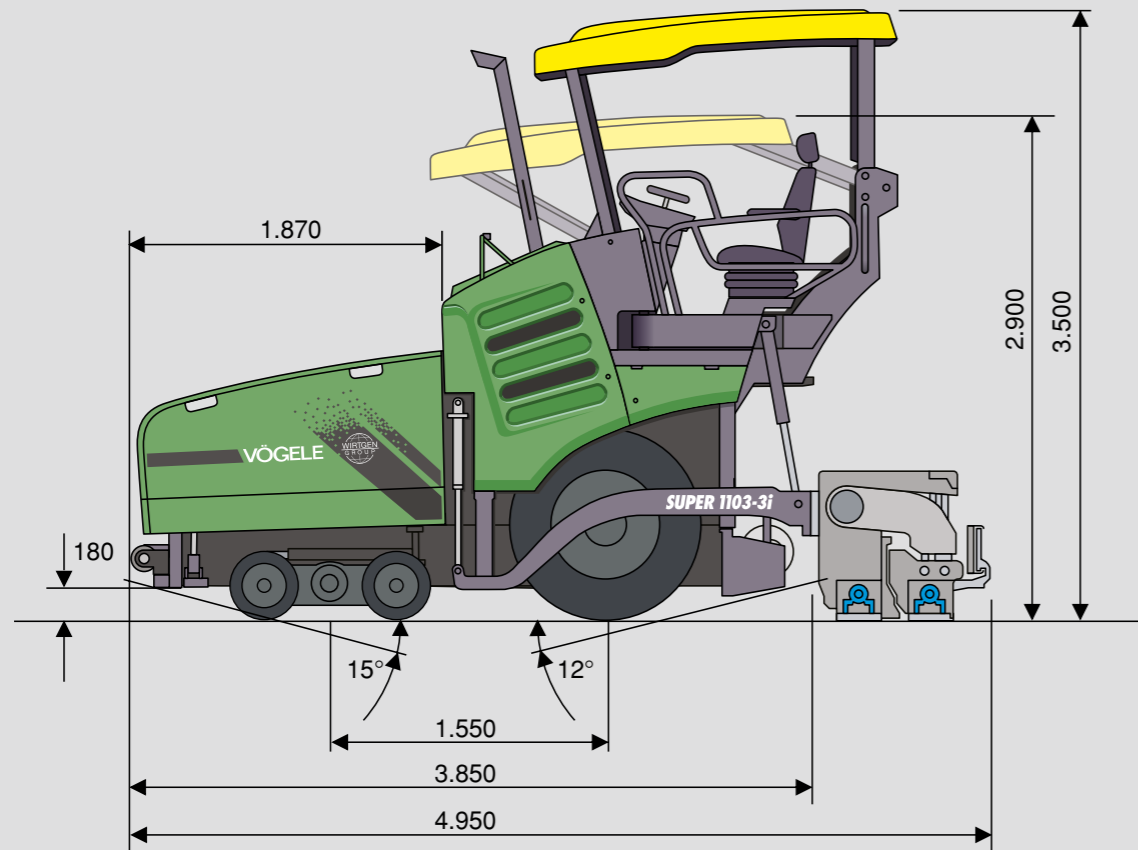

Maße in mm

ANTRIEB

SUPER 1103-3i (für EU-/EFTA-Staaten / USA / Kanada)	
Motor:	Deutz 4-Zylinder-Dieselmotor
Typ:	TCD 3.6L4
Abgasstufe:	Europäische Abgasstufe 3b, US-Norm EPA Tier 4i
Leistung:	Nennleistung: 74,4 kW bei 2.000 U/min (nach DIN) ECO-Stufe: 68,2 kW bei 1.600 U/min
Kraftstofftank:	100 l
Elektrische Anlage:	24 V

FAHRWERK

Vorderräder:	4, wippengelagert
Bereifung:	Elastikvollgummi
Reifengröße:	460/250 - 310 mm
Hinterräder:	2, luftbereift oder mit Wasserfüllung
Reifengröße:	365/80 R 20 XZL TL 152K
Fahrertrieb:	voneinander unabhängige hydraulische Einzelantriebe
Geschwindigkeiten:	- Einbau: bis 30 m/min, stufenlos verstellbar - Transport: bis 20 km/h, stufenlos verstellbar

FAHRWERK

Außenwenderadius:	minimal 3,80 m (mit Pivot Steer)
Lenkung:	hydraulisch unterstützt
Betriebsbremse:	hydraulisch
Hilfsbremse:	hydraulisch
Feststellbremse:	wartungsfreie Federspeicher-Lamellenbremse

AUFNAHMEBEHÄLTER

Bevorratung:	10 t
Breite:	3.245 mm
Einschütthöhe:	518 mm (Behälterboden)
LKW-Abdruckrollen:	pendelnd aufgehängt, 80 mm längs verstellbar

FÖRDERAGGREGATE

Kratzförderer:	2, mit wechselbaren Mitnehmerstäben und kurzzeitig reversibler Laufrichtung
Antrieb:	voneinander unabhängige hydraulische Einzelantriebe
Laufgeschwindigkeit:	bis 25 m/min, stufenlos verstellbar (manuell sowie auch automatisch)

FÖRDERAGGREGATE

Verteilerschnecken:	2, mit wechselbaren Flügelsegmenten und reversibler Drehrichtung
Durchmesser:	300 mm
Antrieb:	voneinander unabhängige hydraulische Einzelantriebe
Drehzahl:	bis 80 U/min, stufenlos verstellbar (manuell sowie auch automatisch)
Höhenlage:	stufenlos um 13 cm mechanisch verstellbar

EINBAUBOHL

AB 340:	Grundbreite 1,80 m bis 3,40 m
	Maximalbreite 4,20 m
	min. Einbaubreite mit Verschmälerungen 0,75 m
	Verschmälerung: 2 x 52,5 cm mit Abdeckblechen
Verdichtungseinrichtung:	V
Einbaudicke:	bis 20 cm
Heizung:	elektrisch über Heizstäbe
Energieversorgung:	Drehstromgenerator

MASSE UND GEWICHTE

Länge:	4,95 m
	(Zugmaschine und Einbaubohe in Transportstellung)
Gewichte:	Fertiger mit Ausziehböhl AB 340 V
	- bei Einbaubreite bis 3,40 m: 10,0 t
	- bei Einbaubreite bis 4,20 m: 10,7 t

Legende: V = mit Vibration AB = Ausziehböhl

Technische Änderungen bleiben vorbehalten.



Ihr VÖGELE QR-Code
direkt zum „SUPER 1103-3i“
auf unserer Homepage.



© ERGOPLUS, InLine Pave, NAVITRONIC, NAVITRONIC Basic, NAVITRONIC Plus, NIVELTRONIC, NIVELTRONIC Plus, RoadScan, SprayJet, VÖGELE und VÖGELE PowerFeeder sind eingetragene Gemeinschaftsmarken der JOSEPH VÖGELE AG, Ludwigshafen/Rhein. PCC ist eine eingetragene Deutsche Marke der JOSEPH VÖGELE AG, Ludwigshafen/Rhein. ERGOPLUS, NAVITRONIC Plus, NAVITRONIC BASIC, NIVELTRONIC Plus, SprayJet, VISION, VÖGELE und VÖGELE PowerFeeder sind beim US Patent- und Markenamt eingetragene Marken der JOSEPH VÖGELE AG, Ludwigshafen/Rhein. Rechtsverbindliche Ansprüche können aus den Texten und Bildern in dieser Broschüre nicht abgeleitet werden. Technische und konstruktive Änderungen vorbehalten. Auf den Abbildungen werden auch optionale Extras gezeigt.

JOSEPH VÖGELE AG

Joseph-Vögele-Str. 1
67075 Ludwigshafen · Germany
marketing@voegele.info

Telefon: +49 (0)621 8105 0
Telefax: +49 (0)621 8105 461
www.voegele.info

