

# Elektro-Hochhubwagen 1,6 t

## BT staxio

*S-Serie*

SSE160D

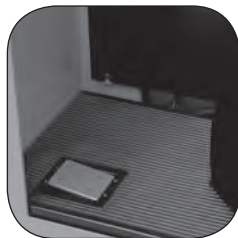
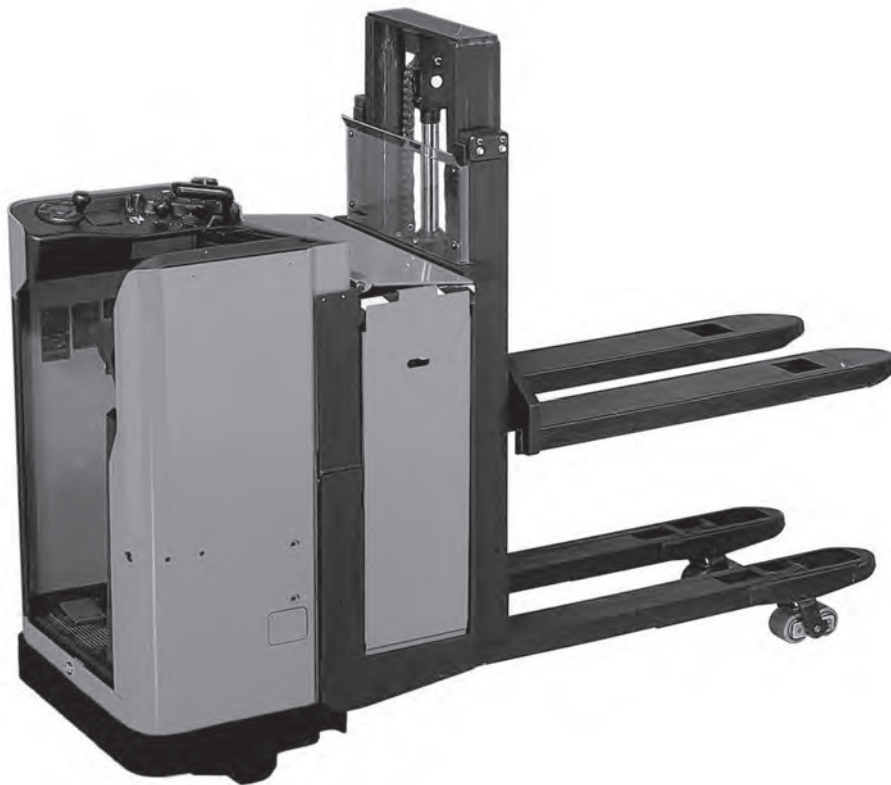

# Elektro-Hochhubwagen Fahrerstand

Technische Daten					SSE160D
Kennzeichen	1.1	Hersteller			BT
	1.2	Typ			SSE160D
	1.3	Antrieb			Elektro
	1.4	Bedienung			Stand
	1.5	Tragfähigkeit Gabel / Initialhub	Q	kg	1200/1600
	1.6	Lastschwerpunkt	c	mm	600
	1.8	Lastabstand, Vorderachse bis Gabelrücken	x	mm	892
Gewicht	2.1	Eigengewicht ohne Batterie		kg	901
	2.2	Achslast mit Last vorn/hinten		kg	1295/1300
	2.3	Achslast ohne Last vorn/hinten		kg	1053/342
Räder, Fahrwerk	3.1	Bereifung			Polyurethan
	3.2	Reifengröße vorn		mm	Ø 80
	3.3	Reifengröße hinten		mm	Ø 250
Grundabmessungen	4.2	Höhe Hubgerüst eingefahren	$h_1$	mm	1330
	4.3	Freihub	$h_2$	mm	160
	4.4	Hub	$h_3$	mm	1585
		Hubhöhe	$h_{23}$	mm	1675
	4.5	Höhe Hubgerüst ausgefahren	$h_4$	mm	2090
	4.8	Einstiegshöhe	$h_7$	mm	254
	4.15	Gabelhöhe abgesenkt	$h_{13}$	mm	90
	4.19	Gesamtlänge	$l_1$	mm	2229
	4.20	Länge einschl. Gabelrücken	$l_2$	mm	1079
	4.21	Gesamtbreite	$b_1$	mm	770
	4.22	Gabelzinkenmaße	s/e/l	mm	60/180/1150
	4.25	Maß über Gabel	$b_5$	mm	570
	4.31	Bodenfreiheit mit Last unter Hubgerüst, min.-max.	$m_1$	mm	17-137
4.35	Wenderadius	$W_a$	mm	1992	
Leistungsdaten	5.1	Fahrgeschwindigkeit, mit/ohne Last		km/h	8,0/10,0
	5.2	Hubgeschwindigkeit mit/ohne Last		m/s	0,11/0,18
	5.3	Senkgeschwindigkeit mit/ohne Last		m/s	0,15/0,13
	5.8	Max. Steigfähigkeit mit/ohne Last <sup>1)</sup>		%	8/10
	5.10	Betriebsbremse			Elektromagnetisch
Motor	6.1	Fahrmotor, Leistung S2 60 min.		kW	2,2
	6.2	Hubmotor, Leistung bei S3 5%		kW	2,2
	6.4	Batteriespannung, Nennkapazität		V/Ah	48/450
	6.5	Batteriegewicht, min.-max		kg	375-420
Sonstiges	8.1	Art der Fahrsteuerung			Transistor, stufenlos

<sup>1)</sup> Gemäß Betriebsstandard gemessen

# Abmessungen des Hubgerüsts

# BT staxIO

SSE160D			Duplex Tele	
$h_{23}$	Hubhöhe	mm	1675	
$h_1$	Höhe Hubgerüst eingefahren	mm	1330	
$h_2$	Freihub	mm	160	
$h_4$	Höhe Hubgerüst ausgefahren	mm	2090	

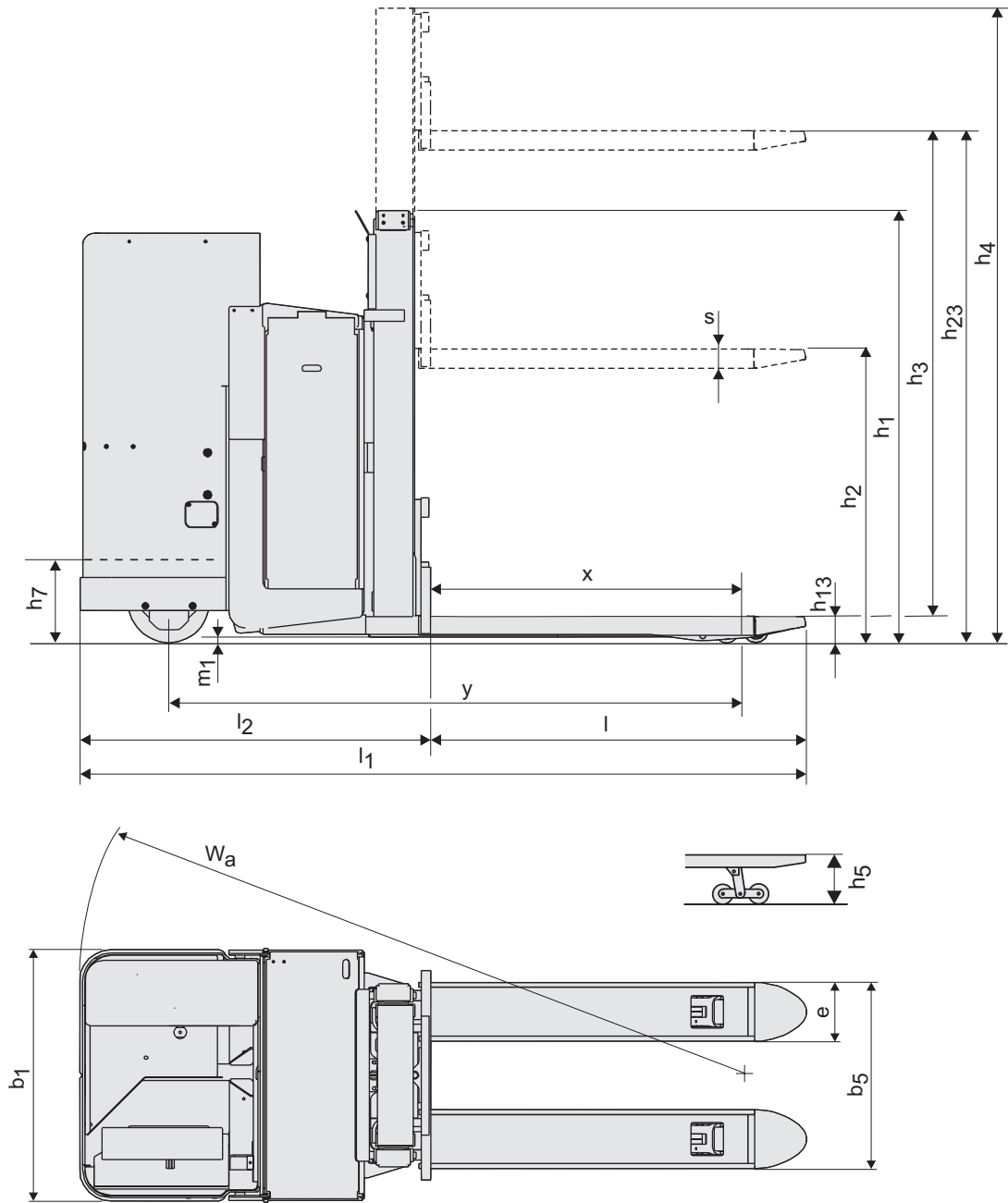

## Geräteeigenschaften:

- Doppelstock-Transport
- Tipptastenbedienung
- Elektronische Lenkung
- Automatische Verzögerung / Abbremsung
- Fuß-Kontaktschalter
- Verstellbare Rückenlehne
- Einfacher Zugang bei Wartungsarbeiten
- Seitlicher Batteriewechsel

Die Daten in dieser Broschüre wurden unter unseren Standardtestbedingungen ermittelt und unterliegen den üblichen Toleranzen. Das Betriebsverhalten kann je nach Zustand und tatsächlicher Spezifikation des Staplers, sowie je nach Umgebungseinflüssen variieren. Alle technischen Daten gelten für den Zeitpunkt der Drucklegung. Sie können ohne Vorankündigung im Sinne der technischen Weiterentwicklung geändert werden. Auskunfts erteilt Ihr zuständiger Toyota Partner. Die verwendeten Bilder zeigen die Stapler teilweise mit Sonderausstattungen, die nicht zur Standardausstattung gehören. **Stand April 2011**