



---

R 08-20

---

R 07-25

## R 07/08 Caractéristiques techniques.

Tracteur  
Porteur



Fiche technique établie selon les directives VDI 2198 et ne contenant que les caractéristiques du modèle standard.  
Valeurs susceptibles de variations selon les bandages/pneumatiques, accessoires, etc.

Caractéristiques	1.1	Constructeur			STILL	STILL	STILL
	1.2	Modèle			R 07-25	R 07-25 L	R 08-20
	1.3	Source d'énergie			batterie	batterie	batterie
	1.4	Type de conduite			conducteur assis	conducteur assis	conducteur assis
	1.5	Capacité nominale/charge	Q	kg	300	300	2000
	1.5.1	Charge tractée	Q	kg	25000	25000	selon schéma ci-contre
	1.7	Capacité nominale de traction	F	N	5000	5000	900
	1.9	Empattement	y	mm	1465	1900	1900
	Poids	2.1	Poids à vide		kg	3800	4800
2.2		Charge sur essieu avant (avec charge)		kg	2000	2600	2300 2100
2.2.1		Charge sur essieu arrière (avec charge)		kg	2100	2500	2800 3100
2.3		Charge sur essieu avant (sans charge)		kg	1900	2500	1800 1800
2.3.1		Charge sur essieu arrière (sans charge)		kg	1900	2300	1300 1400
Roues   roulements	3.1	Bandages - superélastique (SE), pneumatiques (L)			L/SE	L/SE	L/SE
	3.2	Dimensions bandages, avant			6.00 R 9	6.00 R 9	6.00 R 9
	3.3	Dimensions bandages, arrière			7.00 R 12	7.00 R 12	7.00 R 12
	3.5	Nombre de roues à l'avant (x = motrice)			2	2	2
	3.5.1	Nombre de roues à l'arrière (x = motrice)			2x	2x	2x
	3.6	Voie avant	b <sub>10</sub>	mm	1102/1112	1102/1112	1102/1112
Principales dimensions	3.7	Voie arrière	b <sub>11</sub>	mm	1018	1018	1018
	4.7	Hauteur du toit protège-cariste	h <sub>6</sub>	mm	1820	1820	1820
	4.8	Hauteur siège/plate-forme	h <sub>7</sub>	mm	745	745	745
	4.12	Hauteur d'attelage	h <sub>10</sub>	mm	240, 295, 350, 405	240, 295, 350, 405	240, 295, 350, 405
	4.13	Hauteur de chargement (à vide)	h <sub>11</sub>	mm	1000	1000	840
	4.16	Longueur surface de chargement	l <sub>3</sub>	mm	1520	1955	2200 2600
	4.17	Porte à faux	l <sub>5</sub>	mm	615	615	730 1130
	4.18	Largeur surface de chargement	b <sub>9</sub>	mm	1170	1170	1300
	4.19	Longueur totale	l <sub>1</sub>	mm	3045	3480	3590 3990
	4.21	Largeur hors tout	b <sub>1</sub>	mm	1300	1300	1300
	4.32	Garde au sol à mi-empattement	m <sub>2</sub>	mm	150	150	150
	Performances	4.35	Rayon de giration	W <sub>a</sub>	mm	2825	3275
4.36		Rayon de giration intérieur	b <sub>13</sub>	mm	935	1095	1095
5.1		Vitesse de translation (avec charge)		km/h	11	11	15
5.1.1		Vitesse de translation (sans charge)		km/h	25	25	20
5.5		Force de traction nominale (avec charge)		N	-	-	-
5.5.1		Force de traction nominale (sans charge)		N	5000	5000	900
5.6		Force de traction nominale maxi (avec charge)		N	-	-	-
5.6.1		Force de traction nominale maxi (sans charge)		N	16000	16000	3500
Moteur électrique	5.7	Rampe (avec charge)		%			
	5.7.1	Rampe (sans charge)		%	selon schéma ci-contre	selon schéma ci-contre	selon schéma ci-contre
	5.8	Rampe maxi (avec charge)		%			
	5.8.1	Rampe maxi (sans charge)		%			
	5.10	Frein de service			hydr./electr.	hydr./electr.	hydr./electr.
	6.1	Moteur de translation, puissance (KB 60 min)		kW	20	20	5
6.3	Batterie selon DIN (43531 /35/36 A, B, C, non)			43536 A	43536 A	43536 A	
6.4	Tension batterie	U	V	80	80	80	
6.4.1	Capacité batterie	K <sub>s</sub>	Ah	460 560	700 840	240 320	
6.5	Poids batterie		kg	1210 1558	1863 2178	679 858	
6.6	Consommation d'énergie (cycle VDI)		kWh/h	-	-	-	
V-Motor	7.1	Constructeur du moteur			-	-	-
	7.1.1	Type			-	-	-
	7.2	Puissance B suivant norme ISO 1585 kW		kW	-	-	-
	7.3	Régime: nominal 1/min		1/min	-	-	-
	7.4	Nombre de cylindres			-	-	-
	7.4.1	Cylindrée cm <sup>3</sup>		cm <sup>3</sup>	-	-	-
7.5	Consommation de carburant d'après le cycle VDI		l/h	-	-	-	
Autre	8.1	Commande de translation			Microprocesseur	Microprocesseur	Microprocesseur
	8.4	Niveau sonore à l'oreille du conducteur		dB(A)	69	69	69
	8.5	Crochet d'attelage, type DIN			Rockinger 244	Rockinger 244	Rockinger 244

## Dimensions et performances.

Pour une charge remorquée derrière un chariot porteur ou tracteur dans des conditions difficiles – par exemple sur rampe, piste glissante ou lisse – il ne faut considérer ni la puissance de traction du tracteur, ni la surface de charge de la remorque pour déterminer la valeur de la charge remorquable, mais la puissance de freinage (en tenant compte éventuellement du frein à glissement de la remorque). Si l'on fait circuler des trains de remorques sur la voie publique, il faut observer les prescriptions du code de la route.

Les indications de la fiche techniques et les diagrammes valent pour une piste de béton sèche et à bonne adhérence.  
Résistance au roulement à plat 200 N/t.  
Coefficient d'adhérence des pneumatiques : 0,80.  
Hauteur du crochet : 400 mm  
Limite de basculement de la charge : La charge statique sur les roues directrices est de 20% inférieure au poids mort du tracteur.

### Tracteur électrique R 07-25 Dimensions en mm

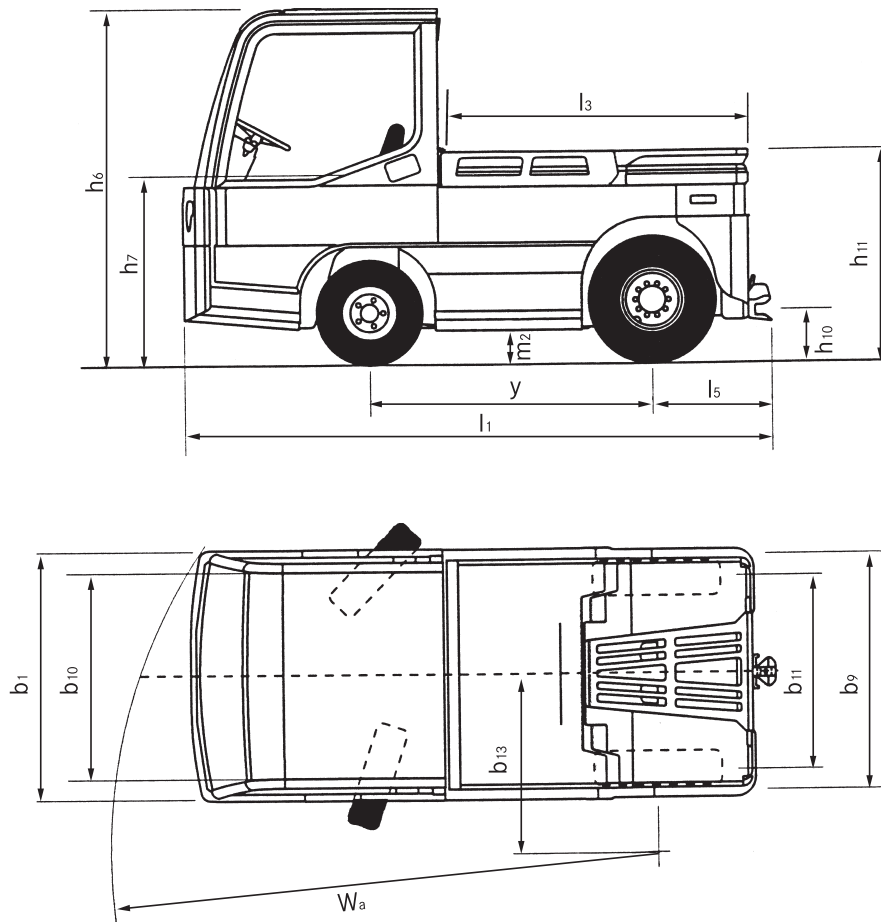

### Porteur électrique R 08-20 Dimensions en mm

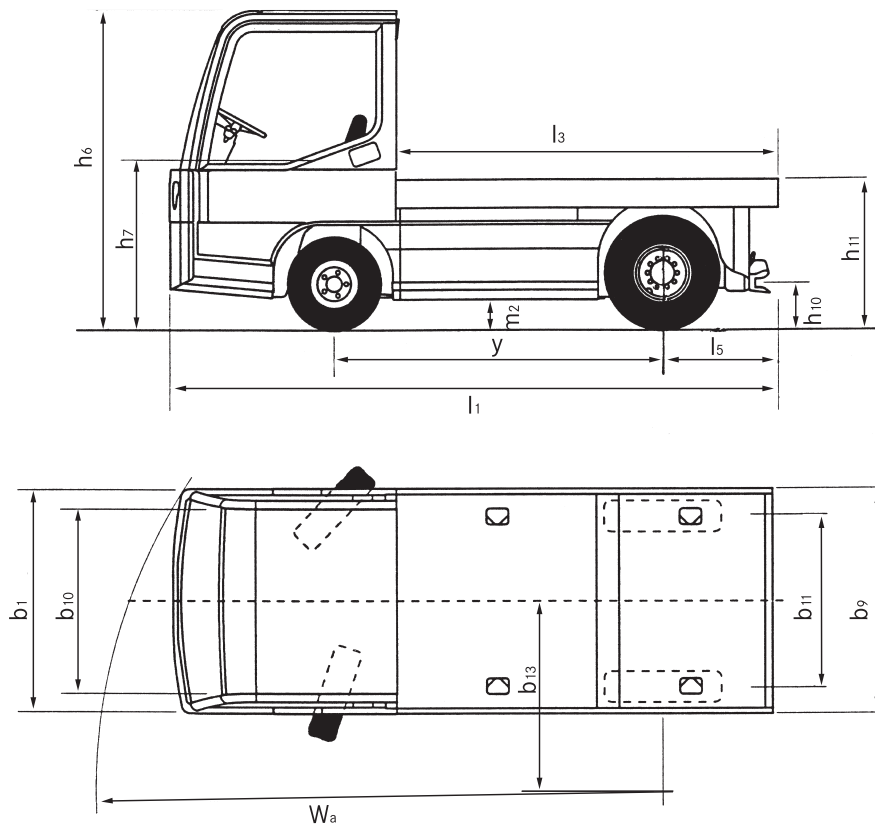

Les véhicules présentés dans cette documentation peuvent comporter des accessoires disponibles en option. Sous réserve de modification de construction et d'équipement

## Diagramme de puissance R 07-25

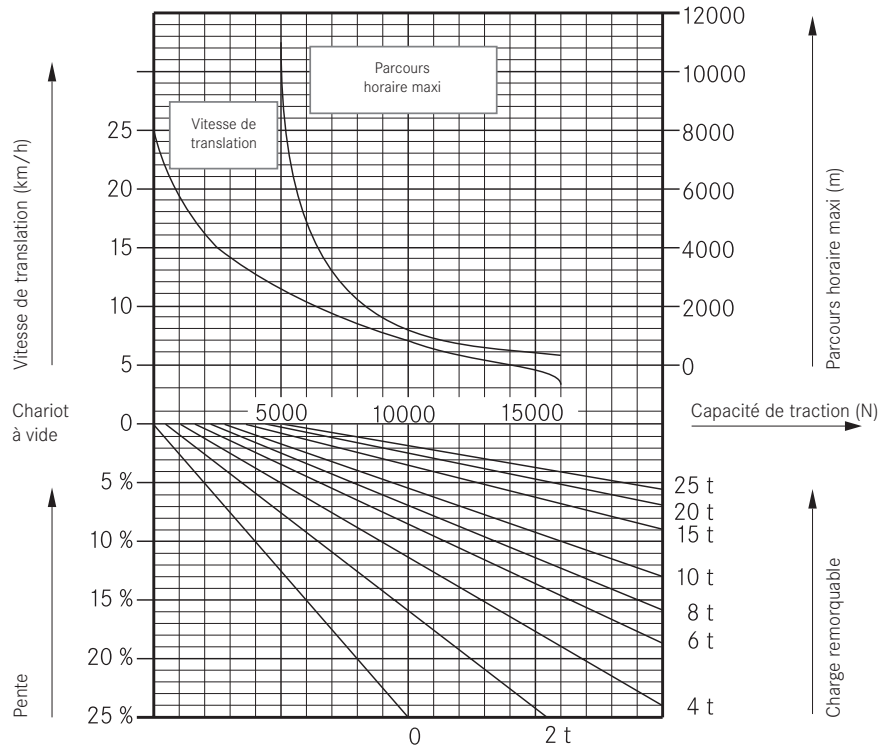

La vitesse autorisée, en fonction de la capacité de traction du tracteur, peut être comprise entre les 2 courbes pour s'adapter à l'application. La distance, parcourue à l'heure, est la totalité du parcours aller-retour y compris les descentes. Il est recommandé d'utiliser des remorques à frein si l'on roule sur des pentes et si les charges transportées sont supérieures à 9 tonnes.

## Diagramme de puissance R 08-20

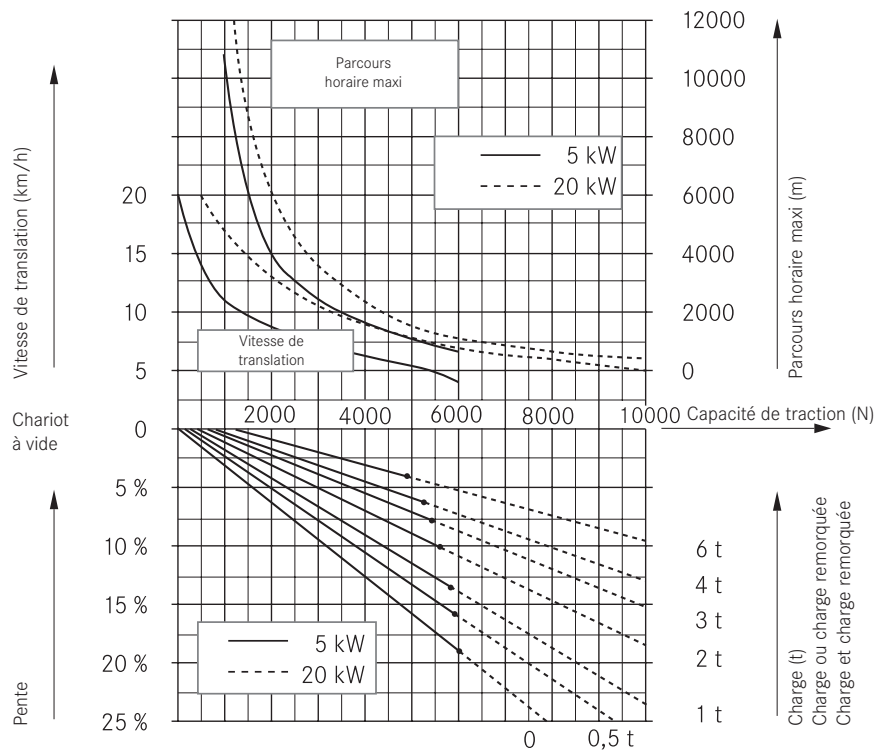

Si les caractéristiques des performances se situent au-delà des limites du diagramme, il faut choisir un moteur de 20 kW. La distance parcourue à l'heure, est la totalité du parcours aller-retour y compris les descentes. L'utilisation des remorques à frein est recommandée lorsque l'on roule sur des pentes.

### Entraînement.

- Placé dans un carter étanche, le moteur de 80 V asynchrone équipant ces modèles se distingue par une grande longévité, un faible entretien et un rendement énergétique optimal.
- À chaque freinage, le moteur de translation se comporte comme une génératrice restituant à la batterie l'énergie dégagée – ce qui prolonge l'autonomie de la batterie avec une même charge initiale.
- Un système de régulation du moteur permet, sans enfoncement ni relâchement de l'accélérateur, de conserver une vitesse de translation constante en montée comme en descente.

### Batterie et changement de batterie.

La batterie peut être enlevée par le haut à l'aide d'une grue ou d'un palan ou latéralement pour le R08-20.

### Équipement électrique.

Véhicule équipé d'un variateur électronique MOSFET économe en énergie. Propulsion et direction reliées au combi par une liaison bus CAN contrôlée – ce qui garantit un fonctionnement sans erreur.

### Système de freinage.

Utilisation de trois systèmes de freinage indépendants:

- Freins à disque à l'avant et freins à lamelles sans usure immergés en bain d'huile à l'arrière. Actionnement hydraulique par pression sur la pédale de frein.
- Frein à main mécanique sur roues arrière.
- Pédale d'accélération « intelligente » minimisant l'usure des freins en déclenchant automatiquement le frein moteur à génératrice dès son relâchement.

### Direction.

- Direction assistée particulièrement efficace et peu fatigante pour le conducteur.
- Volant assurant une très grande efficacité des manoeuvres et une excellente maniabilité.

### Châssis.

Châssis stable et insensible aux chocs, conçu et réalisé conformément aux directives de la FEM. Fabrication robuste et stable en acier rigide et offrant une très haute résistance à la torsion. Structure d'ensemble étudiée pour éviter les accumulations d'eau, ce qui prévient la corrosion et garantit une grande longévité dans le temps.

### Éclairage.

- Équipé en série d'un système d'éclairage homologué pour la sécurité routière.
- Montage des feux arrière sur le toit de protection conducteur en option.

### Poste de conduite.

- Disposition des pédales et leviers de commande comme dans un véhicule automobile.
- Siège et colonne de direction réglables.
- Le conducteur conserve une visibilité complète sur l'attelage sans quitter sa position assise.
- Montée et descente confortable, avec position des jambes détendue grâce à une hauteur de montée réduite, un large espace pour les pieds et un tapis de sol antidérapant.
- Excellente visibilité périphérique.

### Équipement standard.

- Siège conducteur en PVC – avec amortisseur.
- Siège passager en PVC – non suspendu.
- Pneumatiques.
- Horamètre relié à la clé de contact et au contacteur de siège.
- Couleur RAL 2000/RAL 7021.
- Boutons arrière d'avance/recul pas à pas sur le R 07-25.
- Attelage automatique à l'arrière.

### Options.

- Dispositif d'attelage à l'avant (1 x automatique ou manuel à trois niveaux).
- Dispositif d'attelage à l'arrière (2 x automatique, manuel à trois niveaux ou attelage automatique type poids-lourd).
- Siège avec revêtement spécial contre le froid – avec ou sans chauffage intégré.
- Roues avec pneus pleins souples. Alimentation pour deux transformateurs.
- 12 V autorisant l'ajout d'équipements électroniques supplémentaires.
- Cabine du R 07-25 livrable avec porte vitrée.
- Prise 12V



## **Votre contact**

STILL

6 Bd Michael Faraday

SERRIS - CEDEX 4

77716 MARNE LA VALLEE

Tél. : 01.64.17.40.00

Fax : 01.64.17.41.70

info@still-fr.com

**Pour plus d'informations, consultez le site :**

**[www.still-fr.com](http://www.still-fr.com)**

STILL S.A.

Vosveld 9

B-2110 Wijnegem

Tél: +32 (0)3 360 62 00

Fax: +32 (0)3 326 21 42

info@still.be

**Pour plus d'informations, consultez le site :**

**[www.still.be](http://www.still.be)**

STILL S.A.

Succursale Suisse romande

Route de Chardonne

CH-1070 Puidoux

Téléphone : +41 (0)21/946 40 80

Téléfax : +41 (0)21/946 40 92

**Pour plus d'informations, consultez le site :**

**[www.still.ch](http://www.still.ch)**