

MRT 1542

M Series

- Hubhöhe : 14,78 m
- Max. Reichweite : 12,50 m
- Dieselmotor : 106 PS - 78,5 kw
- Allradantrieb - Allradlenkung
- Hydrostatischer Antrieb

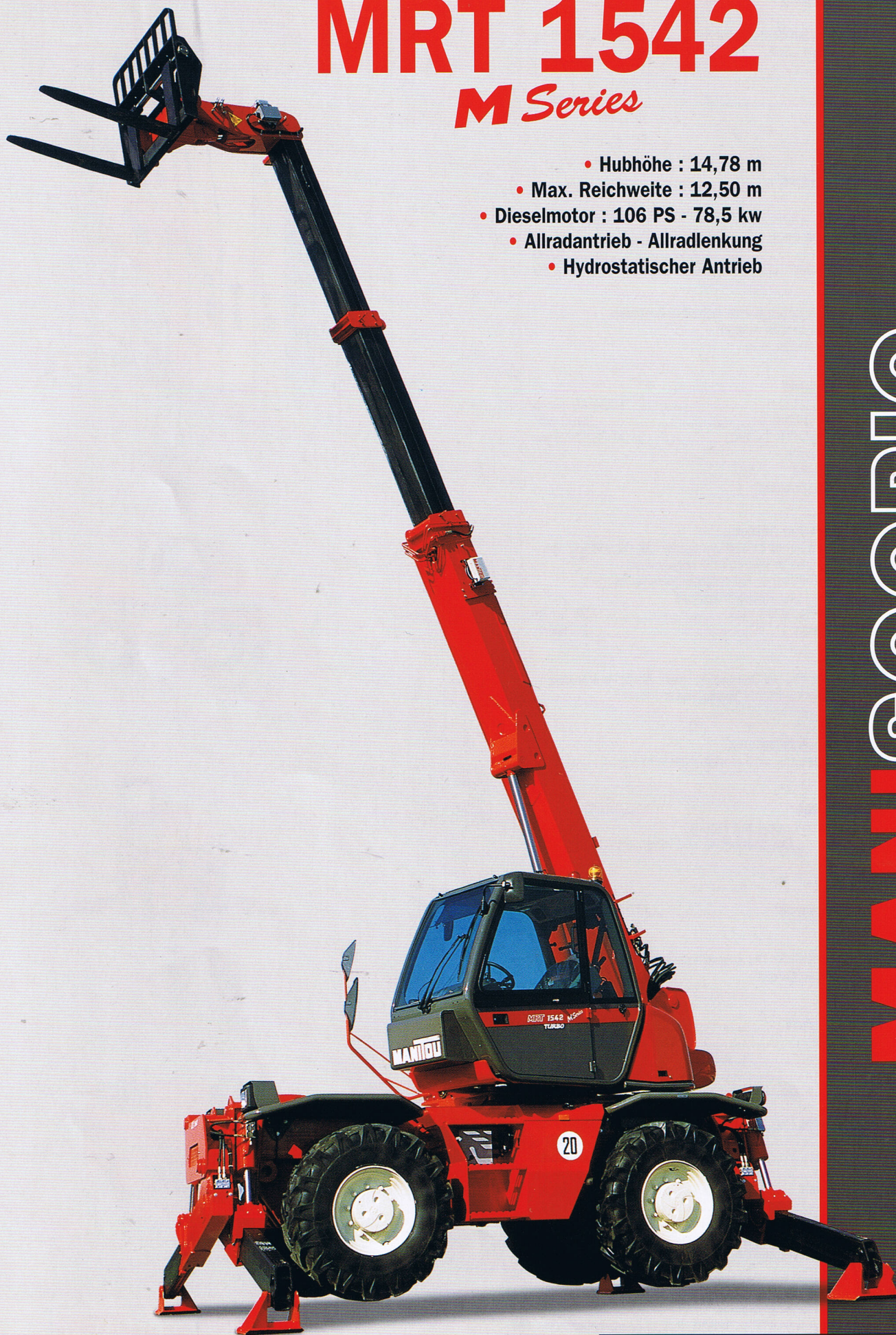



MANITOU SCOPIC

MIT
CE
ZEICHEN





MRT 1542 M Series

 **Tragkraft** (auf Stabilisatoren)4200 kg
bei 500 mm LSpA

 **Hubhöhe**14,78 m

 **Bereifung**
18 - 22,5 16 PR

 **Gabelzinken** (mm)
Länge.....1200
Breite x Dicke150 x 50

 **Hydraulisch unterstützte Scheibenbremsen**
im Ölbad in beiden Achsen
Negative Handbremse

 **Motor PERKINS**
Typ1004.40 Turbo
4 Zylinder - Hubraum3990 cm³
Leistung (ISO/TR 14396)106 PS/78,5 kw
bei 2300 U/mn
Wassergekühlt
Direkte Einspritzung

 **Hydrostatischer Antrieb**
mit automatischer Leistungsregulierung (Verstellpumpe
und Verstellmotor hydraulisch regulierbar)
Elektromagnetischer Fahrrichtungsschalter
2 Vorwärts - und Rückwärtsgänge
Fahrgeschwindigkeit max25 km/h
In TÜV-Version20 km/h

 **Stabilität**
Hinterachse wird bei Drehbeginn (mehr als 5°) automatisch
blockiert (Hydraulischer Verriegelungszyylinder)

 **4 Teleskopstabilisatoren**
Die Stabilisatoren sind einzeln oder simultan ansteuerbar

 **Drehbar : 400°**
Oberwagen montiert auf einem
Drehkranz mit Doppelaufhing und Innenverzahnung

 **Hydraulik**
2 Zahnradpumpen270 bar/115 l/mn

 **Hebel** : 2 Joysticks mit proportionaler Ansteuerung aller
Hydraulikbewegungen

 **Behälter/Inhalt**
Kühlsystem15 l.
Motoröl8,1 l.
Hydrauliköl140 l.
Kraftstoff.....130 l.

 **Eigengewicht** (mit Gabeln)13350 kg
Breite2,43 m
Bauhöhe3,02 m
Länge.....5,69 m
Bodenfreiheit0,46 m
Zugkraft10800 daN

 **Standard : Lastkontrollsystem**
(gemäß den Vorschriften für mobile Kräne)

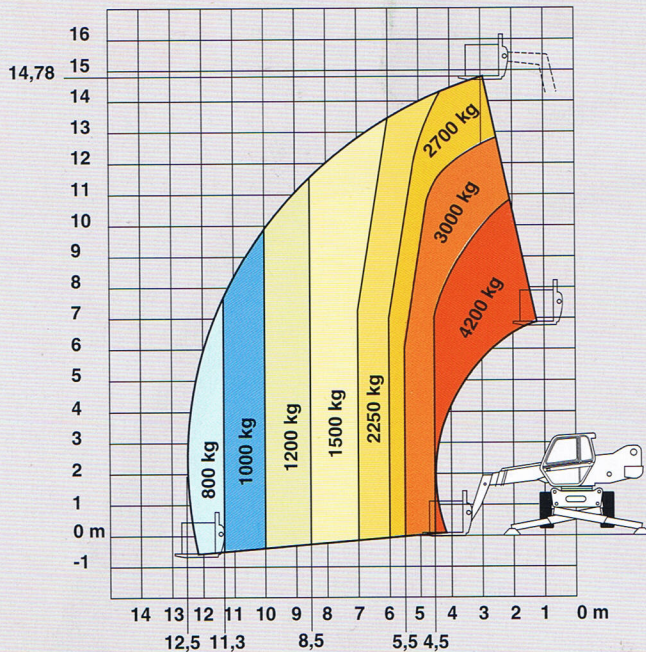

A	1200
A1	150
A2	1320
A3	50
B	290
C	5400
D	4630
E	1155
F	2320
G	1155
H	460
I	2410
J	3025
K	2040
L	1930
M	2425
N	4100
O	4500
P	200
Q	4000
R	3410
S	4100
V	950
Y	12°
Z	105°

mm

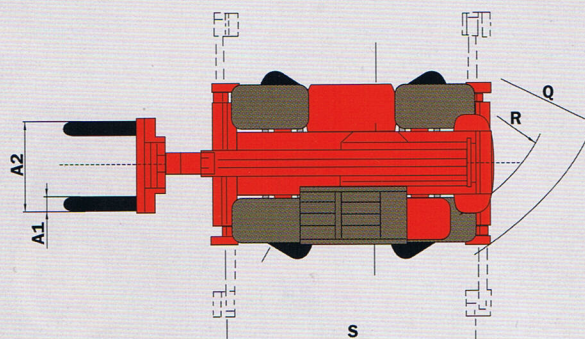
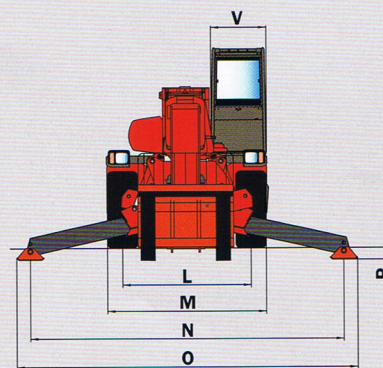
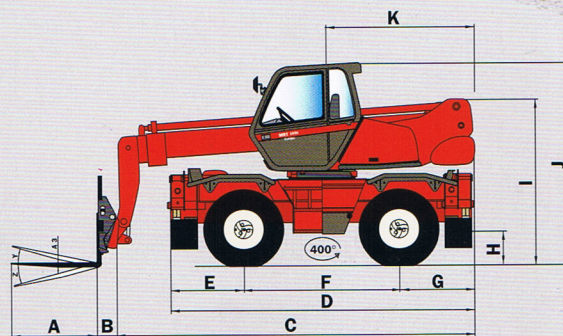

Änderungen im Sinne des technischen Fortschritts vorbehalten.
Die in der vorliegenden Broschüre vorgestellten MANITOU - Maschinen können mit Zusatzgeräten ausgestattet werden.



Deutschland und Österreich :
MANITOU DEUTSCHLAND GmbH
61239 OBER MÖRLEN ☎ 06 002 - 9199 - 0

Andere Länder :
MANITOU BF S.A.
44158 ANCENIS cedex - FRANKREICH ☎ 33 2 40 09 10 11
www.manitou.com