

Chargeuses Stéréo

# L 507 - L 518

**Stereo**

**Stereo**

**Génération**

6

**Charge de basculement**

3 750 – 6 550 kg

**Moteur**

Phase V



# LIEBHERR

## Performance

La performance au service  
de la productivité

## Rentabilité

Coûts réduits pour un haut  
niveau de productivité

### L 507 Stéréo

**Charge de basculement  
en position articulée**

3 750 kg

**Capacité du godet**

0,9 m<sup>3</sup>

**Poids en ordre de marche**

5 550 kg

**Puissance moteur**

50 kW / 68 ch

### L 509 Stéréo

**Charge de basculement  
en position articulée**

4 430 kg

**Capacité du godet**

1,2 m<sup>3</sup>

**Poids en ordre de marche**

6 390 kg

**Puissance moteur**

54 kW / 73 ch

### L 514 Stéréo

**Charge de basculement  
en position articulée**

5 750 kg

**Capacité du godet**

1,5 m<sup>3</sup>

**Poids en ordre de marche**

8 860 kg

**Puissance moteur**

76 kW / 103 ch

### L 518 Stéréo

**Charge de basculement  
en position articulée**

6 550 kg

**Capacité du godet**

1,7 m<sup>3</sup>

**Poids en ordre de marche**

9 190 kg

**Puissance moteur**

76 kW / 103 ch



## Fiabilité

Robustesse et qualité pour une longue durée de vie des machines

## Confort

Confort de conduite maximal pour plus de productivité

## Facilité d'entretien

Économie de temps et d'argent grâce à un entretien simplifié



# Performance



## La performance au service de la productivité

Les chargeuses Stéréo séduisent par leur construction compacte et leur excellente manœuvrabilité. Elles permettent ainsi d'effectuer des manœuvres de manière rapide et efficace et sont idéales pour une utilisation dans des espaces confinés. Des cycles de travail rapides, des charges utiles élevées et la disponibilité élevée des machines assurent une productivité élevée.

# Un concept de machine performant et efficace

## Un maximum de performance

Les chargeuses sur pneus performantes de Liebherr L 507 Stéréo – L 518 Stéréo sont la solution idéale pour tous les domaines, en particulier dans le secteur industriel. Elles conviennent aux services communaux, notamment pour la construction de routes. Elles constituent un assistant fiable sur les chantiers les plus variés. Le système de direction unique et la conception compacte en font des chargeuses Stéréo extrêmement manœuvrables et flexibles. La direction Stéréo, combinaison entre articulation oscillante et essieu arrière directeur, nécessite un angle d'articulation réduit de seulement 30°. De ce fait, des charges utiles particulièrement élevées peuvent être transportées même avec un poids en ordre de marche réduit. Cela signifie également une stabilité statique maximale sur tous types de terrain, assurant ainsi un travail sûr et précis tout en contribuant à une efficacité accrue.

## Productivité élevée dans des espaces réduits

Avec leur direction Stéréo unique en son genre, les chargeuses Stéréo atteignent une réduction du rayon de braquage jusqu'à 20 % comparées aux chargeuses sur pneus articulées de la même catégorie. Cela garantit une manœuvrabilité plus élevée, même dans les espaces confinés, et augmente la productivité.

### Une direction unique

- Une manœuvrabilité maximale grâce à un rayon de dégagement réduit
- Une efficacité élevée grâce à une mobilité et une flexibilité accrues
- Un fonctionnement rapide et efficace même dans les espaces confinés



# Flexibilité et polyvalence

## Bras de levage optimisé

La cinématique en Z fonctionne à pleine puissance à chaque utilisation. Elle fournit des forces de cavage (arrachement) élevées dans la zone inférieure du bras de levage, ce qui constitue une condition optimale pour l'utilisation conventionnelle de la chargeuse sur pneus, car le remplissage simple et rapide du godet assure une productivité élevée. Elle se démarque également par ses excellentes forces de maintien dans la zone supérieure du bras de levage. C'est la meilleure solution pour les utilisations industrielles, car ce bras permet de monter des équipements de grande taille et de transporter des charges lourdes. En fonctionnement avec fourche, la cinématique en Z assure un guidage optimisé des charges sur toute la zone de levage. Le lève-palettes ne bascule pas et garantit un fonctionnement particulièrement sûr, minutieux et précis.

## Grande polyvalence

Grâce au vaste choix d'équipements de travail, le bon outil est toujours disponible. Cela fait des chargeuses Stéréo des systèmes performants et rentables d'une grande polyvalence pouvant couvrir sans problème les utilisations les plus diverses. L'attache rapide hydraulique optimisée, LIKUFIX en option pour L 507 et L 509, permet un changement rapide des équipements pour une plus grande efficacité, ce qui accroît le volume de travail de la machine, ainsi que sa productivité. Les nombreuses options multiplient les possibilités d'utilisation.

### Excellente stabilité et sécurité contre le basculement

- Une stabilité statique maximale sur tous types de terrain
- Un fonctionnement précis et sûr
- Une productivité accrue grâce au transport en sécurité des charges utiles élevées



### Pratiques, polyvalentes et flexibles au travail

- Une cinématique en Z pour une productivité plus élevée dans tous les domaines d'application
- Un guidage optimisé des charges pour un fonctionnement sûr, minutieux et précis
- Une productivité accrue grâce au changement rapide des équipements de travail



# Rentabilité



## Coûts réduits pour un haut niveau de productivité

Les chargeuses Stéréo sûres, pratiques et compactes sont un atout fiable pour le succès économique de toute entreprise. La commande de refroidissement diminue le besoin en carburant et réduit les contraintes sonores, aussi bien pour le conducteur que pour les personnes se trouvant à proximité. Les modèles en version Speeder sont disponibles pour les applications pour lesquelles la vitesse compte.

## Coûts d'exploitation réduits

### Productivité élevée

La conception compacte et le faible poids en ordre de marche des chargeuses Stéréo garantissent un transport sûr de charges utiles élevées, et par conséquent des performances de manutention exceptionnelles. Avec la puissante transmission Liebherr, l'accélération est progressive, sans à-coups et sans interruption de la force de traction. Le différentiel à glissement limité automatique confère une traction remarquable, même sur les terrains accidentés. La puissance de la machine et le confort de conduite élevé augmentent la productivité.

### Commande du refroidissement en fonction des besoins

Le système de refroidissement est actionné sur demande, ce qui permet de faire des économies en carburant et de réduire les contraintes sonores. L'entraînement du ventilateur est chargé de fournir avec précision la puissance de refroidissement réellement nécessaire. Avec une productivité et une efficacité élevées, les coûts d'exploitation sont réduits et la rentabilité augmentée.

### Utilisation efficace

- Une productivité maximale grâce à une charge utile élevée
- Une traction remarquable même sur les terrains accidentés
- Des économies en termes d'énergie et de coûts d'exploitation grâce à un système de refroidissement actionné sur demande



## Haute sécurité d'utilisation

### Une vitesse plus élevée

Les chargeuses sur pneus L 507–L 518 sont disponibles aussi bien en version Stéréo qu'en version Speeder. Les modèles L 507 Speeder et L 509 Speeder atteignent une vitesse finale de 38 km/h. Les modèles L 514 Speeder et L 518 Speeder atteignent une vitesse finale de 40 km/h. Les machines sont donc parfaitement adaptées pour tous les domaines et les longues distances.

### Post-traitement innovant des gaz d'échappement

Le système de post-traitement des gaz d'échappement des chargeuses Stéréo est doté d'un catalyseur d'oxydation diesel (DOC) et d'un filtre à particules diesel (FAP) ; les modèles L 514 Stéréo et L 518 Stéréo sont également équipés d'un système de réduction catalytique sélective (SCR) qui contribue à réduire les émissions de gaz d'échappement. Dans cette catégorie de machine, ce système éprouvé est à la pointe de la technologie et réduit efficacement les émissions polluantes.

### Travailler sans interruption

Le filtre à particules diesel peut être régénéré par régénération active pendant le service, ce qui permet un travail sans interruption. Les intervalles longs entre les cycles de régénération assurent une productivité supérieure, des économies de carburant et des coûts d'exploitation réduits.

### Idéales pour des utilisations nécessitant des plages de vitesses élevées : Speeder

- Une vitesse maximale de 38 km/h pour les modèles L 507/L 509
- Une vitesse maximale de 40 km/h pour les modèles L 514/L 518
- Une flexibilité et une polyvalence à l'utilisation
- Une productivité accrue par le gain de temps



### Utilisation optimale de la machine accrue

- Système éprouvé de post-traitement des gaz d'échappement
- Travailler sans interruption grâce à la régénération active pendant le travail



Concept de transmission L 514/L 518

# Fiabilité



## Robustesse et qualité pour une longue durée de vie des machines

Éprouvé depuis 1994, le « concept Stéréo » pour les chargeuses sur pneus est toujours aussi unique en son genre et assure une performance maximale même dans des conditions d'utilisation extrêmes. Des composants spécialement développés, une technologie sophistiquée et une qualité de haut niveau sont les garants d'une fiabilité et d'une disponibilité maximales.



## Des composants de qualité

### Durables et performantes

Liebherr possède des décennies d'expérience du développement, de la conception et de la fabrication de composants. Parfaitement harmonisés entre eux, ils garantissent un niveau maximal de disponibilité et de fiabilité. Liebherr développe et construit également toutes les pièces en acier. Les pièces robustes assurent une longue durée de vie à chaque chargeuse sur pneus.

Des tests intensifs de longue durée ont démontré la résistance et la qualité des composants montés. Les chargeuses Stéréo remplissent les normes de qualité strictes de Liebherr, même dans les conditions les plus difficiles. Cela garantit une utilisation fiable de l'engin sur toute sa durée de vie. Toujours performantes, les machines Liebherr augmentent la productivité.

### Concept de transmission Liebherr

Les composants de la transmission hydrostatique Liebherr sont extrêmement robustes et performants, assurant une longue durée de vie à la machine ainsi qu'une extrême fiabilité même dans les conditions les plus difficiles.

## Un système de refroidissement fiable

### Puissance de réfrigération optimale

L'air est aspiré latéralement, à l'arrière de la cabine du conducteur. En traversant l'ensemble du compartiment moteur, l'air circule de manière transversale sur les modèles L 507 Stéréo et L 509 Stéréo et en diagonale sur les modèles L 514 Stéréo et L 518 Stéréo. Cela permet de garantir une dissipation thermique optimale du moteur, ainsi qu'une puissance de refroidissement constante et uniforme. Dans les applications en milieu très chargé en poussière, divers équipements disponibles en option, comme le ventilateur réversible, le tamis pour radiateur ainsi qu'un radiateur à grosses mailles, préviennent le colmatage. Ceci garantit une puissance améliorée et continue du système de refroidissement, tout en réduisant les besoins de nettoyage, ce qui signifie un travail plus efficace et plus rentable.



Implantation des composants sur le modèle L 514/L 518



L'installation de réfrigération L 507/L 509

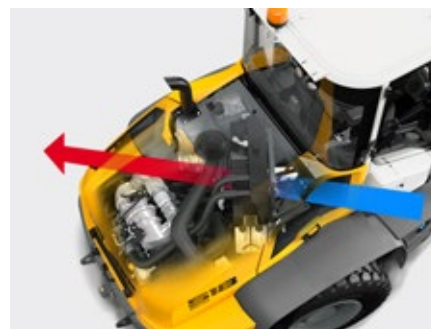

L'installation de réfrigération L 514/L 518

### Composants performants

- Harmonisation des composants pour une performance maximale
- Niveau de qualité maximal même dans les conditions les plus difficiles
- Machines robustes et de longue durée de vie, pour une haute fiabilité

### Circuit de refroidissement intelligent

- Le radiateur est monté dans la zone la plus propre de la chargeuse sur pneus
- Disponibilité élevée de la machine grâce à un encrassement moindre du radiateur
- Refroidissement actionné sur demande pour une puissance de refroidissement améliorée et une utilisation fiable

### Haute disponibilité des machines

- L'air de refroidissement est aspiré latéralement, à l'arrière de la cabine, et circule à travers tout le compartiment moteur
- L 507/L 509 refroidissement transversal
- L 514/L 518 refroidissement diagonal
- Haute sécurité d'utilisation grâce aux composants robustes et performants

# Confort



Cabine du conducteur L 514/L 518

## Confort de conduite maximal pour plus de productivité

Le design de la cabine est parfaitement adapté aux exigences quotidiennes du conducteur. La cabine du conducteur, spacieuse et de conception ergonomique, ainsi que le maniement simple de la chargeuse Stéréo offrent les conditions parfaites pour un travail alliant confort et productivité.

## Cabine avec visibilité panoramique

### Travail productif et sûr

Le design moderne et ergonomique de la cabine permet au conducteur de travailler sans fatigue et en toute concentration, pour une sécurité et une productivité accrues. L'harmonisation entre l'affichage, les éléments de commande et le siège conducteur sont la clé de cette unité ergonomique. Les instruments de commande et de contrôle sont agencés de façon optimale dans le champ de vision du conducteur et facilement accessibles, conférant un maniement simple. Les conducteurs utilisant la machine pour la première fois peuvent rapidement se familiariser avec les commandes, ce qui constitue un gain de temps et augmente la flexibilité sur les chantiers.

### Conditions de visibilité parfaites

La grande surface vitrée de la cabine offre au conducteur une visibilité panoramique parfaite sur la zone et l'équipement de travail. Le design du capot moteur, conçu pour améliorer la visibilité, ainsi que la caméra de recul intégrée dans l'écran Liebherr disponible en option, assurent d'excellentes conditions de visibilité vers l'arrière. Un niveau de sécurité maximal est ainsi garanti pour les individus, les machines et les charges transportées, et ce, même dans des espaces confinés.

### Effet bien-être garanti

Les divers espaces de rangement maximisent le bien-être du conducteur. La climatisation en option, de puissance optimisée, crée une ambiance de travail agréable. En outre, la circulation de l'air est améliorée par la vitre basculante qui s'ouvre à 180°; permettant de communiquer avec l'extérieur.

#### Excellente visibilité panoramique

- Visibilité parfaite sur 360° grâce au design optimal de la cabine et du capot moteur
- Grandes surfaces vitrées
- Plus de sécurité et de productivité grâce à une excellente visibilité



Cabine du conducteur L 507 / L 509

## Commande simple et sûre

### Manipulateur Liebherr

Le manipulateur Liebherr de série, intégré dans le siège, permet de commander avec précision tous les mouvements de travail et de translation de la machine. Cela permet une commande précise et sûre.

La commande proportionnelle d'un outil hydraulique se fait au moyen du manipulateur Liebherr avec mini-joystick, ce qui assure une maîtrise précise et ergonomique de l'équipement hydraulique.

### Comportement confortable et stable

L'articulation centrale oscillante amortie compense les aspérités du terrain et offre une sécurité exceptionnelle contre le basculement et un confort maximal, et ce, même en cas de franchissement d'obstacles. L'efficacité s'en trouve considérablement augmentée.

### LIKUFIX pour L 507 – L 509 (en option)

LIKUFIX est une attache rapide hydraulique, disponible en option, intégrant un système d'accouplement hydraulique automatique et qui permet d'échanger les équipements adaptables en quelques secondes, sans quitter la cabine totalement automatique, sûr et sans fuite d'huile. LIKUFIX permet d'élever le taux d'exploitation des chargeuses Stéréo L 507 et L 509 et augmente ainsi son efficacité au travail.

#### Unique articulation centrale oscillante

- Une compensation des aspérités du terrain
- Excellente stabilité et sécurité contre le basculement
- Une efficacité accrue grâce à un comportement de route confortable et stable



#### LIKUFIX pour L 507 – L 509 (en option)

- Changement ultra rapide des différents équipements hydrauliques directement depuis la cabine – système totalement automatique, sûr et sans fuite d'huile
- Confort et gain de temps pour une productivité supérieure



# Facilité d'entretien



## Économie de temps et d'argent grâce à un entretien simplifié

Les éléments importants de l'entretien quotidien sont accessibles directement depuis le sol en toute sécurité et total confort sur les chargeuses Stéréo. Un contrôle rapide et sûr permet d'économiser du temps et de l'argent.

## Excellente accessibilité au service

### Entretien efficace et simple

Grâce à la conception compacte et l'implantation des composants, les chargeuses Stéréo offrent une excellente accessibilité au service. Le positionnement du système de réfrigération latéral à l'arrière de la cabine, grâce à un moindre encrassement, contribue à une réduction de l'entretien et des coûts de maintenance ; il en résulte une économie d'argent et de temps.

### Accès sûr et libre pour l'entretien

Tous les points de service sont facilement et rapidement accessibles, en toute sécurité et propreté depuis le sol. En cas de changement de conducteurs, une brève ronde de contrôle suffit lors de la remise de la machine. En cas d'inspection rapide de la machine, les points de contrôle et les niveaux de liquide sont immédiatement visibles.

### Temps d'entretien court pour plus de productivité

Par l'ouverture d'un seul capot, l'ensemble du compartiment moteur est accessible en toute sécurité. Les points de service sont facilement visibles et accessibles. Les travaux d'entretien peuvent être réalisés aisément depuis le sol, en toute sécurité. L'entretien est donc rapide et augmente la productivité.

## Un partenaire de service fort

### Un partenariat sûr avec un service performant

En optant pour une chargeuse sur pneus Liebherr, le client ne fait pas seulement le choix d'un produit de pointe de longue durée de vie, mais aussi celui d'un partenariat solide et durable. Un vaste réseau de service international, associé à un entrepôt centralisé, assure un service optimal et une livraison rapide des pièces détachées, pour des trajets courts et une assistance rapide pour toutes les demandes de service. Avec, si nécessaire, une disponibilité 24 heures sur 24.

### Le service compétent de Liebherr : une fiabilité élevée

Un savoir-faire complet assure une réalisation irréprochable de tous les travaux de service et de maintenance. Ce qui contribue de manière décisive à la disponibilité et à la rentabilité de la machine. Les collaborateurs des partenaires de service Liebherr bénéficient de formations continues régulières. Ils possèdent de vastes connaissances pour la réalisation rapide et sûre des travaux d'entretien et peuvent recourir à tout moment au savoir-faire d'experts dans les usines de fabrication.

### Entretien quotidien réduit

- Encrassement moindre du radiateur grâce à son implantation intelligente latérale à l'arrière de la cabine
- Un entretien simple et sûr assure une économie de temps et d'argent

### Excellente accessibilité au service

- Par l'ouverture d'un seul capot, l'ensemble du compartiment moteur est accessible
- Tous les points de service journaliers sont accessibles depuis le sol
- Arrêts réparations courts pour plus d'efficacité

### Un service parfait pour une excellente disponibilité des machines

- Assistance rapide et efficace grâce à un vaste réseau de service
- Le service de pièces détachées peut livrer en 24 heures
- Réalisation rapide et sûre des travaux de maintenance par des spécialistes qualifiés



# Sécurité dans et autour de la machine

## Sécurité des personnes

- + Excellente visibilité panoramique
- + Visibilité optimale sur l'équipement et le charge
- + Accès ergonomique et sûr pour un travail productif
- ✓ Grandes surfaces vitrées de la cabine du conducteur
- ✓ Visibilité optimisée grâce au design de la cabine et du capot moteur
- ✓ Attache rapide hydraulique optimisée, LIKUFIX en option pour L 507 et L 509
- ✓ Large accès à la cabine avec plateformes anti-glissement, rambardes solides

## Sécurité au chargement

- + Bras de lavage robuste et durable
- + Cycles de travail plus rapides
- + Levage de la charge en sécurité sans correction manuelle de cinématique et sans perte de matériaux
- + Positionnement rapide et sûr de la charge
- + Transport de la charge en sécurité, même sur terrains accidentés
- ✓ Construction en acier solide
- ✓ Composants hydrauliques de grande qualité
- ✓ Cinématique en Z puissante
- ✓ Unique articulation centrale oscillante

## Stabilité et sécurité contre le basculement

- + Stabilité statique maximale sur tous types de terrain
- + Manoeuvrabilité élevée grâce au faible rayon de braquage
- + Comportement confortable et stable
- + Productivité maximale grâce à une charge utile élevée
- ✓ Direction Stéréo avec angle d'articulation de seulement 30°
- ✓ Unique articulation centrale oscillante
- ✓ Rapport optimal entre poids en ordre de marche et charge de basculement





### **Sécurité de conduite**

- + Plus de performance et de productivité
- + Travail en toute concentration pour le conducteur
- + Prise en main facile et rapidement assimilable
- + Contrôle avant mise en service simple et efficace
- ✓ Nouveau design de cabine moderne et ergonomique
- ✓ Contrôle des opérations de travail et de manoeuvre avec un seul levier de commande
- ✓ Disposition ergonomique et intuitive des commandes
- ✓ Tous les points d'entretien et de contrôle sont immédiatement visibles en un tour de la machine

### **Sécurité d'exploitation**

- + Utilisation orientée vers la productivité et l'économie
- + Utilisation efficace et flexible même dans les espaces réduits
- + Flexible à l'utilisation
- + Haute performance
- + Puissance de réfrigération fiable et constante
- + Disponibilité élevée de la machine grâce à des besoins de nettoyage minimes
- + Gains de temps lors d'opérations de maintenance
- ✓ Transmission hydrostatique très efficace, Speeder en option
- ✓ Extrême manoeuvrabilité par direction Stéréo et articulation centrale oscillante
- ✓ Large gamme d'équipements de travail
- ✓ Conception machine stable et robuste composants parfaitement adaptés
- ✓ Commande du refroidissement en fonction des besoins
- ✓ Le radiateur est installé latéralement derrière la cabine
- ✓ Contrôle rapide de tous les points de service depuis le sol

# Caractéristiques techniques



## Moteur

	L 507 Stéréo	L 507 Speeder L 509 Stéréo L 509 Speeder
<b>Moteur diesel</b>	4TNV98C	4TNV98CT
Conception	Moteur diesel en ligne refroidi par eau	Moteur diesel en ligne refroidi par eau, suralimenté par turbocompresseur
Cylindres en ligne	4	4
Procédure d'injection	Common Rail électronique à injection haute pression	
<b>Puissance</b>		
selon ISO 9249 ~ SAE J1349	kW/ch 48/65 à tr/min 2 400	52/71 2 400
<b>Puissance nominale</b> selon ISO 14396/		
ECE-R.120	kW/ch 50/68	54/73
Régime nominal	à tr/min 2 400	2 400
Couple max.	Nm 235	280
selon ISO 14396	à tr/min 1 560	1 800
Cylindrée	litre 3,32	3,32
Alésage/Course	mm 98/110	98/110
<b>Phase V</b>		
Emissions polluantes	Selon la réglementation (EU) 2016/1628	
Technologie de dépollution	Filtre à particules diesel fermé	
Réservoir de carburant	litre 90	90
<b>Filtre à air</b>	Filtre à air sec avec cartouche primaire et élément de sécurité	
<b>Circuit électrique</b>		
Tension	V 12	12
Capacité	Ah 100	100
Alternateur	V/A 12/80	12/80
Démarreur	V/kW 12/3	12/3

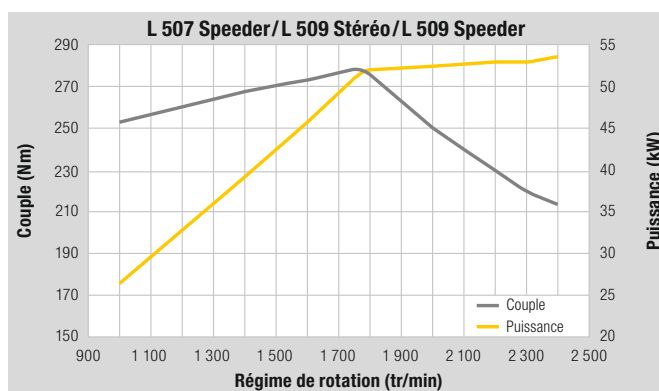
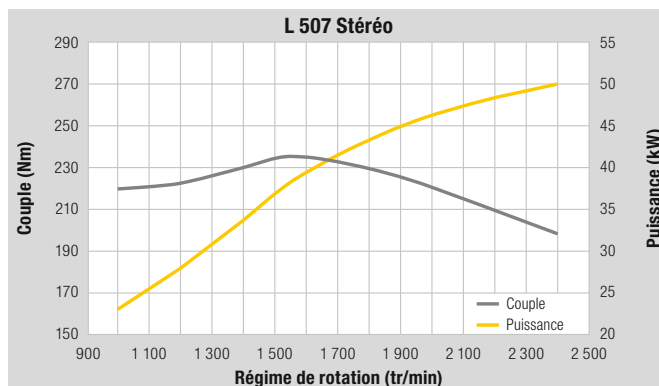

## Transmission

	L 507 Stéréo L 509 Stéréo	L 507 Speeder L 509 Speeder
<b>Transmission hydrostatique</b>		
Conception	En continue, pompe à débit variable, à plateau oscillant, et moteur hydraulique à pistons axiaux, en circuit fermé	Transmission automatique à deux vitesses, pompe à débit variable, à plateau oscillant, et moteur hydraulique à pistons axiaux, en circuit fermé
Filtration	Filtre sur circuit d'alimentation du circuit fermé	
Commande	Commande de la transmission par la pédale d'accélérateur et par la pédale d'approche lente. La pédale d'approche lente permet une réduction continue et progressive de la force de traction et de la vitesse au haut régime du moteur. Le manipulateur Liebherr permet de sélectionner le sens de marche	
<b>Plages de vitesses</b>	Plage 1 : 0 – 6 km/h Plage 2 : 0 – 20 km/h marche avant et arrière Valable pour les pneus standard indiqués pour chaque type de chargeuse.	Plage 1 : 0 – 18 km/h Plage 2 : 0 – 38 km/h



## Essieux

	L 507 Stéréo L 509 Stéréo	L 507 Speeder L 509 Speeder
<b>4 roues motrices</b>		
<b>Essieu avant</b>	Rigide	
<b>Essieu arrière</b>	Oscillant et avec roues directrices, rigide	
Hauteur d'obstacle franchissable	mm 370	370
	les 4 roues restant au contact du sol	
<b>Différentiels</b>	Différentiels à glissement limité automatique à 45%, dans les essieux avant et arrière	Blocage de différentiels à 100% pour les essieux avant, enclenchement manuel
<b>Réducteurs de roues</b>	Réducteurs à trains planétaires intégrés dans les moyeux des roues	
<b>Voie</b>	1 510 mm avec les pneus standard (L 507) 1 630 mm avec les pneus standard (L 509)	





## Freins

	L 507 Stéréo	L 507 Speeder
<b>Freins de service</b>	Freinage « hydrostatique » inusable agissant sur les 4 roues. Frein à tambour additionnel avec commande hydraulique	Freinage « hydrostatique » inusable agissant sur les 4 roues. Double circuit de freinage additionnel : frein à tambour et frein multidisque à bain d'huile dans l'essieu avant
<b>Frein de stationnement</b>	Système de freinage négatif agissant sur le frein à tambour	Système de freinage négatif dans l'essieu avant, agissant sur les freins multidisques à bain d'huile

Le système de freinage est conforme à StVZO.



## Direction

<b>Conception</b>	Direction Stéréo, articulation centrale oscillante avec élément d'amortissement, en combinaison avec les roues arrière directrices
<b>Angle d'articulation</b>	30° de chaque côté
<b>Angle d'oscillation</b>	8° de chaque côté
<b>Pression max.</b>	bar 180



## Hydraulique d'équipement

	L 507	L 509
<b>Conception</b>	Pompe à engrenages pour l'alimentation de l'hydraulique de travail et de la direction (par clapet de priorité)	
<b>Refroidissement</b>	Refroidissement de l'huile hydraulique assuré par ventilateur à régulation thermostatique	
<b>Filtration</b>	Filtre sur circuit d'alimentation au réservoir hydraulique	
<b>Commande</b>	Servo-commande hydraulique avec manipulateur à fonctions multiples, 1ère et 2ème fonction hydraulique supplémentaire à commande électrique proportionnelle	
<b>Fonction levage</b>	Levage, neutre, descente Position flottante par verrouillage du manipulateur Liebherr, interrupteur automatique de fin de course levage en option	
<b>Fonction cavage</b>	Cavage, neutre, déversement Retour automatique du godet en option	
<b>Débit max.</b>	l/min 70	93
<b>Pression max.</b>	bar 230	210



## Equipements

	L 507	L 509
<b>Cinématique</b>	Cinématique en Z puissante avec un vérin de godet, dispositif d'attache rapide hydraulique de série	
<b>Temps de cycles avec charge nominale</b>	CZ	CZ
Levage	s 4,9	5,6
Déversement	s 1,7	2,0
Descente (à vide)	s 3,5	4,1



## Cabine du conducteur

<b>Conception</b>	Cabine insonorisée suspendue par paliers élastiques. Structure ROPS (protection en cas de renversement) conforme aux normes EN ISO 3471 / EN 474-1 Structure FOPS (protection contre les chutes d'objets) conforme aux normes EN ISO 3449 / EN 474-1, cat. II Porte conducteur à angle d'ouverture de 180° avec vitre fixe, vitre entrouvrante avec arrêt d'ouverture de 12° ou ouverture de 180° à droite, verre sékurit trempé, vitre arrière dégivrante, toutes les vitres sont teintées. Colonne de direction réglable en continu en option
<b>Siège Liebherr</b>	Siège conducteur « Standard » à 5 fonctions, suspendu et amorti (suspension mécanique, réglable en fonction de la corpulence du conducteur), manipulateur Liebherr de série monté sur le siège
<b>Chauffage et ventilation</b>	Système d'air pulsé et de recyclage, refroidissement/chauffage de l'eau, ventilation par buses réglables assurant le dégivrage et le désembuage rapide sur les vitres, vitre arrière dégivrante électrique



## Niveau sonore

	L 507	L 509
<b>Niveau de pression acoustique selon ISO 6396</b>		
L <sub>pA</sub> (intérieur)	dB(A) 73	73
<b>Niveau de puissance acoustique selon 2000/14/CE</b>		
L <sub>WA</sub> (extérieur)	dB(A) 101	101



## Contenances

	L 507 Stéréo	L 507 Speeder	L 509 Stéréo	L 509 Speeder
<b>Huile moteur (avec changement de filtre)</b>	l 10,2	10,2	10,2	10,2
<b>Boîte de vitesse / Essieu arrière</b>	l 0,8	1,3	0,8	1,3
<b>Liquide de refroidissement</b>	l 9	9	9	9
<b>Essieu avant / Différentiel</b>	l 4,7	3,7	6,3	6,8
<b>Essieu arrière / Différentiel</b>	l 3,5	4,3	5,7	6
<b>Essieu avant / Moyeux de roue</b>	l 1,4	1,4	1,4	1,4
<b>Essieu arrière / Moyeux de roue</b>	l 1,4	1,4	1,4	1,4
<b>Réservoir hydraulique</b>	l 65	65	65	65
<b>Total circuit hydraulique</b>	l 102	102	102	102

# Dimensions

## Cinématique en Z

L 507 / L 509

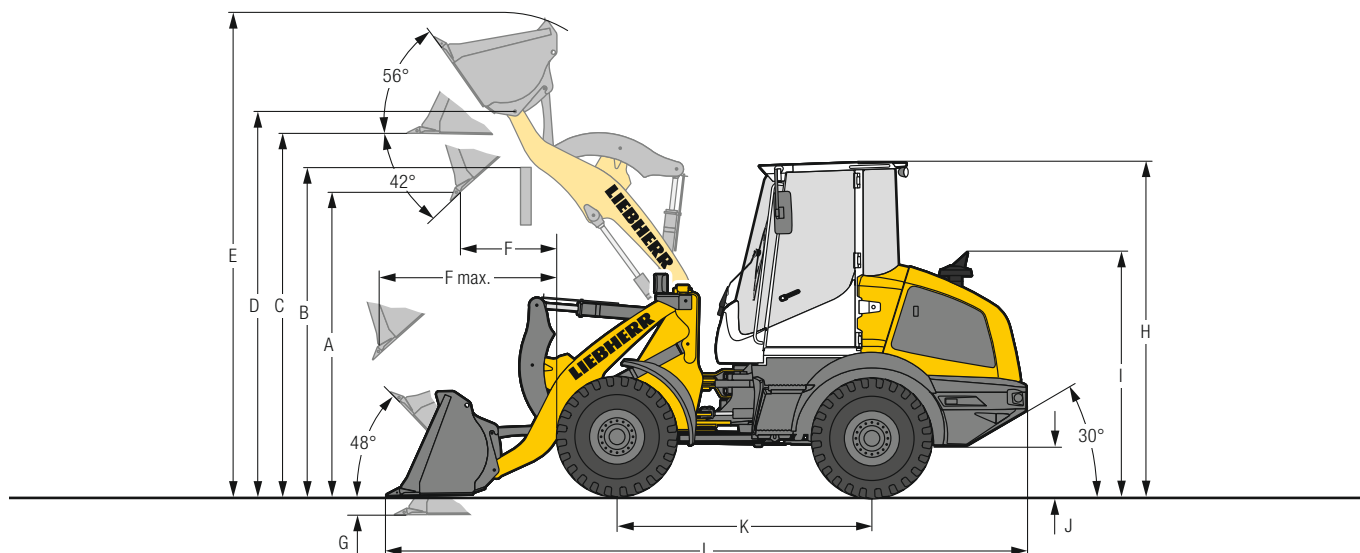

### Godet de terrassement



		L 507		L 509	
		STD		STD	HL
		CZ-AR		CZ-AR	CZ-AR
Outil d'attaque au sol		D		D	D
	Longueur du bras de levage	mm	2 150	2 250	2 560
	Capacité du godet suivant ISO 7546**	m <sup>3</sup>	0,9	1,2	1,0
	Masse spécifique max. (densité)	t/m <sup>3</sup>	1,8	1,8	1,8
Largeur du godet		mm	2 050	2 330	2 100
A	Hauteur de déversement max., godet basculé à 42°	mm	2 550	2 645	3 145
B	Hauteur max. d'obstacle	mm	2 870	3 000	3 450
C	Hauteur max. fond de godet horizontal	mm	3 015	3 145	3 585
D	Hauteur max. axe du godet	mm	3 215	3 345	3 785
E	Hauteur totale	mm	4 040	4 260	4 680
F	Portée au levage max., godet basculé à 42°	mm	815	910	875
F max.	Portée max., godet basculé à 42°	mm	1 500	1 645	1 935
G	Profondeur de creusage	mm	80	95	110
H	Hauteur sur cabine du conducteur	mm	2 780	2 810	2 810
I	Hauteur sur échappement	mm	2 030	2 060	2 060
J	Garde au sol	mm	285	295	295
K	Empattement	mm	2 150	2 300	2 300
L	Longueur totale	mm	5 495	5 815	6 170
Rayon de dégagement godet en position transport		mm	3 885	4 225	4 325
Force de cavage (arrachement) (SAE)		kN	48	55	59
Charge de basculement statique, en ligne*		kg	4 070	4 850	4 100
Charge de basculement complètement articulée*		kg	3 750	4 430	3 750
Poids en ordre de marche*		kg	5 550	6 390	6 630
Dimensions des pneus			365/70R18 L2	405/70R18 L2	

\* Les valeurs indiquées s'entendent avec le plein de carburant et d'huiles ; pneus indiqués ci-dessus, cabine ROPS/FOPS et conducteur. La dimension des pneus et les équipements additionnels modifient le poids en ordre de marche et la charge de basculement statique. (Charge de basculement complètement articulée selon ISO 14397-1)

\*\* En pratique, la capacité du godet peut être supérieure de 10% à la valeur théorique définie par la Norme ISO 7546. Le taux de remplissage du godet dépend de la nature du matériau transporté – voir annexe pages 22.

STD = Longueur de bras de levage standard

HL = High Lift

CZ-AR = Cinématique en Z y compris attache rapide

D = Porte-dents soudés à pointes rapportées

# Equipements

## Godet pour matériaux légers

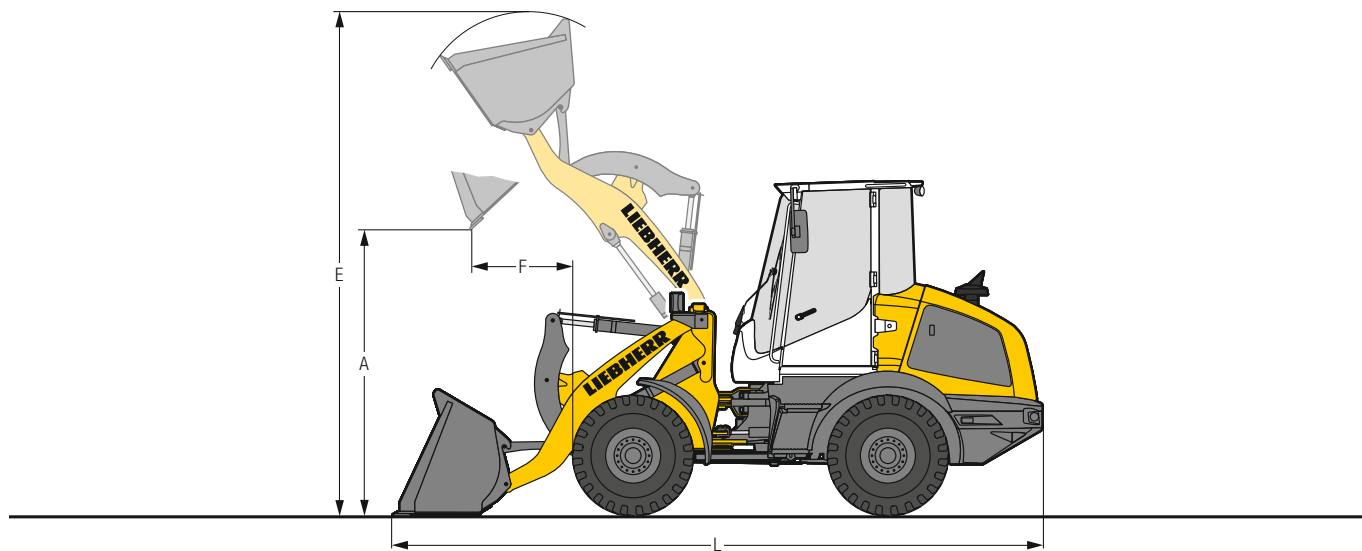

### Matériaux densité élevée



	L 507			L 509	
	STD	STD	STD	STD	HL
<b>Cinématique</b>	CZ-AR	CZ-AR	CZ-AR	CZ-AR	CZ-AR
<b>Outil d'attaque au sol</b>	LU	LU	LU	LU	LU
<b>Capacité du godet</b>	m <sup>3</sup> 1,2	1,6	1,6	2,0	1,6
<b>Masse spécifique max. (densité)</b>	t/m <sup>3</sup> 1,4	1,0	1,3	1,0	1,0
<b>Largeur du godet</b>	mm 2 330	2 400	2 400	2 400	2 400
<b>A Hauteur de déversement max.</b>	mm 2 510	2 420	2 550	2 465	3 005
<b>E Hauteur totale</b>	mm 4 130	4 205	4 330	4 485	4 780
<b>F Portée au levage max.</b>	mm 840	870	935	1 040	950
<b>L Longueur totale</b>	mm 5 465	5 580	5 820	5 960	6 210
<b>Charge de basculement statique, en ligne*</b>	kg 3 920	3 825	4 700	4 620	3 955
<b>Charge de basculement complètement articulée*</b>	kg 3 575	3 490	4 275	4 200	3 600
<b>Poids en ordre de marche*</b>	kg 5 675	5 730	6 455	6 465	6 765
<b>Dimensions des pneus</b>	365/70R18 L2			405/70R18 L2	

\* Les valeurs indiquées s'entendent avec le plein de carburant et d'huiles ; pneus indiqués ci-dessus, cabine ROPS/FOPS et conducteur. La dimension des pneus et les équipements additionnels modifient le poids en ordre de marche et la charge de basculement statique. (Charge de basculement complètement articulée selon ISO 14397-1)

STD = Longueur de bras de levage standard

HL = High Lift

CZ-AR = Cinématique en Z y compris attache rapide

LU = Lame d'usure

# Equipements

## Godet 4 en 1

L 507 / L 509

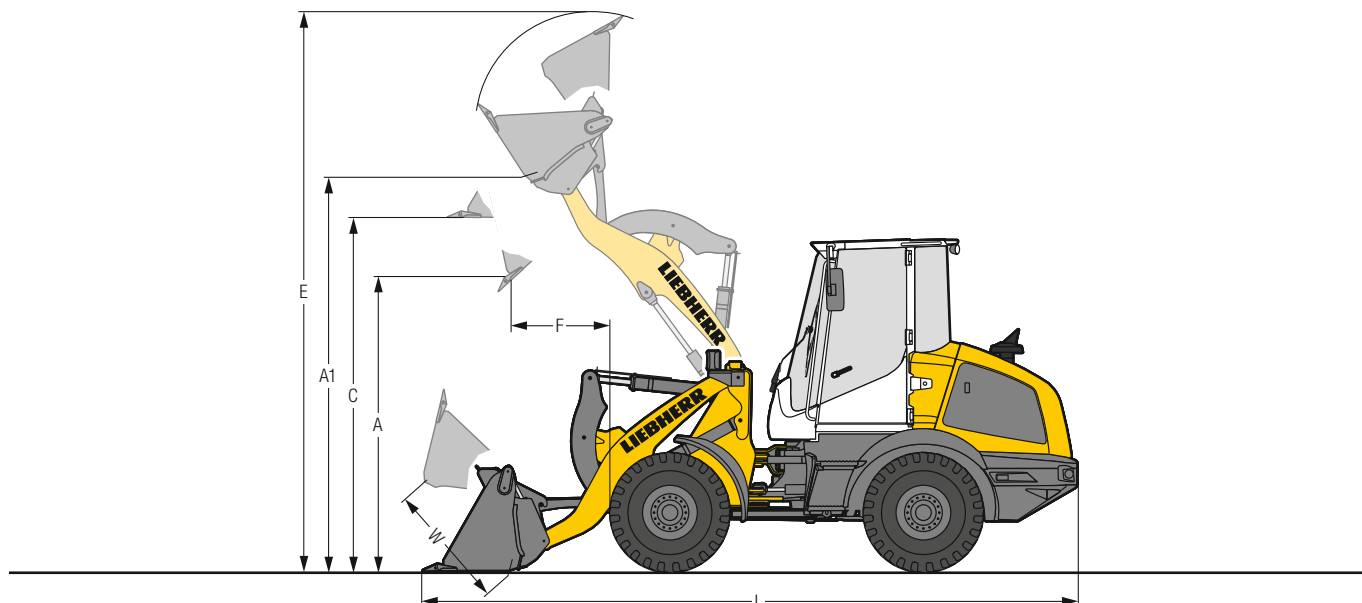

### Godet 4 en 1



		L 507		L 509	
		STD	CZ-AR	STD	HL
<b>Cinématique</b>		STD	CZ-AR	STD	HL
<b>Outil d'attaque au sol</b>		D	D	D	D
<b>Capacité du godet</b>	m <sup>3</sup>	0,8	1,1	0,9	
<b>Masse spécifique max. (densité)</b>	t/m <sup>3</sup>	1,8	1,8	1,8	
<b>Largeur du godet</b>	mm	2 100	2 200	2 100	
<b>A Hauteur de déversement max., godet basculé à 42°</b>	mm	2 545	2 630	3 155	
<b>A1 Hauteur de déversement max., godet ouvert</b>	mm	3 230	3 360	3 800	
<b>C Hauteur max. fond de godet horizontal</b>	mm	2 950	3 080	3 520	
<b>E Hauteur totale</b>	mm	4 720	4 930	5 285	
<b>F Portée au levage max., godet basculé à 42°</b>	mm	880	990	930	
<b>L Longueur totale</b>	mm	5 585	5 905	6 205	
<b>W Ouverture godet max.</b>	mm	960	960	960	
<b>Rayon de dégagement godet en position transport</b>	mm	3 975	4 220	4 310	
<b>Charge de basculement statique, en ligne*</b>	kg	3 550	4 270	3 740	
<b>Charge de basculement complètement articulée*</b>	kg	3 240	3 885	3 400	
<b>Poids en ordre de marche*</b>	kg	5 835	6 660	6 875	
<b>Dimensions des pneus</b>		365/70R18 L2		405/70R18 L2	

\* Les valeurs indiquées s'entendent avec le plein de carburant et d'huiles ; pneus indiqués ci-dessus, cabine ROPS/FOPS et conducteur. La dimension des pneus et les équipements additionnels modifient le poids en ordre de marche et la charge de basculement statique. (Charge de basculement complètement articulée selon ISO 14397-1)

STD = Longueur de bras de levage standard

HL = High Lift

CZ-AR = Cinématique en Z y compris attache rapide

D = Porte-dents soudés à pointes rapportées

# Equipements

## Fourche

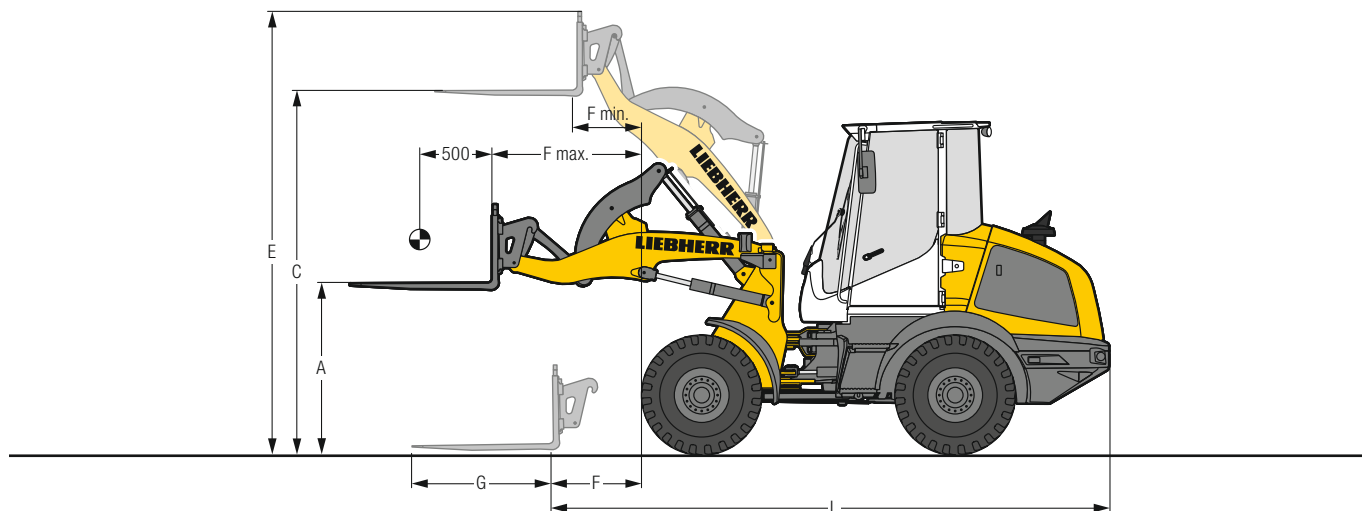

### Fourche FEM II



		L 507		L 509	
		STD	STD	HL	HL
<b>Cinématique</b>		CZ-AR	CZ-AR	CZ-AR	CZ-AR
<b>A</b>	Hauteur des fourches à portée max.	mm	1 450	1 500	1 490
<b>C</b>	Hauteur max. des fourches	mm	3 045	3 175	3 615
<b>E</b>	Hauteur totale	mm	3 715	3 840	4 280
<b>F</b>	Portée au sol en fond de fourche	mm	740	810	1 200
<b>F max.</b>	Portée max. en fond de fourche	mm	1 235	1 330	1 640
<b>F min.</b>	Portée en fond de fourche à hauteur max.	mm	525	570	500
<b>G</b>	Longueur fourche	mm	1 200	1 200	1 200
<b>L</b>	Longueur machine en fond de fourche au sol	mm	4 825	5 040	5 425
	Charge de basculement statique, en ligne*	kg	3 215	3 840	3 400
	Charge de basculement complètement articulée*	kg	2 930	3 500	3 090
	Coefficient de sécurité pour la détermination de la charge nominale sur terrain accidenté = 60% de la charge de basculement articulé <sup>3)</sup>	kg	1 820	2 100	1 850
	Coefficient de sécurité pour la détermination de la charge nominale sur terrain plat et dur = 80% de la charge de basculement articulé <sup>3)</sup>	kg	2 300 <sup>1)</sup>	2 500 <sup>2)</sup>	2 470
	Poids en ordre de marche*	kg	5 445	6 175	6 490
	<b>Dimensions des pneus</b>		365/70R18 L2	405/70R18 L2	

\* Les valeurs indiquées s'entendent avec le plein de carburant et d'huiles ; pneus indiqués ci-dessus, cabine ROPS/FOPS et conducteur. La dimension des pneus et les équipements additionnels modifient le poids en ordre de marche et la charge de basculement statique. (Charge de basculement complètement articulée selon ISO 14397-1)

<sup>1)</sup> Charge utile limitée par la protection tige de vérin – Charge maximale de la fourche FEM II à 2 500 kg

<sup>2)</sup> Charge utile limitée par porte-fourches et fourches FEM II à 2 500 kg

<sup>3)</sup> Selon EN 474-3

STD = Longueur de bras de levage standard

HL = High Lift

CZ-AR = Cinématique en Z y compris attache rapide



# Pneumatiques



## Types de pneumatiques

	Dimensions et code profil		Variation poids en ordre de marche	Largeur sur pneus	Modifications des dimensions verticales*	Applications
			kg	mm	mm	
<b>L 507</b>						
Dunlop	365/70R18 SP T9	L2	- 16	1 920	1	Sable, Gavier, Ballast, Asphalte (toutes les conditions de terrains)
Dunlop	405/70R18 SP T9	L2	40	1 950	24	Sable, Gavier, Ballast, Asphalte (toutes les conditions de terrains)
Dunlop	365/80R20 SP T9	L2	60	1 910	56	Sable, Gavier, Ballast, Asphalte (toutes les conditions de terrains)
Dunlop	405/70R20 SP T9	L2	96	1 950	50	Sable, Gavier, Ballast, Asphalte (toutes les conditions de terrains)
Dunlop	15.5/55R18 SP PG7	L2	- 32	1 920	- 28	Sable, Gavier, Ballast, Asphalte (toutes les conditions de terrains)
Firestone	340/80R18 Duraforce UT	L3	21	1 900	15	Gavier, Ballast, Asphalte, Industrie (toutes les conditions de terrains)
Firestone	405/70R18 Duraforce UT	L3	92	1 960	23	Gavier, Ballast, Asphalte, Industrie (toutes les conditions de terrains)
Firestone	365/80R20 Duraforce UT	L3	80	1 920	53	Gavier, Ballast, Asphalte, Industrie (toutes les conditions de terrains)
Firestone	400/70R20 Duraforce UT	L3	122	1 950	43	Gavier, Ballast, Asphalte, Industrie (toutes les conditions de terrains)
Firestone	400/70R20 R8000 UT	L2	99	1 950	43	Terrassement, Aménagement des espaces verts (toutes les conditions de terrains)
Michelin	9.00R20 X MINE D2	L5	324	1 900	47	Roche, Ferraille, Recyclage (sol stabilisé)
Michelin	400/70R20 BIBLOAD	L3	96	1 950	38	Gavier, Asphalte, Industrie (sol stabilisé)
Michelin	400/70R20 XMCL	L2	112	1 960	44	Terrassement, Aménagement des espaces verts (toutes les conditions de terrains)
Mitas	365/70R18 EM-01	L2	0	1 920	0	Gavier, Ballast, Asphalte (toutes les conditions de terrains)
Mitas	365/80R20 EM-01	L2	72	1 920	52	Gavier, Ballast, Asphalte (toutes les conditions de terrains)
Mitas	405/70R18 EM-01	L2	56	1 960	25	Gavier, Ballast, Asphalte (toutes les conditions de terrains)
Mitas	405/70R20 EM-01	L2	92	1 960	50	Gavier, Ballast, Asphalte (toutes les conditions de terrains)
Nokian	400/70R20 Hakkapeliitta TRIL2	L2	112	1 950	48	Pneus d'hiver, Gavier, Ballast, Asphalte (toutes les conditions de terrains)
Trelleborg	400/70R20 TH400	L2	106	1 950	38	Terrassement, Aménagement des espaces verts (toutes les conditions de terrains)
<b>L 509</b>						
Dunlop	365/80R20 SP T9	L2	4	2 040	31	Sable, Gavier, Ballast, Asphalte (toutes les conditions de terrains)
Dunlop	405/70R18 SP T9	L2	- 16	2 080	- 1	Sable, Gavier, Ballast, Asphalte (toutes les conditions de terrains)
Dunlop	405/70R20 SP T9	L2	40	2 080	25	Sable, Gavier, Ballast, Asphalte (toutes les conditions de terrains)
Dunlop	15.5/55R18 SP PG7	L2	- 88	2 050	- 53	Sable, Gavier, Ballast, Asphalte (toutes les conditions de terrains)
Firestone	365/80R20 Duraforce UT	L3	24	2 050	28	Gavier, Ballast, Asphalte, Industrie (toutes les conditions de terrains)
Firestone	400/70R20 Duraforce UT	L3	66	2 080	18	Gavier, Ballast, Asphalte, Industrie (toutes les conditions de terrains)
Firestone	405/70R18 Duraforce UT	L3	36	2 090	- 2	Gavier, Ballast, Asphalte, Industrie (toutes les conditions de terrains)
Firestone	400/70R20 R8000 UT	L2	43	2 080	18	Terrassement, Aménagement des espaces verts (toutes les conditions de terrains)
Michelin	9.00R20 X MINE D2	L5	268	2 030	22	Roche, Ferraille, Recyclage (sol stabilisé)
Michelin	400/70R20 BIBLOAD	L3	40	2 080	13	Gavier, Asphalte, Industrie (sol stabilisé)
Michelin	400/70R20 XMCL	L2	56	2 090	19	Terrassement, Aménagement des espaces verts (toutes les conditions de terrains)
Mitas	405/70R18 EM-01	L2	0	2 090	0	Gavier, Ballast, Asphalte (toutes les conditions de terrains)
Mitas	365/80R20 EM-01	L2	16	2 050	27	Gavier, Ballast, Asphalte (toutes les conditions de terrains)
Mitas	405/70R20 EM-01	L2	36	2 090	25	Gavier, Ballast, Asphalte (toutes les conditions de terrains)
Nokian	400/70R20 Hakkapeliitta TRIL2	L2	56	2 080	23	Pneus d'hiver, Gavier, Ballast, Asphalte (toutes les conditions de terrains)
Trelleborg	400/70R20 TH400	L2	50	2 080	13	Terrassement, Aménagement des espaces verts (toutes les conditions de terrains)

\* Les valeurs indiquées sont théoriques et peuvent varier dans la réalité.

L'utilisation de pneumatiques gonflés à la mousse ou l'utilisation de chaînes doivent faire l'objet d'un accord préalable de l'usine Liebherr de Bischofshofen.

# Caractéristiques techniques

L 514 / L 518



## Moteur

	L 514	L 518
<b>Moteur diesel</b>	4045HB551	4045HB551
Conception	Moteur en ligne refroidi par eau, suralimenté par turbocompresseur, refroidissement de l'air de combustion	
Cylindres en ligne	4	4
Procédure d'injection	Common Rail électronique à injection haute pression	
Puissance selon ISO 9249 ~ SAE J1349	kW/ch 76/103 à tr/min 2 000	76/103 2 000
Puissance nominale selon ISO 14396/ ECE-R.120	kW/ch 76/103 à tr/min 2 400	76/103 2 400
Régime nominal	à tr/min 2 400	2 400
Couple max. selon ISO 14396	Nm 420 à tr/min 1 400	420 1 400
Cylindrée	litre 4,5	4,5
Alésage/ Course	mm 106/127	106/127
<b>Phase V</b>		
Emissions polluantes	Selon la réglementation (EU) 2016/1628	
Technologie de dépollution	Technologie SCR et filtre à particules diesel fermé	
Réservoir de carburant	litre 155	155
Réservoir d'urée	litre 18	18
<b>Filtre à air</b>	Filtre à air sec avec cartouche primaire et élément de sécurité	
<b>Circuit électrique</b>		
Tension	V 12	12
Batterie	Ah 100	100
Alternateur	V/A 12/90	12/90
Démarrreur	V/kW 12/4,2	12/4,2

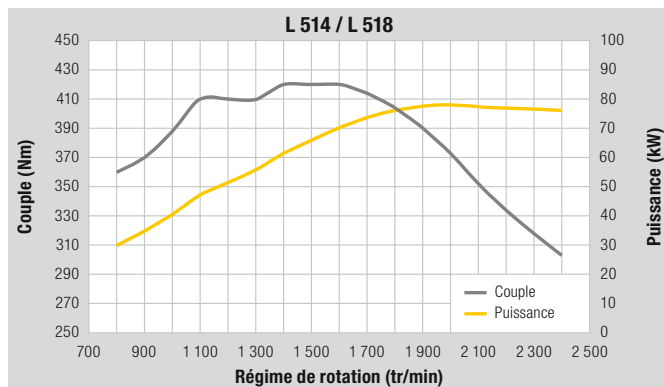

## Transmission

	L 514 Stéréo L 518 Stéréo	L 514 Speeder L 518 Speeder
<b>Transmission hydrostatique</b>		
Conception	En continue, pompe à débit variable, à plateau oscillant, et moteur hydraulique à pistons axiaux, en circuit fermé	Transmission automatique à deux vitesses, pompe à débit variable, à plateau oscillant, et moteur hydraulique à pistons axiaux, en circuit fermé
Filtration	Filtre sur circuit d'alimentation du circuit fermé	
Commande	Commande de la transmission par la pédale d'accélérateur et par la pédale d'approche lente. La pédale d'approche lente permet une réduction continue et progressive de la force de traction et de la vitesse au haut régime du moteur. Le manipulateur Liebherr permet de sélectionner le sens de marche	
<b>Plages de vitesses</b>	Plage 1 : 0 – 8 km/h Plage 2 : 0 – 25 km/h	Plage 1 : 0 – 18 km/h Plage 2 : 0 – 40 km/h
	marche avant et arrière avec pneus 17.5R25 Valable pour les pneus standard indiqués pour chaque type de chargeuse.	



## Essieux

	L 514	L 518
<b>4 roues motrices</b>		
<b>Essieu avant</b>	Rigide	
<b>Essieu arrière</b>	Oscillant et avec roues directrices. Oscillation de 5° de chaque côté	
Hauteur d'obstacle franchissable	mm 600	600
	les 4 roues restant au contact du sol	
<b>Différentiels</b>	Différentiels à glissement limité automatique à 45 %, dans les essieux avant et arrière	
<b>Réducteurs de roues</b>	Réducteurs à trains planétaires intégrés dans les moyeux des roues	
<b>Voie</b>	1 870 mm avec les pneus standard	





## Freins

	<b>L 514 Stéréo</b>	<b>L 514 Speeder</b> <b>L 518 Speeder</b>
<b>Freins de service</b>	Freinage « hydrostatique » inusable agissant sur les 4 roues. Frein à tambour additionnel avec commande hydraulique	Freinage « hydrostatique » inusable agissant sur les 4 roues. Double circuit de freinage additionnel : frein à tambour et frein multidisque à bain d'huile dans l'essieu avant
<b>Frein de stationnement</b>	Système de freinage négatif agissant sur le frein à tambour	Système de freinage négatif dans l'essieu avant, agissant sur les freins multidisques à bain d'huile

Le système de freinage est conforme à StVZO.



## Direction

<b>Conception</b>	Direction Stéréo, articulation centrale oscillante avec élément d'amortissement, en combinaison avec les roues arrière directrices
<b>Angle d'articulation</b>	30° de chaque côté
<b>Angle d'oscillation</b>	5° de chaque côté
<b>Pression max.</b>	bar 180



## Hydraulique d'équipement

	<b>L 514</b>	<b>L 518</b>
<b>Conception</b>	Pompe à engrenages pour l'alimentation de l'hydraulique de travail et de la direction (par clapet de priorité)	
<b>Refroidissement</b>	Refroidissement de l'huile hydraulique assuré par ventilateur à régulation thermostatique	
<b>Filtration</b>	Filtres dans les circuits de retour au réservoir hydraulique	
<b>Commande</b>	Servo-commande hydraulique avec manipulateur à fonctions multiples, avec répartition de débit indépendante de la charge, 1ère et 2ème fonction hydraulique supplémentaire à commande électrique proportionnelle	
<b>Fonction levage</b>	Levage, neutre, descente Position flottante par verrouillage du manipulateur Liebherr, interrupteur automatique de fin de course levage en option	
<b>Fonction cavage</b>	Cavage, neutre, déversement Retour automatique du godet	
<b>Débit max.</b>	l/min 115	115
<b>Pression max.</b>	bar 240	280



## Equipements

	<b>L 514</b>	<b>L 518</b>
<b>Cinématique</b>	Cinématique unique en Z puissante avec un vérin de godet, dispositif d'attache rapide hydraulique en option	
<b>Paliers</b>	Etanches	
<b>Temps de cycles avec charge nominale</b>	CZ	CZ
Levage	s 6,9	6,9
Déversement	s 3,0	3,0
Descente (à vide)	s 4,9	4,9



## Cabine du conducteur

<b>Conception</b>	Cabine insonorisée suspendue par paliers élastiques. Structure ROPS (protection en cas de renversement) conforme aux normes EN ISO 3471 / EN 474-1 Structure FOPS (protection contre les chutes d'objets) conforme aux normes EN ISO 3449 / EN 474-1, cat. II Porte conducteur à angle d'ouverture de 180° avec vitre fixe, vitre entrouvrante avec arrêt d'ouverture de 12° ou ouverture de 180° à droite, verre sékurit trempé, vitre arrière dégivrante, toutes les vitres sont teintées. Colonne de direction réglable en continu
<b>Siège Liebherr</b>	Siège conducteur « Standard » à 5 fonctions, suspendu et amorti (suspension mécanique, réglable en fonction de la corpulence du conducteur), manipulateur Liebherr de série monté sur le siège
<b>Chauffage et ventilation</b>	Système d'air pulsé et de recyclage, refroidissement/chauffage de l'eau, ventilation par buses réglables assurant le dégivrage et le désembuage rapide sur les vitres, vitre arrière dégivrante électrique



## Niveau sonore

	<b>L 514</b>	<b>L 518</b>
<b>Niveau de pression acoustique selon ISO 6396</b>		
L <sub>pA</sub> (intérieur)	dB(A) 70	70
<b>Niveau de puissance acoustique selon 2000/14/CE</b>		
L <sub>WA</sub> (extérieur)	dB(A) 101	101



## Contenances

	<b>L 514 Stéréo</b>	<b>L 514 Speeder</b>	<b>L 518 Stéréo</b>	<b>L 518 Speeder</b>
<b>Huile moteur (avec changement de filtre)</b>	l 14	14	14	14
<b>Boîte de vitesse/ Essieu arrière</b>	l 1	2	1	2
<b>Liquide de refroidissement</b>	l 21	21	21	21
<b>Essieu avant/ Différentiel</b>	l 7,5	7,5	7,5	7,5
<b>Essieu arrière/ Différentiel</b>	l 7,5	7,5	7,5	7,5
<b>Essieu avant/ Moyeux de roue</b>	l 1,5	1,5	4	4
<b>Essieu arrière/ Moyeux de roue</b>	l 1,5	1,5	4	4
<b>Réservoir hydraulique</b>	l 72	72	72	72
<b>Total circuit hydraulique</b>	l 115	115	115	115

# Dimensions

## Cinématique en Z

L 514 / L 518

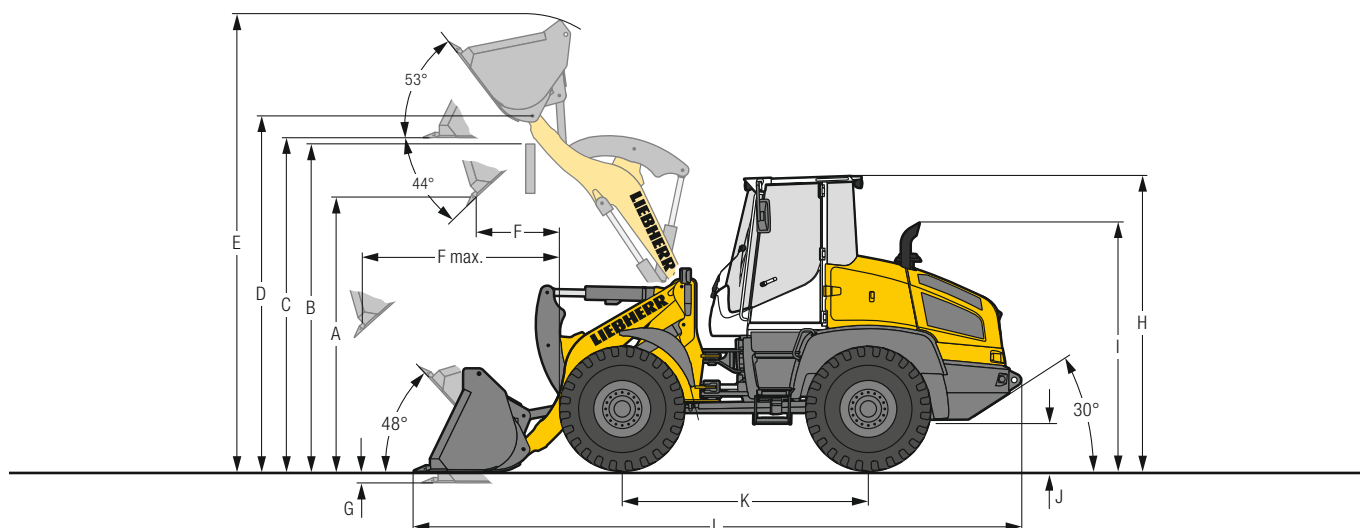

### Godet de terrassement



		L 514			L 518		
		STD	STD	HL	STD	STD	HL
<b>Cinématique</b>		CZ	CZ-AR	CZ-AR	CZ	CZ-AR	CZ-AR
<b>Outil d'attaque au sol</b>		D	D	D	D	D	D
<b>Longueur du bras de levage</b>	mm	2 400	2 400	2 645	2 400	2 400	2 645
<b>Capacité du godet suivant ISO 7546**</b>	m <sup>3</sup>	1,5	1,4	1,3	1,7	1,5	1,4
<b>Masse spécifique max. (densité)</b>	t/m <sup>3</sup>	1,8	1,8	1,6	1,8	1,8	1,6
<b>Largeur du godet / Poids du godet</b>	mm	2 400 / 620	2 400 / 590	2 400 / 540	2 400 / 655	2 400 / 565	2 400 / 590
<b>A Hauteur de déversement max., godet basculé à 44°</b>	mm	2 915	2 915	3 170	2 875	2 835	3 140
<b>B Hauteur max. d'obstacle</b>	mm	3 350	3 370	3 645	3 350	3 370	3 645
<b>C Hauteur max. fond de godet horizontal</b>	mm	3 490	3 500	3 785	3 485	3 480	3 780
<b>D Hauteur max. axe du godet</b>	mm	3 720	3 720	4 010	3 720	3 720	4 010
<b>E Hauteur totale</b>	mm	4 735	4 795	5 020	4 770	4 805	5 085
<b>F Portée au levage max., godet basculé à 44°</b>	mm	820	785	860	865	905	860
<b>F max. Portée max., godet basculé à 44°</b>	mm	1 640	1 630	1 915	1 680	1 725	1 935
<b>G Profondeur de creusage</b>	mm	75	70	125	80	70	125
<b>H Hauteur sur cabine du conducteur</b>	mm	3 080	3 080	3 080	3 080	3 080	3 080
<b>I Hauteur sur échappement</b>	mm	2 575	2 575	2 575	2 575	2 575	2 575
<b>J Garde au sol</b>	mm	430	430	430	430	430	430
<b>K Empattement</b>	mm	2 600	2 600	2 600	2 600	2 600	2 600
<b>L Longueur totale</b>	mm	6 400	6 360	6 750	6 445	6 500	6 775
<b>Rayon de dégagement godet en position transport</b>	mm	4 510	4 450	4 675	4 560	4 565	4 725
<b>Force de cavage (arrachement) (SAE)</b>	kN	73	68	70	80	75	67
<b>Charge de basculement statique, en ligne*</b>	kg	6 280	6 095	5 275	7 160	6 860	5 720
<b>Charge de basculement complètement articulée*</b>	kg	5 750	5 575	4 825	6 550	6 280	5 230
<b>Poids en ordre de marche*</b>	kg	8 860	9 070	9 120	9 190	9 320	9 440
<b>Dimensions des pneus</b>		17.5R25 L3			17.5R25 L3		

\* Les valeurs indiquées s'entendent avec le plein de carburant et d'huiles ; pneus indiqués ci-dessus, cabine ROPS/FOPS et conducteur. La dimension des pneus et les équipements additionnels modifient le poids en ordre de marche et la charge de basculement statique. (Charge de basculement complètement articulée selon ISO 14397-1)

\*\* En pratique, la capacité du godet peut être supérieure de 10 % à la valeur théorique définie par la Norme ISO 7546. Le taux de remplissage du godet dépend de la nature du matériau transporté – voir annexe pages 30.

STD = Longueur de bras de levage standard

HL = High Lift

CZ = Cinématique en Z

CZ-AR = Cinématique en Z y compris attache rapide

D = Porte-dents soudés à pointes rapportées

# Equipements

## Godet pour matériaux légers

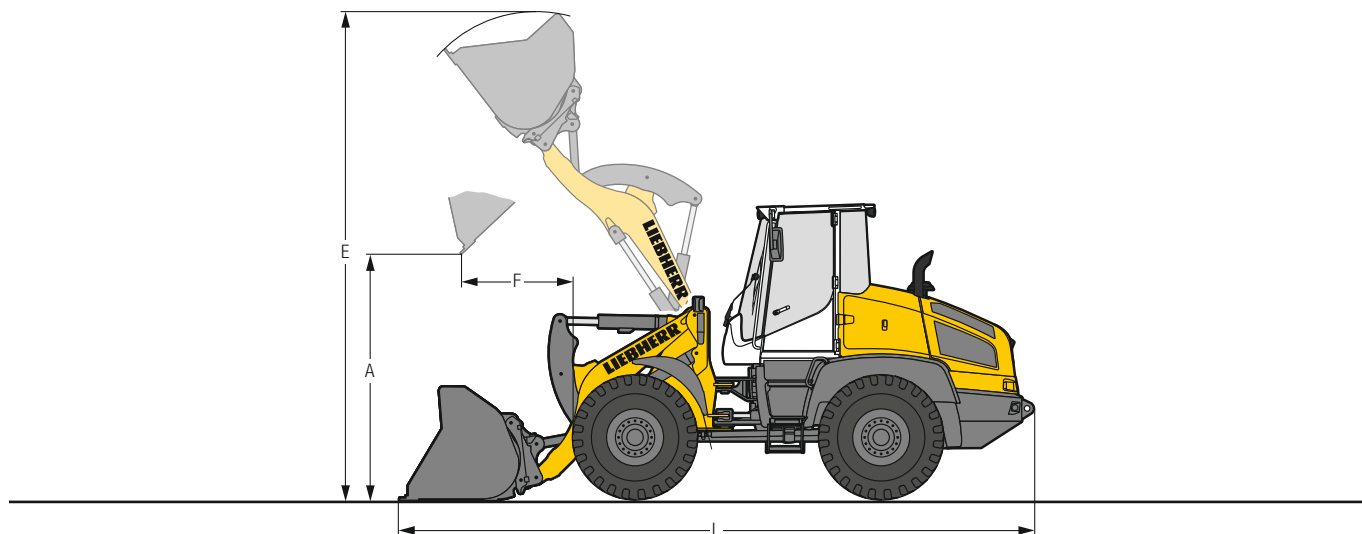

L 514 / L 518

### Matériaux densité élevée



		L 514		L 518	
		STD	HL	STD	HL
<b>Cinématique</b>		CZ-AR	CZ-AR	CZ-AR	CZ-AR
<b>Outil d'attaque au sol</b>		LU	LU	LU	LU
<b>Capacité du godet</b>	m <sup>3</sup>	2,0	2,0	2,5	2,0
<b>Masse spécifique max. (densité)</b>	t/m <sup>3</sup>	1,3	1,0	1,1	1,2
<b>Largeur du godet</b>	mm	2 500	2 500	2 500	2 500
<b>A Hauteur de déversement max.</b>	mm	2 745	3 020	2 630	3 020
<b>E Hauteur totale</b>	mm	4 970	5 265	5 105	5 265
<b>F Portée au levage max.</b>	mm	1 010	1 020	1 130	1 020
<b>L Longueur totale</b>	mm	6 540	6 865	6 730	6 865
<b>Charge de basculement statique, en ligne*</b>	kg	5 680	4 955	6 395	5 370
<b>Charge de basculement complètement articulée*</b>	kg	5 200	4 535	5 850	4 915
<b>Poids en ordre de marche*</b>	kg	9 250	9 350	9 610	9 625
<b>Dimensions des pneus</b>		17.5R25 L3		17.5R25 L3	

\* Les valeurs indiquées s'entendent avec le plein de carburant et d'huiles ; pneus indiqués ci-dessus, cabine ROPS/FOPS et conducteur. La dimension des pneus et les équipements additionnels modifient le poids en ordre de marche et la charge de basculement statique. (Charge de basculement complètement articulée selon ISO 14397-1)

STD = Longueur de bras de levage standard

HL = High Lift

CZ-AR = Cinématique en Z y compris attache rapide

LU = Lame d'usure

# Equipements

## Godet à double déversement

L 514 / L 518

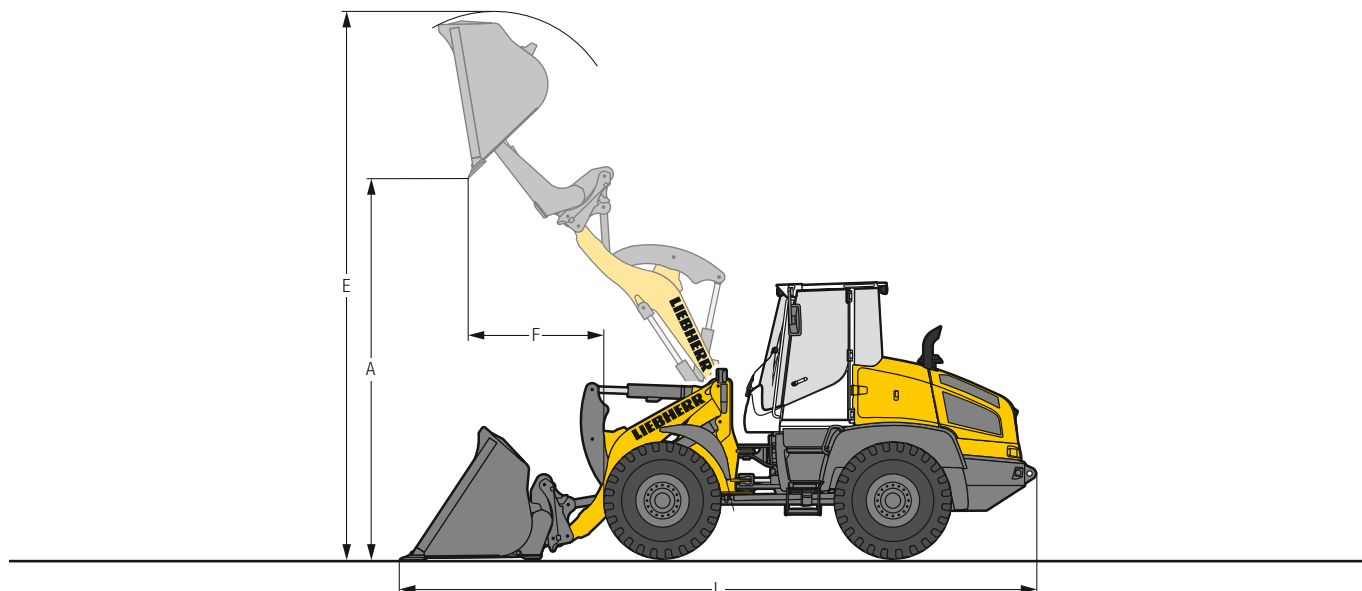

### Matériaux densité élevée



	L 514		L 518	
	STD	HL	STD	HL
Cinématique	CZ-AR	CZ-AR	CZ-AR	CZ-AR
Outil d'attaque au sol	LU	LU	LU	LU
Capacité du godet	m <sup>3</sup> 2,2	1,8	2,5	2,0
Masse spécifique max. (densité)	t/m <sup>3</sup> 1,0	1,0	1,0	1,0
Largeur du godet	mm 2 500	2 200	2 500	2 490
<b>A</b> Hauteur de déversement max.	mm 4 200	4 580	4 200	4 560
<b>E</b> Hauteur totale	mm 5 760	6 060	5 850	5 970
<b>F</b> Portée au levage max.	mm 1 400	1 470	1 380	1 490
<b>L</b> Longueur totale	mm 6 965	7 300	6 965	7 240
Charge de basculement statique, en ligne*	kg 4 655	4 150	5 600	4 550
Charge de basculement complètement articulée*	kg 4 260	3 800	5 120	4 160
Poids en ordre de marche*	kg 9 985	9 870	10 280	10 050
Dimensions des pneus	17.5R25 L3		17.5R25 L3	

### Matériaux faible densité



	L 514		L 518	
	STD	HL	STD	HL
Cinématique	CZ-AR	CZ-AR	CZ-AR	CZ-AR
Outil d'attaque au sol	LU	LU	LU	LU
Capacité du godet	m <sup>3</sup> 3,5	3,0	4,0	3,5
Masse spécifique max. (densité)	t/m <sup>3</sup> 0,5	0,5	0,5	0,5
Largeur du godet	mm 2 700	2 700	2 700	2 700
<b>A</b> Hauteur de déversement max.	mm 4 295	4 410	4 275	4 615
<b>E</b> Hauteur totale	mm 6 045	6 115	6 200	6 355
<b>F</b> Portée au levage max.	mm 1 540	1 400	1 525	1 560
<b>L</b> Longueur totale	mm 7 170	7 235	7 170	7 500
Charge de basculement statique, en ligne*	kg 4 455	4 125	5 495	4 230
Charge de basculement complètement articulée*	kg 4 075	3 770	5 025	3 870
Poids en ordre de marche*	kg 9 935	9 930	10 445	10 305
Dimensions des pneus	17.5R25 L3		17.5R25 L3	

\* Les valeurs indiquées s'entendent avec le plein de carburant et d'huiles ; pneus indiqués ci-dessus, cabine ROPS/FOPS et conducteur. La dimension des pneus et les équipements additionnels modifient le poids en ordre de marche et la charge de basculement statique. (Charge de basculement complètement articulée selon ISO 14397-1)

STD = Longueur de bras de levage standard  
HL = High Lift

CZ-AR = Cinématique en Z y compris attache rapide  
LU = Lame d'usure

# Equipements

## Fourche

L 514 / L 518

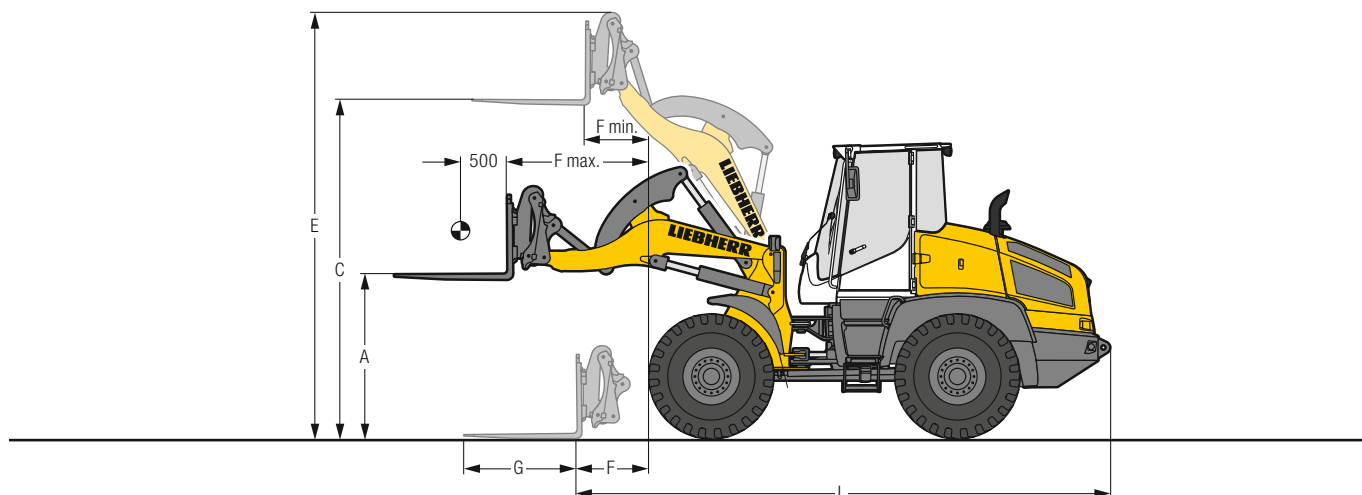

### Fourche FEM III



		L 514		L 518	
		STD	HL	STD	HL
	<b>Cinématique</b>	CZ-AR	CZ-AR	CZ-AR	CZ-AR
<b>A</b>	Hauteur des fourches à portée max.	mm	1 745	1 725	1 725
<b>C</b>	Hauteur max. des fourches	mm	3 575	3 865	3 865
<b>E</b>	Hauteur totale	mm	4 495	4 785	4 785
<b>F</b>	Portée au sol en fond de fourche	mm	765	1 095	765
<b>F max.</b>	Portée max. en fond de fourche	mm	1 460	1 705	1 460
<b>F min.</b>	Portée en fond de fourche à hauteur max.	mm	615	645	645
<b>G</b>	Longueur fourche	mm	1 200	1 200	1 200
<b>L</b>	Longueur machine en fond de fourche au sol	mm	5 640	5 970	5 640
	Charge de basculement statique, en ligne*	kg	4 500	3 980	5 145
	Charge de basculement complètement articulée*	kg	4 120	3 640	4 700
	Coefficient de sécurité pour la détermination de la charge nominale sur terrain accidenté = 60% de la charge de basculement articulé <sup>1)</sup>	kg	2 475	2 185	2 825
	Coefficient de sécurité pour la détermination de la charge nominale sur terrain plat et dur = 80% de la charge de basculement articulé <sup>1)</sup>	kg	3 300	2 900	3 765
	Poids en ordre de marche*	kg	8 930	9 030	9 200
	Dimensions des pneus		17.5R25 L3		17.5R25 L3

\* Les valeurs indiquées s'entendent avec le plein de carburant et d'huiles ; pneus indiqués ci-dessus, cabine ROPS/FOPS et conducteur. La dimension des pneus et les équipements additionnels modifient le poids en ordre de marche et la charge de basculement statique. (Charge de basculement complètement articulée selon ISO 14397-1)

<sup>1)</sup> Selon EN 474-3

STD = Longueur de bras de levage standard

HL = High Lift

CZ-AR = Cinématique en Z y compris attache rapide

# Choix du godet

L 514 / L 518

## L 514

Ciné- matique	Godet	Volume (m³)	Poids matériaux (t/m³)												
			0,4	0,6	0,8	1,0	1,2	1,4	1,6	1,8	2,0				
CZ	GS	1,5 m³											1,7	1,5	
	GS	1,4 m³											1,5	1,4	
CZ-AR	GML	2,0 m³										2,2	2,0		
	GHD	2,2 m³				2,4							2,2		
	GHD	3,5 m³												3,5	
CZ-AR-HL	GS	1,3 m³										1,4	1,3		
	GML	2,0 m³				2,2							2,0		
	GHD	1,8 m³				2,0							1,8		
	GHD	3,0 m³												3,0	

## L 518

Ciné- matique	Godet	Volume (m³)	Poids matériaux (t/m³)												
			0,4	0,6	0,8	1,0	1,2	1,4	1,6	1,8	2,0				
CZ	GS	1,7 m³												1,9	1,7
	GS	1,5 m³												1,7	1,5
CZ-AR	GML	2,5 m³											2,8	2,5	
	GHD	2,5 m³				2,8								2,5	
	GHD	4,0 m³													4,0
CZ-AR-HL	GS	1,4 m³											1,5	1,4	
	GML	2,0 m³				2,2								2,0	
	GHD	2,0 m³				2,2								2,0	
	GHD	3,5 m³													3,5

## Remplissage godet

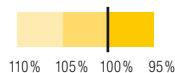

## Cinématique

<b>CZ</b>	Cinématique en Z, longueur standard
<b>CZ-AR</b>	Cinématique en Z avec dispositif d'attache rapide, longueur standard
<b>CZ-AR-HL</b>	Cinématique en Z avec dispositif d'attache rapide, High Lift

## Godet

<b>GS</b>	Godet standard (Godet de terrassement)
<b>GML</b>	Godet pour matériaux légers
<b>GHD</b>	Godet à double déversement

## Masses spécifiques et valeurs indicatives du taux de remplissage

		t/m³	%			t/m³	%		t/m³	%			
<b>Gravier</b>	humide	1,9	105	<b>Terre</b>	sèche	1,3	115	<b>Déchets de verre</b>	brisé	1,4	100		
	sec	1,6	105			mouillée après extraction	1,6		110		entier	1,0	100
	concassé	1,5	100		<b>Terre végétale</b>		1,1		110	<b>Composte</b>	sec	0,8	105
<b>Sable</b>	sec	1,5	105	<b>Basalte</b>		1,95	100		humide	1,0	110		
	mouillé	1,9	110	<b>Granit</b>		1,8	95	<b>Plaquettes / Sciure</b>		0,5	110		
<b>Sable et Gravier</b>	sec	1,7	105	<b>Grès</b>		1,6	100	<b>Papier</b>	broyé / en vrac	0,6	110		
	mouillé	2,0	100	<b>Schiste</b>		1,75	100		vieux papier / carton	1,0	110		
<b>Sable / Argile</b>		1,6	110	<b>Bauxite</b>		1,4	100	<b>Charbon</b>	lourd	1,2	110		
<b>Argile</b>	en couche naturelle	1,6	110	<b>Roche calcaire</b>		1,6	100		léger	0,9	110		
	dure	1,4	110	<b>Gypse</b>	fragmenté	1,8	100	<b>Déchet</b>	déchets ménagers	0,5	100		
<b>Argile / Gravier</b>	sec	1,4	110	<b>Coke</b>		0,5	110		déchets encombrants	1,0	100		
	mouillé	1,6	100	<b>Laitier</b>	concassé	1,8	100						

# Pneumatiques



## Types de pneumatiques

	Dimensions et code profil	Variation poids en ordre de marche	Largeur sur pneus	Modifications des dimensions verticales*	Applications	
		kg	mm	mm		
<b>L 514</b>						
Bridgestone	550/65R25 VTS	L3	377	2 470	12	Gavier, Ballast (toutes les conditions de terrains)
Bridgestone	17.5R25 VSDL	L5	628	2 360	57	Roche, Déchets, Recyclage (sol stabilisé)
Goodyear	17.5R25 RL-4K	L4	545	2 370	42	Gavier, Industrie, Roche (sol stabilisé)
Goodyear	17.5R25 RL-5K	L5	669	2 370	42	Roche, Déchets, Recyclage (sol stabilisé)
Michelin	17.5R25 XLD D2A	L5	354	2 370	37	Roche, Mine souterraine (sol stabilisé)
Michelin	17.5R25 X MINE PRO	L5	541	2 400	45	Roche, Déchets, Recyclage (sol stabilisé)
<b>L 518</b>						
Bridgestone	550/65R25 VTS	L3	391	2 470	12	Gavier, Ballast (toutes les conditions de terrains)
Bridgestone	17.5R25 VSDL	L5	580	2 360	57	Roche, Déchets, Recyclage (sol stabilisé)
Goodyear	17.5R25 RL-4K	L4	559	2 370	42	Gavier, Industrie, Roche (sol stabilisé)
Goodyear	17.5R25 RL-5K	L5	683	2 370	42	Roche, Déchets, Recyclage (sol stabilisé)
Michelin	17.5R25 XLD D2A	L5	368	2 370	37	Roche, Mine souterraine (sol stabilisé)
Michelin	17.5R25 X MINE PRO	L5	555	2 400	45	Roche, Déchets, Recyclage (sol stabilisé)
<b>L 514/L 518</b>						
Bridgestone	17.5R25 VJT	L3	91	2 360	18	Matériaux en vrac (sol stabilisé)
Bridgestone	17.5R25 VUT	L2	- 47	2 360	4	Gavier, Terrassement, Argile (toutes les conditions de terrains)
Goodyear	17.5R25 RT-3B	L3	165	2 380	21	Gavier, Ballast (toutes les conditions de terrains)
Goodyear	17.5R25 TL-3A+	L3	233	2 380	23	Sable, Gavier, Terrassement, Argile (toutes les conditions de terrains)
Michelin	17.5R25 XHA	L3	0	2 370	0	Sable, Gavier, Ballast (toutes les conditions de terrains)
Michelin	17.5R25 XHA2	L3	- 43	2 380	1	Sable, Gavier, Ballast (toutes les conditions de terrains)
Nokian	17.5R25 Hakkapeliitta Loader	L2	40	2 370	10	Pneus d'hiver, Gavier, Ballast, Asphalte (toutes les conditions de terrains)

\* Les valeurs indiquées sont théoriques et peuvent varier dans la réalité.

L'utilisation de pneumatiques gonflés à la mousse ou l'utilisation de chaînes doivent faire l'objet d'un accord préalable de l'usine Liebherr de Bischofshofen.

# La charge de basculement, pourquoi est-elle importante ?



## Qu'est ce que la charge de basculement ?

Charge au centre de gravité du godet ou de la fourche, provoquant le basculement de la chargeuse autour de l'essieu avant ! La chargeuse se trouvant dans la position statique la plus défavorable : équipement à l'horizontale et châssis complètement articulé.

## La charge nominale.

La charge nominale ne doit pas dépasser 50 % de la charge de basculement, châssis articulé !

Cette valeur correspond à un facteur de sécurité de 2,0.

## Capacité de godet maximale pouvant être montée.

La capacité de godet maximale est calculée sur la base de la charge de basculement et de la charge nominale !

$$\text{Charge nominale} = \frac{\text{Charge de basculement articulée}}{2}$$

$$\text{Capacité du godet} = \frac{\text{Charge nominale (t)}}{\text{Poids du matériau (t/m}^3\text{)}}$$

## Les chargeuses sur pneus Liebherr

### Chargeuse sur pneus



	L 506 Compact	L 507 Stéréo	L 508 Compact	L 509 Stéréo	L 514 Stéréo
Charge de basculement	kg 3 450	3 750	3 850	4 430	5 750
Capacité du godet	m <sup>3</sup> 0,8	0,9	1,0	1,2	1,5
Poids en ordre de marche	kg 5 180	5 550	5 600	6 390	8 860
Puissance du moteur	kW / ch 46/63	50/68	50/68	54/73	76/103

### Chargeuse sur pneus



	L 518 Stéréo	L 526	L 538	L 546	L 550 XPower®
Charge de basculement	kg 6 550	8 000	9 500	10 500	12 200
Capacité du godet	m <sup>3</sup> 1,7	2,1	2,6	2,8	3,2
Poids en ordre de marche	kg 9 190	11 770	13 500	14 200	17 700
Puissance du moteur	kW / ch 76/103	100/136	123/167	138/188	143/194

### Chargeuse sur pneus



	L 556 XPower®	L 566 XPower®	L 576 XPower®	L 580 XPower®	L 586 XPower®
Charge de basculement	kg 13 700	15 900	17 600	19 200	21 600
Capacité du godet	m <sup>3</sup> 3,6	4,2	4,7	5,2	6,0
Poids en ordre de marche	kg 18 400	23 900	25 700	27 650	32 600
Puissance du moteur	kW / ch 168/228	203/276	218/296	233/317	263/358

11.20



# Composition machine

 Chargeuse sur pneus de base	L 507	L 509	L 514	L 518
Pare-chocs arrière	-	-	+	+
Connexion pour équipement électrique de 7 plots	+	+	+	+
Graissage centralisé automatique	+	+	+	+
Coupe batterie (verrouillable)	•	•	•	•
Outils de base de la chargeuse	•	•	•	•
Filtre à particules diesel	•	•	-	-
Système antitangage	+	+	+	+
Frein de stationnement	•	•	•	•
Tamis pour radiateur	-	-	+	+
Protection complète des arbres de transmission	-	-	+	+
Limitation de vitesse 20 km/h réglée en usine	•	•	•	•
Limitation de vitesse réglable à l'aide d'un bouton	+	+	+	+
Réservoir d'urée	-	-	•	•
Système de préchauffage pour démarrage à froid	•	•	•	•
Feu d'éclairage plaque d'immatriculation arrière	+	+	+	+
Pédale combinée d'approche lente et de freinage	•	•	•	•
Préfiltre à carburant	•	•	•	•
Préfiltre à carburant avec préchauffage	-	-	+	+
Radiateur grosses mailles	-	-	+	+
Préchauffage de l'eau de refroidissement 220 V	+	+	+	+
Différentiels à glissement limité dans les deux essieux	•	•	•	•
Remplissage avec huile Bio Liebherr	+	+	+	+
Entraînement de ventilateur réversible	+	+	+	+
Grilles de protection pour projecteurs de route	+	+	+	+
La technologie SCR avec filtre à particules	-	-	•	•
Peinture spécial	+	+	+	+
Version Speeder	+	+	+	+
Chauffage stationnaire				
(Chauffage additionnel avec préchauffage moteur)	+	+	+	+
Prise de courant arrière (13 pôle, 12 V)	+	+	+	+
Portes et capot moteur verrouillables à clé	•	•	•	•
Dispositif de chargement	•	•	•	•
Préfiltre	+	+	+	+
Chape d'attelage	•	•	•	•

 Equipement	L 507	L 509	L 514	L 518
Blocage de l'hydraulique de travail	•	•	•	•
Arrêt automatique de fin de course levage	+	+	+	+
Interrupteur automatique de fin de course abaissement	+	+	•	•
Porte-fourches et fourches	+	+	+	+
Hydraulique High-Flow	+	+	-	-
Godet à double déversement	+	+	+	+
Bras de levage cinématique en Z	•	•	•	•
Bras de levage cinématique en Z High Lift	-	+	+	+
Tuyauteries hydrauliques arrières	+	+	+	+
Dispositif d'attache rapide hydraulique	•	•	+	+
Dispositif d'attache rapide hydraulique LIKUFIX	+	+	-	-
Protection tige de vérin de cavage	+	+	+	+
Godets avec divers outils d'attaque au sol	+	+	+	+
Godet pour matériaux légers	+	+	+	+
Dispositif de sécurité de rupture de flexibles	+	+	•	•
Position équipement flottant	•	•	•	•
Verrouillage du levier de commande	+	+	+	+
Chargeuse sur pneus télescopique				
(Pour plus de détails, veuillez consulter la brochure « L 509 Télé »)	-	+	-	-
Préparation dispositif d'attache rapide hydraulique LIKUFIX (dispositif d'attache rapide sans LIKUFIX bloc)	+	+	-	-
1ère fonction électro-hydraulique proportionnelle supplémentaire	+	+	+	+
1ère et 2ème fonction électro-hydraulique proportionnelle supplémentaire	+	+	+	+

# Composition machine

 Cabane du conducteur	L 507	L 509	L 514	L 518
Vide-poches	•	•	•	•
Boîte de rangement	•	•	•	•
Rétroviseurs extérieurs, rabattables	•	•	•	•
Rétroviseurs extérieurs, rabattables et chauffants	+	+	+	+
Fenêtre coulissante droite 180°	•	•	•	•
Compteur horaire (intégré dans l'unité d'affichage)	•	•	•	•
Écran pivotant et réglable en hauteur	•	•	•	•
Antivol électronique avec code	+	+	+	+
Antivol électronique à clé	+	+	+	+
Siège conducteur « Confort » – suspension pneumatique avec chauffant	+	+	+	+
Siège conducteur « Standard » – suspension mécanique	•	•	•	•
Filtre à pollen F5	•	•	•	•
Extincteur dans cabine 2 kg	+	+	+	+
Porte-bouteilles	•	•	•	•
Dispositif de freinage manuel	+	+	+	+
Vitre arrière dégivrante électrique	•	•	•	•
Tapis de sol dans la cabine	•	•	•	•
Crochet portemanteau	•	•	•	•
Climatisation	+	+	+	+
Colonne de direction réglable en continu sur 3 niveaux (hauteur, inclinaison, articulation)	+	+	+	+
Colonne de direction réglable en articulation	•	+	•	•
Colonne de manutention fixe	•	•	-	-
LiDAT (Système de transfert de données Liebherr)	+	+	+	+
Manipulateur Liebherr avec mini-joystick pour 1ère et 2ème fonction hydraulique proportionnelle supplémentaire oscillant sur le siège	+	+	+	+
Manipulateur Liebherr oscillant sur le siège (y compris sélection du sens de marche)	•	•	•	•
Issue de secours	•	•	•	•
Prémontage radio	+	+	+	+
Radio Liebherr « Confort » (USB/AUX/BLUETOOTH/kit main libres)	+	+	+	+
Radio Liebherr « Standard » (USB/AUX)	+	+	+	+

• = Standard  
+ = Option  
- = non disponible

 Cabane du conducteur	L 507	L 509	L 514	L 518
Rétroviseur intérieur	•	•	•	•
Gyrophare LED	+	+	+	+
Cabine ROPS/FOPS insonorisée	•	•	•	•
Essuie-glace avant/arrière	•	•	•	•
Projecteurs arrière simples halogène/LED	+	+	+	+
Projecteurs arrière doubles LED	+	+	+	+
Projecteurs avant simples halogène	•	•	•	•
Projecteurs avant simples LED	+	+	+	+
Projecteurs avant doubles LED	+	+	+	+
Fenêtre coulissante gauche	+	+	+	+
Grille de protection pare-brise	+	+	+	+
Store avant/arrière	+	+	+	+
Prise de courant 12 V	•	•	•	•
Trousse de secours	+	+	+	+
Chauffage alimenté par l'eau de refroidissement du moteur avec dégivreur et système de recyclage d'air	•	•	•	•
Rétroviseur grand angle	+	+	+	+

 Sécurité	L 507	L 509	L 514	L 518
Exécutions spécifiques au pays	+	+	+	+
Avertisseur de marche arrière sonore/optique	+	+	+	+
Surveillance zone arrière par caméra (intégré dans l'unité d'affichage)	+	+	+	+

Vous pouvez télécharger ici nos brochures pour chargeuses sur pneus :

