

Chargeuses Compact

L 506 / L 508

Compact

Compact

Charges de basculement : 3 450 kg – 3 850 kg



LIEBHERR

L 506 Compact

Charge de
basculement, articulé : 3 450 kg
Capacité du godet : 0,8 m³
Poids en ordre de marche : 5 180 kg
Puissance moteur : 46 kW

L 508 Compact

Charge de
basculement, articulé : 3 850 kg
Capacité du godet : 1,0 m³
Poids en ordre de marche : 5 600 kg
Puissance moteur : 50 kW



reddot design award
winner 2013



Performances

Les chargeuses Compact Liebherr représentent un concept machine totalement nouveau dans la famille des chargeuses sur pneus. Elles associent haut rendement et sécurité tout en demeurant flexibles dans l'exploitation et dans l'utilisation. Avec la L 508 de 50 kW, Liebherr propose la seule chargeuse compacte d'une aussi faible hauteur de conception dans sa classe de puissance, distançant ainsi toutes ses concurrentes. Sa conception compacte confère à la chargeuse sa flexibilité et ses très hauts niveaux de stabilité et de sécurité contre le basculement.

Rentabilité

Avec les chargeuses Compact les entreprises disposent de machines sûres, pratiques et compactes et ceci dans un rapport prix - performances imbattable !

La conception de faible hauteur des chargeuses Compact confère aux machines leur flexibilité dans l'exploitation et dans le transport : Pratiquement aucun tunnel ou passage inférieur n'est trop bas pour interdire le transport des chargeuses Compact.

Fiabilité

Le développement des nouvelles chargeuses Compact fait appel à l'acquis de dizaines d'années d'expérience dans le développement et la production de chargeuses sur pneus. Parallèlement, les souhaits et les besoins de nos clients ont été intégrés au processus de développement. Cette démarche a donné naissance à la machine la plus sûre, la plus pratique et en même temps la plus compacte dans son segment. Grâce à une technique maîtrisée et à la parfaite harmonisation des composants, elle démontre sa haute qualité et sa fiabilité.

Confort

La simplicité et la convivialité des commandes, mais aussi le confort dans la cabine, contribuent à la concentration et à un travail sans fatigue, favorisant la sécurité et la productivité. La grande surface vitrée de la cabine ainsi que la forme particulière du bras de levage offrent une excellente visibilité panoramique et assurent le plus haut degré possible de sécurité aux personnes, à la machine et à la charge transportée.





2,5m



Conception compacte

- Conception machine particulièrement compacte et basse : La hauteur totale des chargeuses Compact est inférieure à 2,5 mètres.
- Répartition des masses optimale : Grâce à la conception compacte, le centre de gravité est situé particulièrement bas, il offre de ce fait une charge nominale élevée et stabilité et sécurité contre le basculement maximaux.

Performances

Les chargeuses Compact Liebherr représentent un concept machine totalement nouveau dans la famille des chargeuses sur pneus. Elles associent haut rendement et sécurité tout en demeurant flexibles dans l'exploitation et dans l'utilisation. Avec la L 508 de 50 kW, Liebherr propose la seule chargeuse compacte d'une aussi faible hauteur de conception dans sa classe de puissance et distance ainsi toutes ses concurrentes. Sa conception compacte confère à la chargeuse sa flexibles et ses très hauts niveaux de stabilité et de sécurité contre le basculement.

Répartition des masses optimale

Sécurité maximale contre le basculement et grand charge utile

La faible hauteur de conception des chargeuses Compact entraîne le transfert du centre de gravité vers le bas. Il en résulte un haut niveau de sécurité statique qui assure une grande stabilité même sur terrains accidentés. La conception compacte des machines, en liaison avec leur faible poids en ordre de marche, offre d'importantes charges utiles et ainsi de remarquables rendements au chargement.

Cinématique Z à mouvement parallèle

Transport des charges rapide et sûr

La conception conique du bras de levage assure de parfaites conditions de visibilité. Le bras de levage, plus étroit côté cabine, offre une visibilité optimale sur l'équipement et sur la charge. Le pare-brise descend, à gauche et à droite, jusqu'à proximité du plancher et favorise de ce fait la visibilité sur l'ensemble de la zone de travail de la machine. La géométrie de l'équipement conduit à une stabilité remarquable et à un haut rendement au chargement. Le mouvement parfaitement parallèle sur toute la plage de levage, permet un mode de travail exceptionnellement sensible, sûr et précis lors de travaux de manutention avec fourches.

Large gamme d'équipements

Polyvalence d'application

Grâce aux possibilités d'adaptations universelles, les chargeuses Compact sont en mesure de faire face à de multiples interventions. En fonction des exigences particulières, les machines peuvent être exploitées avantageusement dans différent domaines.



Bras de levage conique

- Mouvement parallèle sur toute la plage de levage lors des travaux avec fourches, levage des charges sûr et sans correction manuelle de cinématique (pas de perte de matériaux).
- Visibilité optimale sur l'équipement lors des opérations de chargement et de déchargement.
- Dispositif d'attache rapide hydraulique de série.



Conception compacte

- Grâce à leur conception de faible hauteur, inférieure à 2,5 mètres, les chargeuses Compact peuvent être transportées de manière simple et rapide.
- Les passages de faible hauteur sur les sites d'exploitation ne constituent pas un obstacle, la chargeuse Compact peut intervenir de manière flexible et efficace.

Rentabilité

Grace aux chargeuses Compact, les entreprises disposent de machines sûres, pratiques et compactes, à un rapport prix - performances imbattable ! La conception de faible hauteur des chargeuses Compact confère aux machines leur flexibilité dans l'exploitation et dans le transport : Pratiquement aucun tunnel ou passage inférieur n'est trop bas pour interdire le transport des chargeuses Compact.

Prête à intervenir partout rapidement

Conception compacte

Leur conception compacte et leur faible hauteur, favorise la flexibilité d'exploitation des chargeuses Compact sur sites : Les machines d'un poids en ordre de marche plus faible et d'une hauteur inférieure à 2 500 mm, bénéficient d'une conception particulièrement basse. Ainsi elles peuvent être transportées sur des camions à bennes basculantes ou dans des conteneurs High-Cube et passer par tous les tunnels et passages inférieurs sans problème. Leur faible hauteur de conception leur permet d'intervenir sur des sites particuliers tels que les entrées de cours et les passages de hauteur réduite

Echange d'équipement efficient

Les chargeuses Compact sont équipées en série d'une attache rapide hydraulique et d'un circuit de commande hydraulique complémentaire pour des équipements offrant des fonctions additionnelles. Ces deux positions économisent du temps lors de l'échange de l'équipement et augmentent la flexibilité et l'efficacité au travail.

Maintenance aisée

Facilité d'accès

La conception compacte offre une excellente vue d'ensemble du compartiment moteur. Pour les opérations d'entretien, tous les composants importants sont facilement accessibles depuis le sol, en toute sécurité. En cas de changement de conducteur, un simple tour de contrôle suffit lors de la transmission de la machine: Tous les points de contrôle et niveaux des fluides sont facilement visibles et accessibles.

Excellent rapport prix - performance

Productivité maximale et faibles coûts d'acquisition

Avec sa conception compacte, son bras de levage puissant à mouvement parallèle et ses importantes charges nominales pour une faible taille machine, la chargeuse Compact offre une productivité maximale pour un moindre coût d'acquisition.

Accès facile et sûr

- Accès à tous les principaux points d'entretien depuis le sol, après ouverture d'un seul capot
- Points de contrôle et niveaux des fluides facilement visibles et vérifiables en un seul tour de contrôle





Moteur diesel

- Haute qualité reconnue et fiabilité des moteurs diesel à 4 cylindres.
- Puissance de réfrigération fiable grâce au refroidissement par eau, spécialement lors de translations en montée ou par températures extérieurs élevées.

Fiabilité

Le développement des nouvelles chargeuses Compact fait appel à l'acquis de dizaines d'années d'expérience dans le développement et la production de chargeuses sur pneus. Parallèlement, les souhaits et les besoins de nos clients ont été intégrés au processus de développement. Cette démarche a donné naissance à la machine la plus sûre, la plus pratique et en même temps la plus compacte dans son segment. Grâce à une technique maîtrisée et à la parfaite harmonisation des composants, elle démontre sa haute qualité et sa fiabilité.

Sécurité autour de la machine

Visibilité panoramique optimale

La grande surface vitrée de la cabine, combinée avec la conception compacte de la chargeuse, offre au conducteur une visibilité incomparable dans toutes les directions et ainsi le contrôle de l'ensemble de la zone de travail. Les situations de danger pour le conducteur, les personnes, la machine et les obstacles dans la zone d'évolution peuvent être reconnus et parés plus rapidement.

La qualité dans le moindre détail

Moteur diesel

La qualité et la fiabilité bien connues des moteurs diesel 4 cylindres pour une transmission sûre et puissante.

Puissance de réfrigération éprouvée

Le refroidissement par eau du moteur diesel garantit, spécialement lors de translations en montée ou par températures extérieures élevées, une puissance de réfrigération constante.

Attache rapide hydraulique

Le système d'attache rapide est compatible avec les chargeuses Liebherr Stéréo ainsi qu'avec la plupart des équipements adaptables courants du marché. Toutes les pièces sont fabriquées dans des matériaux de haute valeur.

Une technologie digne de confiance

Adaptées à toutes les applications

Les chargeuses Compact travaillent de manière fiable et sûre, elles offrent leur pleine puissance dans chaque application.

Harmonisation optimale

Tous les composants sont harmonisés de manière optimale. Les chargeuses Compact incorporent une longue expérience dans le développement des chargeuses, et il va de soi, la qualité éprouvée Liebherr.



Sécurité pour les hommes et la machine

- La conception compacte et la grande surface vitrée de la cabine, ainsi que la disposition optimale des rétroviseurs offrent une visibilité panoramique sans entrave.
- Le conducteur dispose d'une vue d'ensemble de son environnement et peut ainsi éviter les situations de danger et si nécessaire réagir rapidement.



Conditions de visibilité optimales

- Visibilité améliorée sur l'équipement et la charge grâce à la conception conique du bras de levage (celui-ci est plus étroit côté cabine).
- La grande surface vitrée de la cabine, y compris partiellement dans la zone du plancher, assure une excellente visibilité vers l'avant.





Confort

La simplicité et la convivialité des commandes et également le confort dans la cabine, contribuent à la concentration et à un travail sans fatigue, améliorant la sécurité et la productivité. La grande surface vitrée de la cabine ainsi que la forme particulière du bras de levage, offrent une excellente visibilité panoramique et assurent le plus haut degré possible de sécurité pour les personnes, la machine et la charge transportée.

Cabine clairement agencée

Sécurité maximale pour les personnes, la machine et la charge

Grâce à la grande surface vitrée de la cabine, descendant partiellement jusqu'à de la zone du plancher, à la disposition optimisée des rétroviseurs montés en série dans l'espace intérieur et extérieur et à la conception conique du bras de levage, le conducteur dispose d'une visibilité sans faille tout autour de la chargeuse. Il est en mesure ainsi de reconnaître immédiatement les événements dans l'environnement proche de la machine et de réagir rapidement, de ce fait, le conducteur lui-même, les personnes et les objets dans la zone de travail sont protégés.

Prise en main simple

La fusion entre innovation, sécurité et convivialité est également sensible à l'intérieur de la cabine : La cabine, conçue dans un design moderne, et tous les organes de commande situés dans le champ de vision, garantissent une prise en main sans problème. Le joystick et le volant, disposés ergonomiquement, peuvent être ajustés individuellement par le conducteur. Le confort dans la cabine apporte sa contribution à la concentration du conducteur au travail, augmentant ainsi la sécurité et la productivité. Les conducteurs travaillant pour la première fois avec la machine sont rapidement en confiance avec la chargeuse Compact Liebherr, une courte explication de prise en main suffit pour leur permettre d'évoluer en toute sécurité.

Comportement de roulement stable

Confortable et stable

L'articulation centrale oscillante compense les inégalités du terrain et assure un confort de roulement maximal et une stabilité optimale. La stabilité est encore rehaussée par la conception compacte de la machine et la position basse du centre de gravité qui en résulte.

Accès cabine large

- Un accès cabine sûr, confortable et extrêmement large, même en position articulée maximale, assure au conducteur un haut degré de sécurité et de confort.



Articulation centrale oscillante

- Stabilité et confort de roulement particulièrement élevés grâce à l'articulation centrale oscillante.
- Les inégalités du terrain sont compensées



Sécurité dans et autour de la machine

Sécurité d'exploitation

- + Transportable de manière simple et efficace
- + Exploitable également dans des entrées et des passages de hauteur réduite de manière efficace
- + Coûts d'entretien minimaux
- + Haute disponibilité
- ✓ Conception compacte et légère
- ✓ Hauteur de passage inférieure à 2,5 mètres
- ✓ Hauteur totale sur des engins de transport conventionnels en-dessous 4 mètres
- ✓ Qualité éprouvée Liebherr

Sécurité au chargement

- + Levage de la charge en sécurité sans correction manuelle de cinématique et sans perte de matériaux
- + Positionnement rapide et sûr de la charge
- + Visibilité optimale sur l'équipement lors du chargement et du déchargement
- + Excellente visibilité panoramique
- ✓ Mouvement parallèle précis du bras de levage sur toute la plage de levage
- ✓ Cabine à grande surface vitrée
- ✓ Bras de levage de forme conique

Stabilité et sécurité contre le basculement

- + Stabilité maximale et sécurité contre le basculement sur toutes les natures de terrains
- + Charges utiles élevées
- ✓ Position optimale du centre de gravité grâce à la conception basse
- ✓ Articulation centrale oscillante
- ✓ Rapport optimal entre poids en ordre de marche et charge de basculement



Sécurité des personnes

- + Visibilité panoramique dégagée
- + Visibilité dégagée sur l'équipement et la charge

- ✓ Cabine à grande surface vitrée
- ✓ Agencement optimal de tous les rétroviseurs
- ✓ Machine de conception compacte
- ✓ Bras de levage de conception conique



Sécurité de conduite

- + Soutien à la concentration au travail du conducteur
- + Prise en main facile et rapidement assimilable
- + Contrôle avant mise en service simple et efficient
- ✓ Agencement ergonomique et intuitif des commandes
- ✓ Tous les points d'entretien et de contrôle sont immédiatement visibles en un tour de la machine

Caractéristiques techniques



Moteur L 506 L 508

Moteur diesel	4TNV98C	4TNV98C
Conception	Moteur diesel, refroidi par eau, atmosphérique	
Cylindres en ligne	4	4
Procédure d'injection	Common Rail à injection directe	
Puissance max selon DIN/ISO 3046	kW 46	50
	à tr/min 2 200	2 400
Couple maxi	Nm 239	239
	à tr/min 1 400	1 560
Cylindrée	litre 3,319	3,319
Alésage/course	mm 98/110	98/110
Installation filtre à air	Filtre à air sec avec cartouche primaire et élément de sécurité	
Installation électrique		
Tension	V 12	12
Capacité	Ah 1 x 100	1 x 100
Alternateur	V/A 12/80	12/80
Démarrreur	V/kW 12/3	12/3

Les émissions sont inférieurs aux normes Phase IIIB / Tier 4f



Transmission

Transmission hydrostatique à variation de vitesse continue	
Conception	Pompe à débit variable, à plateau oscillant et moteur à pistons axiaux, en circuit fermé
Filtration	Filtre sur circuit d'alimentation du circuit fermé
Commande	Commande de translation par pédale d'accélérateur et pédale combinée approche lente-freins La pédale d'approche lente permet une adaptation continue de la force de traction aux conditions du terrain et d'exploitation Commande de marche avant et arrière sur le levier de commande Liebherr
Plages de vitesse (Marches avant et arrière)	Page 1 0 – 6,0 km/h Page 2 0 – 20,0 km/h

Les vitesses indiquées sont valables pour les types de machines respectifs avec les pneus standards indiqués



Essieux

4 roues motrices	
Conception	Essieux fixes à réducteurs planétaires
Différentiel	Différentiels à glissement limité à 45 %, automatiques,
Mécanismes d'essieux	Réducteurs planétaires dans les moyeux
Voie	Max 1 350 mm



Freins

Freins de service	Par couple résistant de la transmission hydrostatique, sans usure, agissant sur les 4 roues, plus freins à tambours hydrauliques
Frein de stationnement	Frein à tambour à commande mécanique

Le système de freinage est conforme selon directive STVZO



Direction

Conception	Articulation centrale oscillante
Angle d'articulation	40° de chaque côté
Angle d'oscillation	10° de chaque côté



Hydraulique d'équipement

Conception	Pompe à engrenages pour l'alimentation de l'hydraulique de travail et la direction (par clapet de priorité)
Filtration	Filtres dans les circuits de retour au réservoir hydraulique
Commande	Levier de pilotage unique, commande directe par levier de commande Liebherr
Commande de levage	Levage, neutre, descente Équipement flottant par verrouillage du levier de commande Liebherr
Commande de cavage	Cavage, neutre, déversement
Hydraulique supplémentaire	3ème circuit hydraulique en option
Débit maxi	l/min 70,4
Pression maxi	bar 230

L 506	L 508
230	76,8



Équipements

Cinématique	Puissante cinématique Z à mouvement parallèle, avec attache rapide hydraulique en série
Paliers	Bagues usinées à parois épaisses et rainures de graissage
Temps de cycles avec charge nominale	L 506
Levage	5,3 s
Déversement	1,3 s
Descente (à vide)	2,9 s

L 508
6,5 s
1,5 s
4,0 s



Cabine du conducteur

Conception	Cabine de sécurité ROPS/FOPS insonorisée, montée sur le bâti arrière via une suspension élastique Angle d'ouverture de la porte cabine : 178°, côté droit Vitres ouvrantes avec arrêt d'ouverture, vitres teintées en verre de sécurité trempé Sécurité de renversement ROPS selon EN/ISO 3471/EN 474-1 Sécurité contre chute d'objets FOPS selon EN/ISO 3449/EN 474-1 Colonne de direction réglable disponible en option
Siège du conducteur	Siège suspendu, réglable en 4 positions et en fonction de la corpulence du conducteur (suspension mécanique)
Chauffage et ventilation	Cabine avec dégivrage et vitre arrière chauffante, Filtre à air, système de recyclage d'air et chauffage par eau chaude, ventilation cabine



Emissions sonores

ISO 6396	L_{pA} (intérieur) = 78 dB(A)
2000/14/EG	L_{WA} (extérieur) = 101 dB(A)



Contenances

Réservoir de carburant	50 l
Huile moteur avec changement de filtre	10,2 l
Liquide de refroidissement	12 l
Essieu avant	6 l
Essieu arrière	6 l
Mécanisme répartiteur de transmission	1 l
Réservoir hydraulique	55 l
Total circuit hydraulique	90 l

Caractéristiques techniques



Puissance moteur / Couple

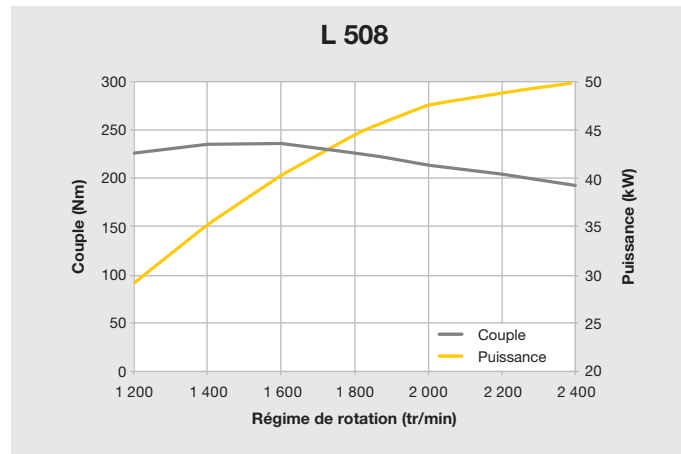
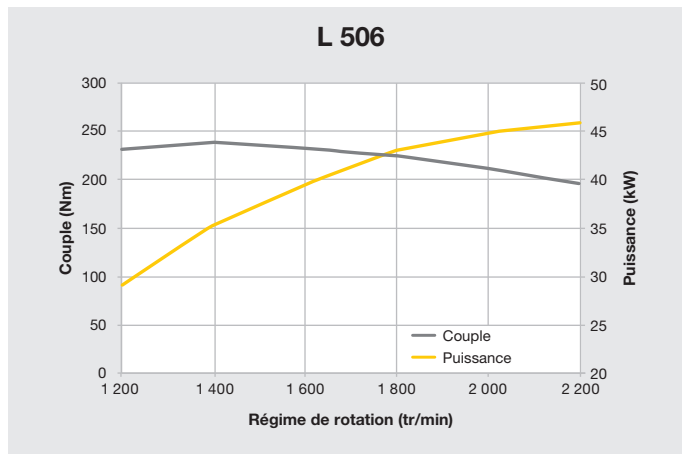

Pneumatiques



	Dimensions et code profil	Variation poids en ordre de marche (kg)	Largeur sur pneus (mm)	Modifications des dimensions verticales* (mm)	Applications
L 506Compact					
Dunlop	365/70R18 SP T9	L2 - 37	1 750	- 14	Sable, Gavier, Ballast, Asphalte (toutes les conditions de terrains)
Mitas	365/70R18 EM-01	L2 - 21	1 760	- 15	Gavier, Ballast, Asphalte (toutes les conditions de terrains)
L 506Compact / L 508Compact					
Bridgestone	365/80R20 VUT	L2 + 47	1 750	+ 31	Gavier, Ballast, Asphalte (toutes les conditions de terrains)
Bridgestone	405/70R20 VUT	L2 + 83	1 790	+ 33	Gavier, Ballast, Asphalte (toutes les conditions de terrains)
Dunlop	15 5/55R18 SP PG7	L2 - 53	1 760	- 43	Argile, Gavier, Ballast, Asphalte (toutes les conditions de terrains)
Dunlop	405/70R18 SP T9	L2 + 19	1 780	+ 9	Sable, Gavier, Ballast, Asphalte (toutes les conditions de terrains)
Dunlop	365/80R20 SP T9	L2 + 39	1 750	+ 41	Sable, Gavier, Ballast, Asphalte (toutes les conditions de terrains)
Dunlop	405/70R20 SP T9	L2 + 75	1 780	+ 35	Sable, Gavier, Ballast (toutes les conditions de terrains)
Firestone	340/80R18 Duraforce UT	L3 0	1 740	0	Gavier, Ballast, Asphalte, Industrie (toutes les conditions de terrains)
Firestone	405/70R18 Duraforce UT	L3 + 71	1 790	+ 8	Gavier, Ballast, Asphalte, Industrie (toutes les conditions de terrains)
Firestone	365/80R20 Duraforce UT	L3 + 60	1 760	+ 38	Gavier, Ballast, Asphalte, Industrie (toutes les conditions de terrains)
Firestone	400/70R20 Duraforce UT	L3 + 101	1 780	+ 28	Gavier, Ballast, Asphalte, Industrie (toutes les conditions de terrains)
Firestone	400/70R20 R8000 UT	L2 + 78	1 780	+ 28	Terrassement, Aménagement des espaces verts (toutes les conditions de terrains)
Michelin	375/75R20 XZSL	L3 + 85	1 780	+ 37	Gavier, Asphalte, Industrie (sol stabilisé)
Michelin	400/70R20 BIBLOAD	L3 + 75	1 780	+ 23	Gavier, Asphalte, Industrie (sol stabilisé)
Michelin	400/70R20 XMCL	L2 + 91	1 790	+ 29	Terrassement, Aménagement des espaces verts (toutes les conditions de terrains)
Mitas	365/80R20 EM-01	L2 + 39	1 760	+ 37	Gavier, Ballast, Asphalte (toutes les conditions de terrains)
Mitas	405/70R18 EM-01	L2 + 35	1 790	+ 10	Gavier, Ballast, Asphalte (toutes les conditions de terrains)
Mitas	405/70R20 EM-01	L2 + 71	1 790	+ 35	Gavier, Ballast, Asphalte (toutes les conditions de terrains)
Trelleborg	400/70R20 TH400	L2 + 85	1 780	+ 23	Terrassement, Aménagement des espaces verts (toutes les conditions de terrains)

* Les valeurs indiquées sont théoriques et peuvent varier dans la réalité

Dimensions

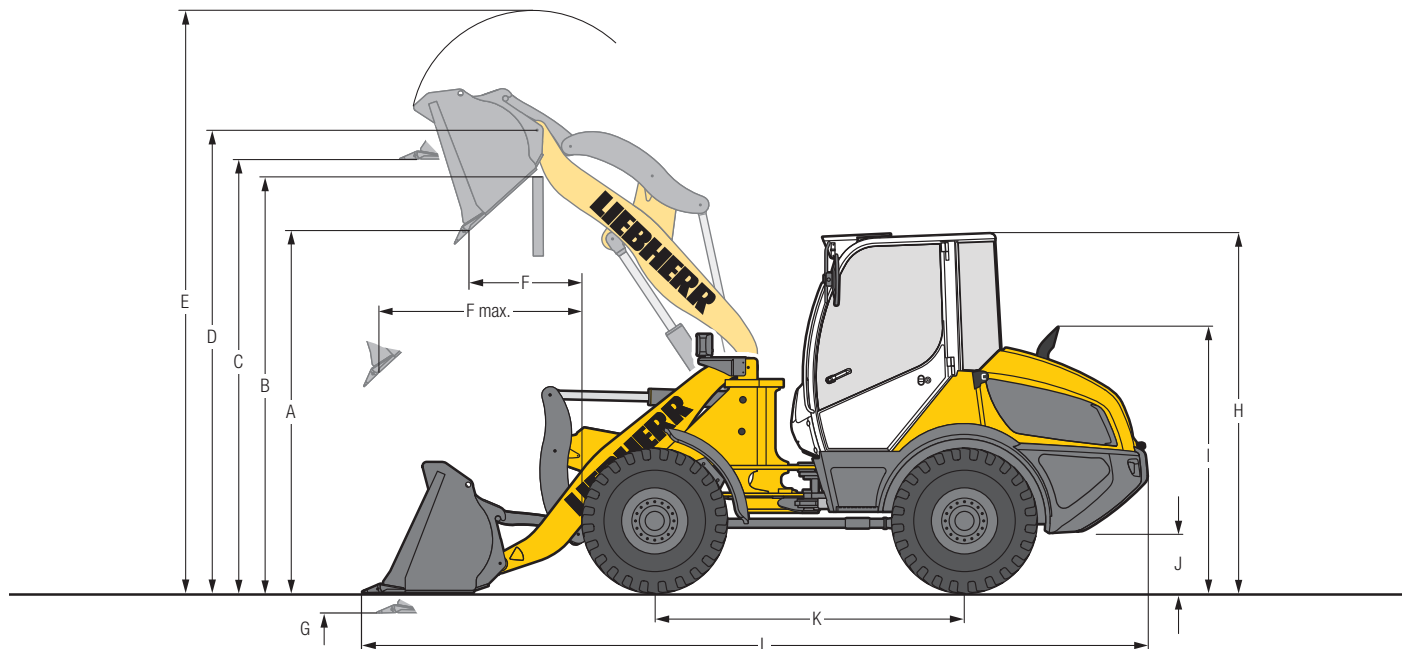

Godet

L 506

L 508

		CZ-AR	CZ-AR
	Cinématique	D	D
	Outil de coupe	D	D
	Longueur bras de levage	mm	2 200
	Capacité du godet suivant ISO 7546 **	m ³	0,8
	Largeur du godet	mm	1 900
	Masse spécifique maxi (densité)	t/m ³	1,8
A	Hauteur de déversement au levage maxi et godet basculé à 42°	mm	2 525
B	Hauteur maxi d'obstacle	mm	2 800
C	Hauteur maxi fond de godet horizontal	mm	2 990
D	Hauteur maxi axe du godet	mm	3 190
E	Hauteur totale	mm	4 030
F	Portée au levage maxi et godet basculé à 42°	mm	750
F max	Portée maxi avec godet basculé à 42°	mm	1 490
G	Profondeur de creusement	mm	70
H	Hauteur sur cabine	mm	2 460
I	Hauteur sur échappement	mm	1 810
J	Garde au sol	mm	325
K	Empattement	mm	2 150
L	Longueur totale	mm	5 415
	Rayon de dégagement godet en position de transport	mm	4 230
	Force de cavage (arrachement (SAE)	kN	46
	Charge de basculement statique, en ligne *	kg	3 900
	Charge de basculement statique, articulé 40° *	kg	3 450
	Poids en ordre de marche *	kg	5 180
	Dimensions des pneus	340/80R18	340/80R18

* Les valeurs indiquées s'entendent avec le plein de carburant et d'huiles ; pneus indiqués ci-dessus, cabine ROPS/FOPS et conducteur
La dimension des pneus et les équipements additionnels modifient le poids en ordre de marche et la charge de basculement statique
(Charge de basculement articulé à 40° selon ISO 14397-1)

** En pratique, la capacité du godet peut être supérieure de 10 % à la valeur théorique définie par la Norme ISO 7546 Le taux de remplissage du godet dépend de la nature du matériau transporté – voir annexe page 19

 = Godet de terrassement à fond de godet court et plaut pour attache rapide

CZ-AR = Cinématique en Z avec attache rapide hydraulique

D = Porte dents soudés à pointes rapportées

Equipements

Godet 4 en 1

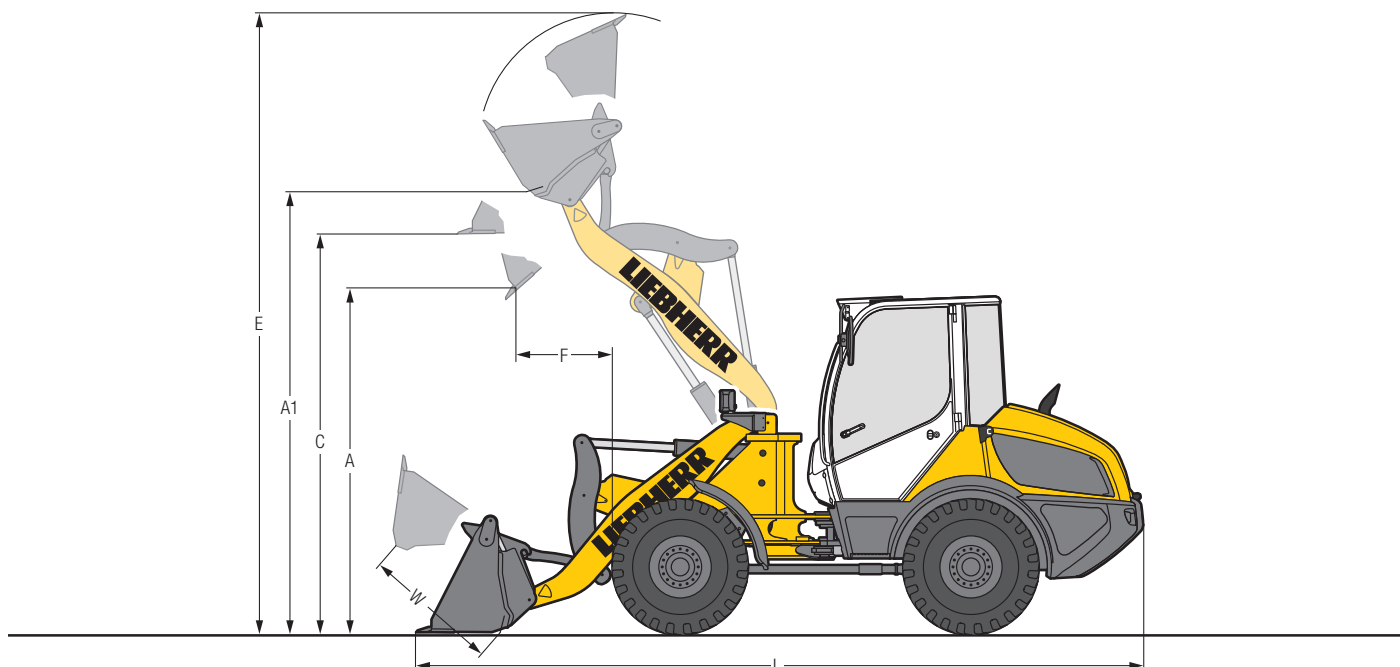

Godet 4 en 1		L 506	L 508
	Cinématique	CZ-AR	CZ-AR
	Outil de coupe	D	D
	Capacité du godet	0,7 m ³	0,9 m ³
	Largeur du godet	2 100 mm	2 100 mm
	Masse spécifique maxi (densité)	1,8 t/m ³	1,8 t/m ³
A	Hauteur de déversement maxi, godet basculé à 35°	2 550 mm	2 670 mm
A1	Hauteur de déversement maxi, godet ouvert	3 250 mm	3 440 mm
C	Hauteur maxi fond de godet horizontal	2 900 mm	3 100 mm
E	Hauteur totale	4 660 mm	4 830 mm
F	Portée au levage maxi, godet basculé à 35°	770 mm	865 mm
L	Longueur totale	5 445 mm	5 565 mm
W	Ouverture godet maxi	1 008 mm	1 008 mm
	Rayon de dégagement godet en position de transport	4 380 mm	4 530 mm
	Charge de basculement statique, en ligne *	3 500 kg	3 930 kg
	Charge de basculement statique, articulé 40° *	3 100 kg	3 450 kg
	Poids en ordre de marche *	5 490 kg	5 856 kg
	Dimension des pneus	340/80R18	340/80R18

* Les valeurs indiquées s'entendent avec le plein de carburant et d'huiles ; pneus indiqués ci-dessus, cabine ROPS/FOPS et conducteur
La dimension des pneus et les équipements additionnels modifient le poids en ordre de marche et la charge de basculement statique
(Charge de basculement articulé à 40° selon ISO 14397-1)

CZ-AR = Cinématique en Z avec attache rapide hydraulique

D = Porte dents soudés à pointes rapportées

Equipements

Fourche

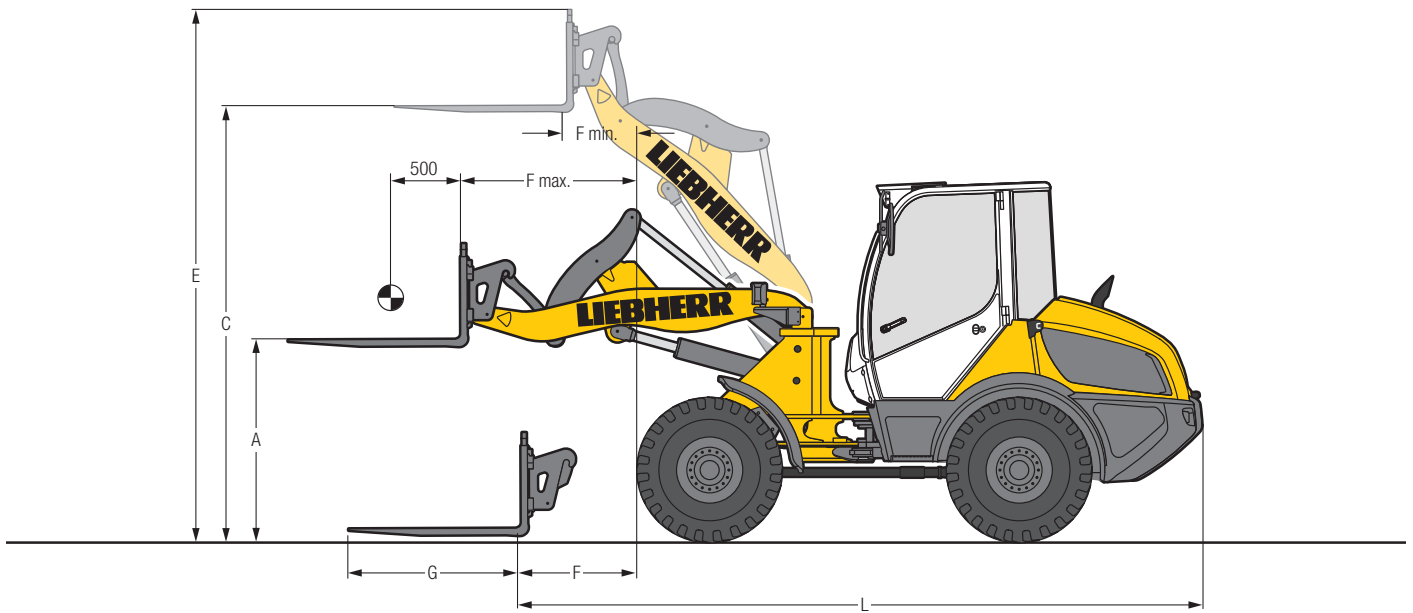

Fourche FEM II

L 506

L 508

			CZ-AR	CZ-AR
	Cinématique			
A	Hauteur de la fourche à portée maxi	mm	1 370	1 470
C	Hauteur maxi de la fourche	mm	3 000	3 200
E	Hauteur totale	mm	3 680	3 865
F	Portée au sol en fond de fourche	mm	780	830
F max	Portée maxi en fond de fourche	mm	1 220	1 330
F min	Portée en fond de fourche à hauteur maxi	mm	450	515
G	Longueur fourche	mm	1 200	1 200
L	Longueur machine en fond de fourche au sol	mm	4 700	4 744
	Charge de basculement statique, en ligne *	kg	3 200	3 500
	Charge de basculement statique, articulé 40° *	kg	2 800	3 100
	Coefficient de sécurité pour la détermination de la charge nominale sur terrain accidenté = 60 % de la charge de basculement, articulé 1)	kg	1 650	1 850
	Coefficient de sécurité pour la détermination de la charge nominale sur terrain plat et dur = 80 % de la charge de basculement, articulé 1)	kg	2 000 ²⁾	2 400 ²⁾
	Poids en ordre de marche *	kg	5 050	5 470
	Dimension des pneus		340/80R18	340/80R18

* Les valeurs indiquées s'entendent avec le plein de carburant et d'huiles ; pneus indiqués ci-dessus, cabine ROPS/FOPS et conducteur
La dimension des pneus et les équipements additionnels modifient le poids en ordre de marche et la charge de basculement statique
(Charge de basculement articulé à 40° selon ISO 14397-1)

¹⁾ Selon EN 474-3

²⁾ Charge utile limitée par le vérin de cageage

CZ-AR = Cinématique en Z avec attache rapide hydraulique

La charge de basculement, pourquoi est-elle importante ?



Qu'est ce que la charge de basculement ?

Charge au centre de gravité du godet ou de la fourche, provoquant le basculement de la chargeuse autour de l'axe du pont avant, dans la position la plus défavorable : équipement à l'horizontale et châssis complètement articulé

La charge nominale

La charge nominale ne doit pas dépasser 50 % de la charge de basculement dans la position la plus défavorable
Cette valeur correspond à une stabilité multipliée par 2,0

La capacité de godet maximale pouvant être montée sur une chargeuse

Ce calcul est déterminé par la charge de basculement, la charge nominale et la densité du matériau

$$\text{Charge nominale} = \frac{\text{Charge de basculement articulée}}{2}$$

$$\text{Capacité du godet} = \frac{\text{Charge nominale (t)}}{\text{Poids du matériau (t/m}^3\text{)}}$$

Masses spécifiques et valeurs indicatives du taux de remplissage

		t/m ³	%			t/m ³	%			t/m ³	%
Gravier,	humide	1,9	105	Terre, sèche		1,3	115	Déchets de verre, brisé		1,4	100
	sec	1,6	105		moillée après extraction		1,6		110	entier	
	concassé	1,5	100	Terre végétale		1,1	110	Composte, sec		0,8	105
Sable,	sec	1,5	105	Basalte		1,95	100	humide		1,0	110
	mouillé	1,9	110	Granit		1,8	95	Plaquettes / sciure		0,5	110
Sable et gravier,	sec	1,7	105	Grès		1,6	100	Papier, broyé / en vrac		0,6	110
	mouillé	2,0	100	Schiste		1,75	100	vieux parier/carton		1,0	110
Sable / argile		1,6	110	Bauxite		1,4	100	Charbon, lourd		1,2	110
Argile,	en couche naturelle	1,6	110	Roche calcaire		1,6	100	léger		0,9	110
	dure	1,4	110	Gypse, fragmenté		1,8	100	Déchet, déchets ménagers		0,5	100
Argile / gravier,	sec	1,4	110	Coke		0,5	110	déchets encombrants		1,0	100
	mouillé	1,6	100	Laitier, concassé		1,8	100				

Les chargeuses sur pneus Liebherr

Chargeuse sur pneus



		L 506 Compact	L 507 Stéréo	L 508 Compact	L 509 Stéréo	L 514 Stéréo
Charge de basculement	kg	3 450	3 712	3 850	4 430	5 680
Capacité du godet	m ³	0,8	0,9	1,0	1,2	1,5
Poids en ordre de marche	kg	5 180	5 470	5 600	6 390	8 350
Puissance du moteur	kW/ch	46/63	50/68	50/68	54/73	77/105

Chargeuse sur pneus



		L 526	L 538	L 546	L 550 XPower®	L 556 XPower®
Charge de basculement	kg	7 700	9 500	10 500	12 200	13 700
Capacité du godet	m ³	2,1	2,6	2,8	3,2	3,6
Poids en ordre de marche	kg	11 250	13 500	14 200	17 700	18 400
Puissance du moteur	kW/ch	103/140	114/155	123/167	140/191	165/224

Chargeuse sur pneus



		L 566 XPower®	L 576 XPower®	L 580 XPower®	L 586 XPower®
Charge de basculement	kg	15 900	17 600	19 200	21 600
Capacité du godet	m ³	4,2	4,7	5,2	6,0
Poids en ordre de marche	kg	23 900	25 700	27 650	32 600
Puissance du moteur	kW/ch	200/272	215/292	230/313	260/354

03.16

Composition machine



Chargeuse sur pneus de base

	506	508
Coupe-batterie principal	•	•
Outils de base de la chargeuse	•	•
Filtre à particules diesel	•	•
Antivol électronique	+	+
Transmission automatique	•	•
Système antitangage	+	+
Système de préchauffage de démarrage à froid	•	•
Articulation centrale oscillante	•	•
Pédale combinée approche lente/freinage	•	•
Différentiels à glissement limité dans les deux essieux	•	•
LiDAT (Système de transfert de données Liebherr)	+	+
Filtre à air, avec préfiltre, cartouche primaire et élément de sécurité	•	•
Avertisseur sonore de marche arrière	+	+
Feux arrière simples	•	•
Gyrophare	+	+
Projecteurs avant simples (sur châssis avant) – halogène	•	•
Portes, trappes de visite et capot moteur verrouillables à clé	•	•
Dispositif de chargement	•	•
Chape d'attelage	•	•



Cabine du conducteur

	506	508
Vide-poches	•	•
Boîte de rangement	•	•
Accoudoir gauche	+	+
Fenêtre coulissante droite 180°	+	+
Kit conducteur	•	•
Siège conducteur – suspension mécanique	•	•
Siège conducteur – suspension pneumatique	+	+
Siège conducteur – suspension pneumatique, assis chauffante	+	+
Extincteur 2 kg	+	+
Porte-bouteilles	•	•
Klaxon	•	•
Tapis de sol dans la cabine	•	•
Rétroviseur extérieur rabattable	•	•
Crochet portemanteau	•	•
Climatisation (manuelle)	+	+
Colonne de direction réglable	+	+
Issue de secours	•	•
Prémontage radio	+	+
Radio Liebherr « Confort » (SD/USB/BLUETOOTH/kit main libres)	+	+
Radio Liebherr « Standard » (SD/USB/AUX)	+	+
Rétroviseur intérieur	•	•
Cabine de sécurité ROPS/FOPS insonorisée	•	•
Essuie-glace/lave-glace avant et arrière	•	•
Projecteurs arrière simples – halogène	+	+
Projecteurs arrière simples ou doubles – LED	•	•
Projecteurs avant simples – halogène	•	•
Projecteurs avant simples ou doubles – LED	+	+
Pare-soleil avant	•	•
Cinématique en Z à mouvement parallèle	•	•
Verrouillage levier de commande	+	+
Trousse de secours	+	+
Chauffage par eau chaude avec dégivrage et recyclage d'air	•	•



Indicateurs pour

	506	508
Compteur d'heures de fonctionnement	•	•
Clignotants	•	•
Plages de vitesse	•	•
Feux de route	•	•
Réserve de carburant	•	•
Marche arrière	•	•
Système de préchauffage – moteur diesel	•	•
Marche avant	•	•



Avertisseurs lumineux pour

	506	508
Température des gaz d'échappement élevée	•	•
Charge de la batterie	•	•
Filtre à particules diesel	•	•
Frein de stationnement	•	•
Température de l'huile hydraulique	•	•
Colmatage du filtre à air	•	•
Pression d'huile moteur	•	•
Arrêt moteur	•	•
Surchauffe moteur	•	•
Avertissement moteur	•	•



Avertisseurs sonores pour

	506	508
Surchauffe de l'huile hydraulique	•	•
Colmatage filtre à air	•	•
Pression d'huile moteur	•	•
Arrêt moteur	•	•
Surchauffe moteur	•	•
Avertissement moteur	•	•



Touches de commande pour

	506	508
Phares de travail arrière	+	+
Phares de travail avant	+	+
Entretien filtre à particules	•	•
Sélection plage de vitesses	•	•
Système antitangage	+	+
Climatisation	+	+
Gyrophare	+	+
Essuie-glace/lave-glace arrière	•	•
Projecteurs	•	•
Déplacement sur route	•	•
Feux de détresse	•	•



Bouton rotatif pour

	506	508
Ventilateur	•	•
Chauffage	•	•



Équipement

	506	508
Commande directe de l'hydraulique de travail	•	•
Porte fourches et fourches	+	+
Dispositif d'attache rapide hydraulique	•	•
Godet avec ou sans dents resp. lame d'usure	+	+
Exécutions spécifiques au pays	+	+
Sécurité de rupture de flexibles	+	+
Retour du godet (marquage optique sur le bras de levage)	•	•
Position équipement flottant	•	•
Cinématique en Z à mouvement parallèle	•	•
3e circuit de commande hydraulique	+	+
3e et 4e circuit de commande hydraulique	+	+

506-508 02.16

• = Standard, + = Option, - = non disponible

Liebherr-Werk Bischofshofen GmbH

Postfach 49, A-5500 Bischofshofen

☎ +43 50809 1-0, Fax +43 50809 11385

www.liebherr.com, E-Mail: info.lbh@liebherr.com

www.facebook.com/LiebherrConstruction