



Feldhäcksler

JAGUAR

980 970 960 950 940 930

**CLAAS**



# Brauchentscheidung. JAGUAR – der Häcksler.

Wenn Sie ausgereifte Technik, zuverlässige Leistung und ein exzellentes Ergebnis brauchen. Wenn Kopf und Bauch gut zusammenspielen müssen. Dann ist es Zeit für den neuen JAGUAR. Mit seinem einzigartigen Gesamtkonzept, einem neuen Vorsatzantrieb sowie einer breiten Auswahl an Corn-cracker-Walzen inklusive patentierter SHREDLAGE Technologie fährt er mit bis zu 884 PS Ihre Ernte sicher ein.





<b>Innovationen</b>	<b>6</b>	<b>Auswurf</b>	<b>56</b>
		Auswurfbeschleuniger,	
<b>Technik im Detail</b>	<b>8</b>	Auswurfkrümmer	58
		Auswurfkrümmer, AUTO FILL	60
<b>Komfortkabine</b>	<b>10</b>	QUANTIMETER Trockenmassen-	
CEBIS Bordinformationssystem	14	sensor, Siliermittelsysteme	62
<b>CLAAS POWER SYSTEMS</b>	<b>16</b>	<b>Vorsatzgeräte</b>	<b>64</b>
Motoren	18	PICK UP	66
Kühlung	20	DIRECT DISC	68
CRUISE PILOT	22	ORBIS SD, ORBIS	70
DYNAMIC POWER	24	RU 450	72
Fahrwerkskonzept	26	CORIO	74
Hydraulik, Elektrik	30		
		<b>Elektronikkompetenz</b>	
<b>Häckselsystem</b>	<b>32</b>	TELEMATICS	76
Antrieb	34	Modulares Datenmanagement	78
Gutfluss, Einzug	36	Lenksysteme	80
Vorsatzantrieb	38		
Einzug	40	PREMIUM LINE	82
Hydraulische Vorpressung	44	ORBIS	84
V-MAX Messertrommel	46		
Häckselaggregat	48	Wartung	86
Corncracker-Kompetenz	50	CLAAS Service & Parts	88
Corncracker-Übersicht	54	Ausstattungspaket	90
		<b>Technische Daten</b>	<b>91</b>

Für Ihre Zufriedenheit.

Wir bei CLAAS arbeiten jeden Tag daran, die Agrarwelt ein wenig besser zu machen. Und zwar mit modernen Maschinen, echter Ingenieurskunst und vor allem viel Erde an den Stiefeln. Wenn unsere Maschinen mit der Arbeit fertig sind, wartet ein Feld darauf, neu bestellt zu werden. Und der Kreislauf von Saat bis Ernte beginnt von vorn.

Dass die Menschen nach getaner Arbeit zufrieden vom Feld zurückkehren, ist das Ziel all unserer Anstrengungen. Und dafür entwickeln wir jeden Tag neue Ideen. Einige besonders gute davon finden Sie im neuen JAGUAR. Damit er auch weiterhin der beliebteste Feldhäcksler der Welt bleibt.



Seite 46

**NEU: Messertrommel V-MAX.**  
Symmetrischer Messeraufbau für den Einsatz mit Corncracker bei halber Messeranzahl.



Seite 44

**NEU: Hydraulische Vorpressung.**  
Für gleichbleibend gute Häckselqualität durch aktive Vorpressung des Ertegutes.

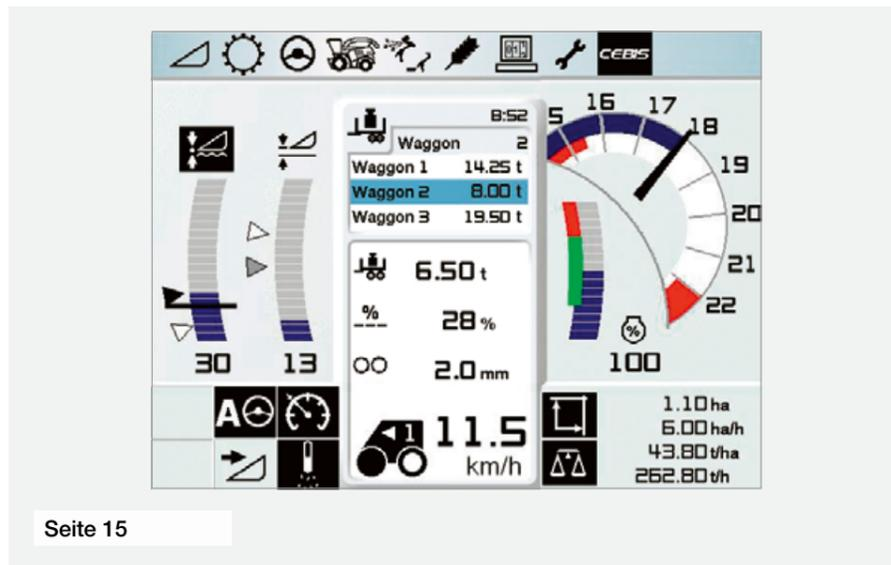

Seite 15

**NEU: Definierte Zuladungserkennung für Transportfahrzeuge.**  
Anzeige des Beladungszustands des ausgewählten Transportfahrzeuges in CEBIS.



Seite 66

**NEU: PICK UP 300 / 380.**  
Leistungsstarker Gutfluss mit hoher Absicherung der Antriebe und sehr gute Boden Anpassung durch Pendelrahmen.



Seite 68

**NEU: DIRECT DISC 500 P / 600 P.**  
Saubere Mäharbeit mit MAX-CUT Mähbalken. Optimaler Gutfluss mit Paddelwalze und hohe Durchsatzleistung durch große Einzugsschnecke. Ideales Einsatzspektrum für kurze und mittelhohe Bestände.

Alle Highlights.  
Auf einen Blick.



- 1 Hervorragendes Bedienkonzept mit zusätzlichen CEBIS Features
- 2 CMOTION Multifunktionsgriff
- 3 Motoren gemäß Abgasnorm Stage IV (Tier 2 / Tier 4)
- 4 Dieselvorratsvolumen von bis zu 1.500 l für lange Einsätze
- 5 Effizienzsteigerung mit CRUISE PILOT
- 6 Funktionales Design
- 7 DYNAMIC COOLING
- 8 Automatische Motordrehzahlabenkung
- 9 DYNAMIC POWER
- 10 Differentialsperre
- 11 Doppelhydromotor für Fahrtrieb
- 12 Automatische Feststellbremse
- 13 Reifendruckregelanlage für Trieb- und Lenkachse
- 14 Variabler Vorsatzantrieb
- 15 COMFORT CUT mit stufenloser Schnittlängeneinstellung
- 16 NEU: Hydraulische Vorpressung
- 17 NEU: V-MAX mit versetzbaren Messerträgern
- 18 Hydraulische Gegenschneidenbefestigung
- 19 Automatische Trommelbodennachstellung
- 20 Messerschleifeinrichtung mit durchsatzabhängiger Schleiferinnerung
- 21 Corncracker-Konzept: MCC CLASSIC, MCC MAX, MCC SHREDLAGE®
- 22 AUTO FILL Seiten- und Hecküberladung
- 23 NEU: Definierte Zuladungserkennung für Transportfahrzeuge
- 24 Nah-Infrarot-Sensorik zur Trockensubstanzbestimmung
- 25 NEU: PICK UP 380 / 300
- 26 NEU: DIRECT DISC 600 P / 500 P
- 27 Einzigartiges Zugänglichkeitskonzept für schnelle und einfache Wartung

# Die JAGUAR Kabine. Wenig hören, viel sehen.

- Geräumige Komfortkabine mit niedrigem Geräuschpegel
- Beste Sicht- und Lichtverhältnisse
- CEBIS Informations- und Steuerungssystem
- Vier Sitzoptionen, z.B. Ledersitz, für Fahrer und Beifahrer
- CMOTION Multifunktionsgriff für hohen Komfort



# Ihr Arbeitsplatz im JAGUAR. Die Kommandobrücke mit Ausblick.



## Auf den Punkt gebracht.

- Die CLAAS Komfortkabine: intuitive Bedienung Ihres JAGUAR
- Vielfältige Ausstattungsvarianten
- LED-Arbeitsbeleuchtung: macht die Nacht zum Tag



## Die CLAAS Komfortkabine.

Im JAGUAR gibt es einfach nichts, das Sie ablenkt. Lenksäule und Fahrersitz lassen sich vielfältig justieren und anpassen. Dank logisch angeordneter Anzeigen und Bedienelemente haben Sie den JAGUAR schnell im Griff. Schon nach kürzester Zeit fahren Sie ihn intuitiv.

## Vielfältige Ausstattungsvarianten.

Sonnenrollos, Klimaanlage, Radio und Getränkeköhlfach tragen dazu bei, dass Sie sich immer wohl fühlen. Egal, wie lange Sie an Bord sind.

- Großräumige VISTA CAB Kabine mit zwei Sitzplätzen
- Bester Sitzkomfort wahlweise im Komfortsessel, Drehsessel, Ledersitz oder belüfteten und beheizbarem Premiumsessel
- Freie Sicht nach allen Seiten

## Optionale Komfortausstattung.

Die spezielle Aufpolsterung der Heckscheibe minimiert Geräusche, ohne die Rundumsicht zu beeinträchtigen. Eine exklusive Frontscheibe aus Verbundsicherheitsglas sorgt für weniger Lichtreflexion in der Kabine, besonders bei Dunkelheit und Nässe.

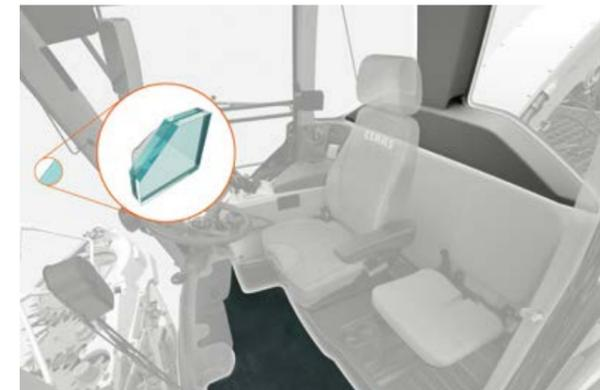

## LED-Arbeitsbeleuchtung.

LED-Arbeitsscheinwerfer am Kabinendach, am Heck und am Auswurfkrümmer, wo sie mit dem Erntegutstrahl mitschwenken, ermöglichen besonders gute Übersicht bei der Ernte während der Dunkelheit.

- Sehr gleichmäßige Ausleuchtung
- Die weiße Leuchtfarbe ähnelt dem Tageslicht



# Die elektronische Steuerzentrale. Alles im Griff und griffbereit.



## CMOTION Multifunktionsgriff

- 1 Einzug ein
- 2 Einzug stoppen und reversieren mit CMOTION:
  - Erste Stufe: stoppen und reversieren von Vorsatz
  - Zweite Stufe: reversieren von Vorsatz und Einzug
- 3 Bedienung Auswurfkrümmer
- 4 Vorsatz Höhenbedienung
- 5 Krümmerschwenkautomatik
- 6 AUTO FILL / Krümmerparkposition
- 7 AUTO PILOT

## CEBIS Steuerung

- 8 Drehschalter Direktmenü CEBIS
- 9 Drehtaster Menüauswahl CEBIS
- 10 Escapetaste
- 11 Drehschalter Direktmenü HOTKEY
- 12 Drehtaster HOTKEY
- 13 Informationstaste
- 14 DIRECT ACCESS Taste

## Gutfluss

- 15 Auswurfkrümmer heben / senken
- 16 Hauptschalter Siliermittelsysteme
- 17 Vorsatzgeräte Klappen

## Antrieb

- 18 Häckselsystem ein / aus
- 19 Gangschaltung
- 20 Differentialsperre
- 21 Feststellbremse automatisch / manuell
- 22 Allradantrieb POWER TRAC
- 23 Dieselmotordrehzahl (drei Stufen)

## CEBIS: CLAAS elektronisches Bordinformationssystem.

Dass Sie den JAGUAR so sicher und bequem im Griff haben, liegt vor allem an seiner vorbildlich klaren Bedienstruktur. Die gesamte Steuerung und Kontrolle aller wesentlichen Funktionen erfolgt über wenige zentrale Elemente. Im Mittelpunkt der bis ins Detail durchdachten, ebenso logischen wie ergonomischen Gestaltung steht dabei das CEBIS.

- Grundsätzliche Funktionseinstellungen erfolgen über den CEBIS Drehschalter
- Der zusätzliche HOTKEY Drehschalter ermöglicht die Steuerung einer weiteren wichtigen Funktion
- Alle Schalterfunktionen sind durch logische, selbsterklärende Symbole gekennzeichnet
- Eine CompactFlash Card macht den Datenaustausch besonders einfach
- Mit dem Multifunktionsgriff haben Sie neben der Fahrgeschwindigkeit auch zahlreiche andere Funktionen feinfühlig und sicher in der Hand

## NEU: Definierte Zuladungserkennung für Transportfahrzeuge.

Sie können die Zuladung von drei Transportfahrzeugen definieren. CEBIS zeigt Ihnen den Beladungszustand des ausgewählten Transportfahrzeuges an und meldet die erreichte Zuladung. Dank diesem Feature können sie eine Überladung von Transportfahrzeugen vermeiden.

## Auf den Punkt gebracht.

- CEBIS: die Steuerungs- und Kontrollzentrale für eine intuitive Bedienung
- Leicht verständliche Symbole
- Datenaustausch per CF Card oder TELEMATICS
- CMOTION Multifunktionsgriff



Multifunktionsgriff



CMOTION Multifunktionsgriff

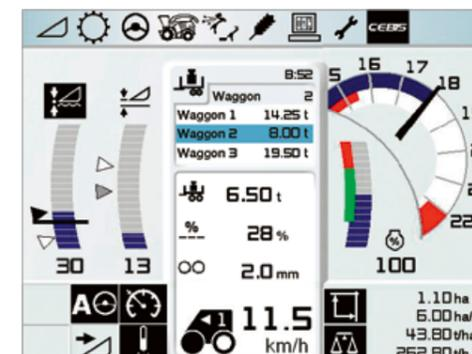

# Das Antriebssystem. Sparsames Kraftpaket.

## CPS – CLAAS POWER SYSTEMS.

Optimaler Antrieb für beste Ergebnisse.

Die Maschinenentwicklung bei CLAAS steht für das permanente Streben nach einem noch höheren Wirkungsgrad, größerer Zuverlässigkeit und optimaler Wirtschaftlichkeit.

Das gilt selbstverständlich auch für alle Bereiche eines CLAAS Feldhäckslers. Entscheidende Bedeutung kommt hierbei dem Antriebssystem zu. Und dazu gehört weit mehr als nur ein starker Motor.

Unter dem Namen CLAAS POWER SYSTEMS (CPS) kombiniert CLAAS die besten Komponenten in einem Antriebssystem, das seinesgleichen sucht. Höchstleistung immer dann, wenn sie benötigt wird. Ideal auf die Arbeitssysteme abgestimmt, mit kraftstoffsparender Technik, die sich schnell bezahlt macht.

Mit der intelligenten Motorsteuerung DYNAMIC POWER setzt CLAAS die Ansprüche von CPS perfekt um: optimale, automatische, bedarfsgerechte Leistungsbereitstellung für den JAGUAR. So zeigen wir einmal mehr, was wir unter echter Kraftstoffersparnis verstehen. Nicht der Motor an sich ist entscheidend, sondern die intelligente Steuerung der vorhandenen Leistungen. So denken wir weiter.



# Die Motorentechnologie. Bis zu 884 Pferde in einem Block.

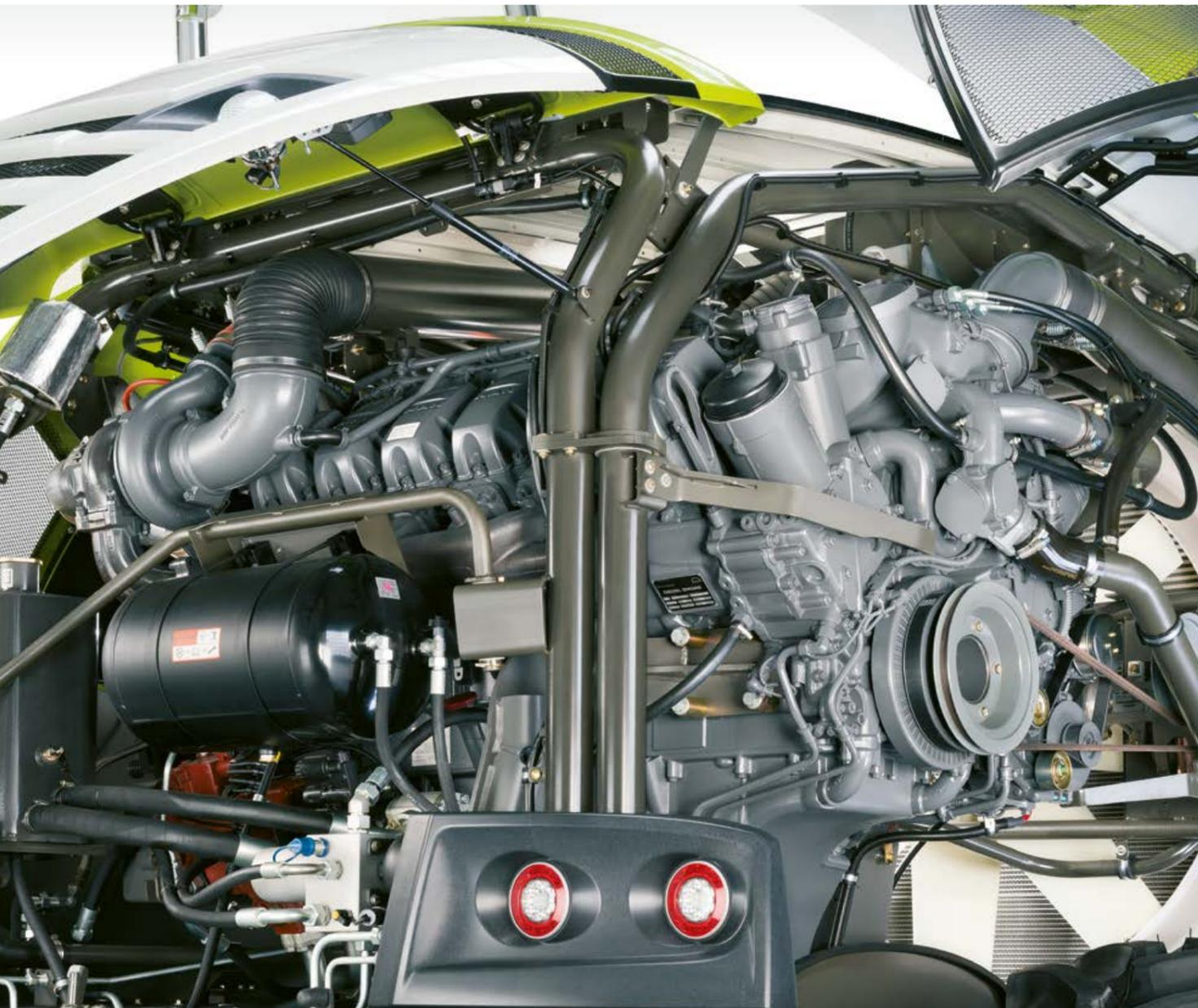

## MAN- oder Mercedes-Benz-Technologie.

Im JAGUAR 980 und 970 werden die großen MAN-Motoren V12 und V8 eingebaut. Extrem hohe Laufruhe und ein einzigartiger Wirkungsgrad zeichnen sie aus. Die MAN-Motoren leisten mehr als 560 kW und unterliegen somit keiner Abgasnormpflicht. Die JAGUAR Modelle 960 bis 930 müssen die Abgasnorm Stage IV (Tier 4) erfüllen. Die Mercedes-Benz-Reihen-6-Zylinder-Motoren erfüllen diese Norm durch eine dem Motor nachgelagerte Abgasnachbehandlung.

Dabei werden die Stickoxide im Abgas durch eine selektive katalytische Reduktion (SCR) auf Stickstoff und Wasser reduziert. Die dafür benötigte Harnstofflösung wird in einem 130-l-Tank mitgeführt. Der Harnstoffverbrauch liegt bei ca. 3% des Dieselverbrauchs. Die Reihen-6-Zylinder-Motoren von Mercedes-Benz, ausgestattet mit modernster Technologie, zeichnen sich besonders aus durch folgende Features:

- Common-Rail-Hochdruck-Einspritztechnik (bis zu 2.500 bar)
- 15,6 l Hubraum und zusätzliche Turbo-Compound-Technologie für höchste Effizienz bei Vollast
- Drehmomentstabil über einen breiten Drehzahlbereich
- Niedriges Eigengewicht durch hohe Leistungsdichte
- Sehr geringer Dieselverbrauch
- Abgasnormerfüllung dank SCR-Technologie



## Großvolumiger Kraftstofftank.

JAGUAR	Dieseltank	Diesel-zusatztank	Diesel, gesamt	Harnstoff-tank
980-970	1200 l	300 l	1500 l	-
960-930	1050 l	300 l	1350 l	130 l

## Hohe Motorleistung.

JAGUAR Motoren	Typ	Stage IV (Tier 4)		Hubraum Liter
		kW	PS	
980 mit MAN V12	D2662	650	884	24,24
970 mit MAN V8	D2868	570	775	16,16
960 mit MB R6	OM 473	460	626	15,6
950 mit MB R6	OM 473	430	585	15,6
940 mit MB R6	OM 471	380	516	12,8
930 mit MB R6	OM 471	340	462	12,8



## CLAAS POWER SYSTEMS.

CPS umfasst die komplette Antriebstechnologie und bietet jeweils den idealen Motor für ein abgestimmtes Gesamtsystem. So profitieren Sie von der höchsten Effizienz auf dem Markt.



MAN V12 D2662



MAN V8 D2868



Mercedes-Benz OM 473



Mercedes-Benz OM 471

# DYNAMIC COOLING. Effektiv gekühlt.

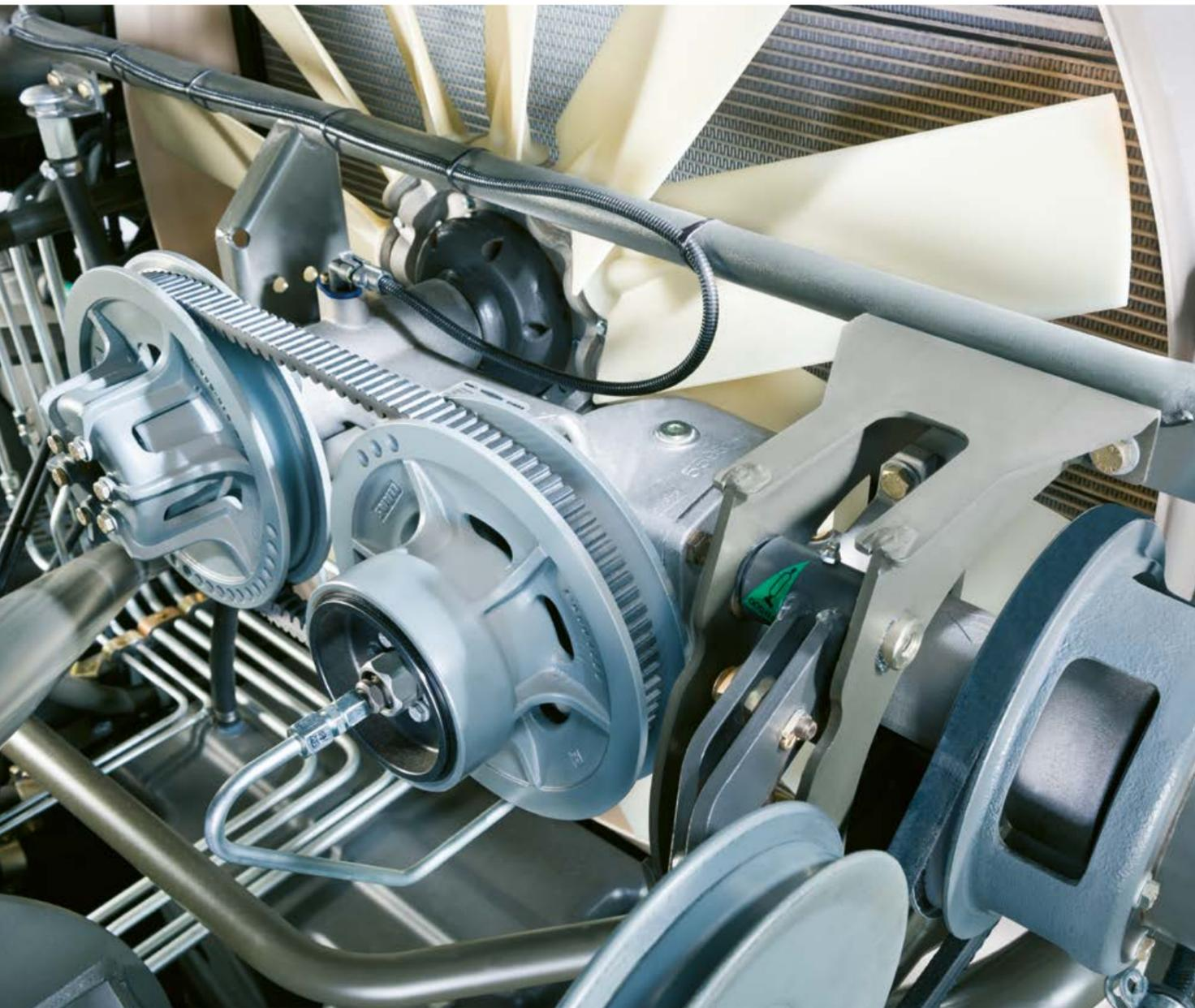

## Dynamisches Kühlen spart Kraftstoff.

Ein hocheffizienter Variator-Antrieb kann in der JAGUAR 900er-Baureihe optional zum Einsatz kommen. DYNAMIC COOLING erkennt die Anforderungen aller drei Kühleinheiten: Motorkühlwasser, Ladeluftkühlsystem und Hydraulikölsystem. Im Teillastbereich oder auf der Straße ist häufig eine reduzierte Drehzahl des Lüfterrads vollkommen ausreichend. Somit kann eine Einsparung von bis zu 20 kW erzielt werden: Sie sparen Kraftstoff.

In sehr heißen Regionen kann DYNAMIC COOLING im Vergleich zum Standardkühlsystem sogar eine um bis zu 15% erhöhte Lüfterleistung ermöglichen. Das sichert dauerhaft hohe Kühlleistung.

## Saubere Kühlleistung.

Beim JAGUAR sichern übereinanderliegende Kühler eine effektive Kühlleistung unter allen Erntebedingungen. Die große Siebfläche des Kühlerkorbes sorgt für niedrige Luftgeschwindigkeiten und damit für weniger Verschmutzung. Ein rotierender Saugarm reinigt das Sieb.

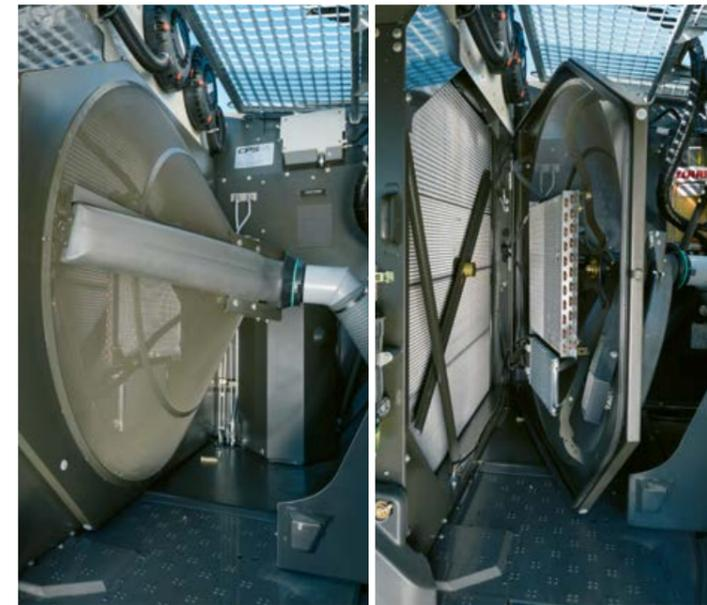

## Funktionales Design.

Die vom Kühler ausströmende Luft wird gezielt über den Motor geführt und tritt nahezu ungehindert aus dem großzügig gestalteten Luftauslass in Form von richtungsführenden Streckgittern im Heckbereich des JAGUAR aus. So werden anspruchsvolle Einsätze auch bei extrem hohen Außentemperaturen zuverlässig gemeistert.

## Auf den Punkt gebracht.

- DYNAMIC COOLING.  
Nur so viel kühlen wie notwendig
- Leistungseinsparung von bis zu 20 kW
- Bis zu 15% Drehzahlreserven für Leistungsspitzen



Funktionales Design mit perfektem Austritt von warmer Motorluft.



# CRUISE PILOT. Automatisch maximale Leistung.



## Optimale Motorauslastung.

Die automatische Regelung der Fahrgeschwindigkeit durch den CRUISE PILOT dient der maximalen Motorauslastung des JAGUAR. Im CEBIS legt der Fahrer die gewünschte Motorauslastung fest, indem er die Motordrehzahl entsprechend einstellt. Aktiviert wird der CRUISE PILOT einfach über den Multifunktionsgriff. Der JAGUAR strebt nun permanent an die vorgegebene Motorauslastung an. Nimmt der Bestand plötzlich stark zu, wird automatisch die Fahrgeschwindigkeit reduziert. Nimmt der Bestand wieder ab, steigert der JAGUAR die Fahrgeschwindigkeit wieder so lange, bis die vorgegebene Motorauslastung erreicht ist. Die Regelung basiert auf der Erkennung von Durchsatzvolumen und Motorauslastung.

Der CRUISE PILOT ist ein Fahrmodus.  
Sie wählen die jeweilige Strategie:

- Tempomat
- Konstanter Durchsatz
- Motorauslastung

Über den HOTKEY Drehschalter können Sie den ausgewählten Modus während der Fahrt den Einsatzbedingungen anpassen.

- Hohe Fahrerentlastung
- Maximale Effizienz des JAGUAR

## Auf den Punkt gebracht.

- Hohe Fahrerentlastung
- Aktivierung des CRUISE PILOT über den Multifunktionsgriff
- Konstanter Durchsatz bei optimaler Effizienz des Motors

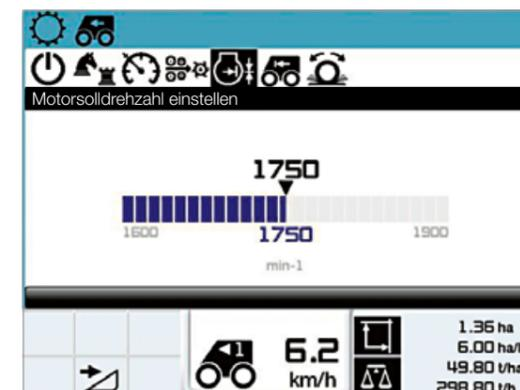

# DYNAMIC POWER.

## Passende Effizienz, geringer Verbrauch.



### Automatische Anpassung der Motorleistung.

Die Modelle JAGUAR 980 bis 940 können mit der automatischen Motorleistungsregelung DYNAMIC POWER ausgerüstet werden.

Maximale Effizienz und Durchsatzleistung erzielen Sie im Volllastbereich. Im Teillastbereich wird automatisch die Motorleistung reduziert. Dadurch können Sie bis zu 10,6% Kraftstoff einsparen.

Vor dem Einfahren in den Bestand schaltet DYNAMIC POWER auf die maximale Motorkennlinie. Dies wird durch die intelligente Verknüpfung von Motorauslastung, Fahrgeschwindigkeit und Arbeitsstellung ermöglicht.

Wird nach dem Einfahren in den Bestand nicht die Maximalleistung abgefordert, schaltet DYNAMIC POWER in die entsprechende Kennlinie.

In zehn Stufen passt DYNAMIC POWER die Motorleistung im Teillastbereich perfekt den Einsatzbedingungen an. So fahren Sie immer im effizientesten Drehzahlbereich.

- Diesel sparen im Teillastbereich
- Wirtschaftlicher, konstanter Einsatz mit Tempomat

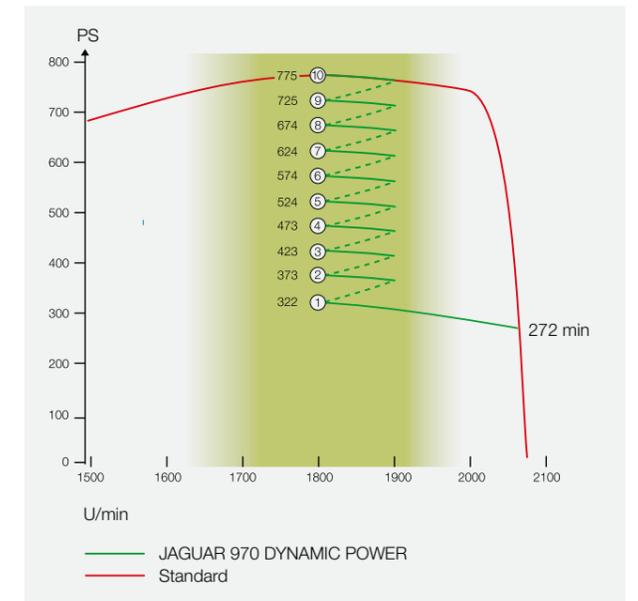

### Motorleistung in PS.

Wählbar Stufe	JAGUAR 980	970	960	950	940
Maximale Leistung	884	775	626	585	516
	823	725	591	554	492
	762	674	555	522	467
Hohe Leistung	700	624	520	491	443
	639	574	484	460	418
	578	524	449	429	394
	517	473	414	397	370
Normale Leistung	455	423	378	366	345
	394	373	343	335	321
	333	322	307	303	296
mind.	272	272	272	272	272

Auf den Punkt gebracht.

- DYNAMIC POWER: automatische Motorleistungsregelung
- Diesel sparen im Teillastbereich

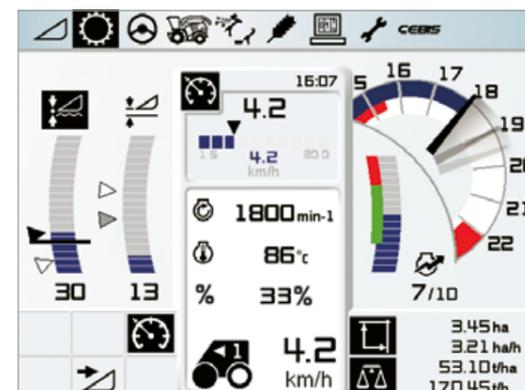

# Das Fahrwerkskonzept. Wir bringen die Kraft optimal auf den Boden.

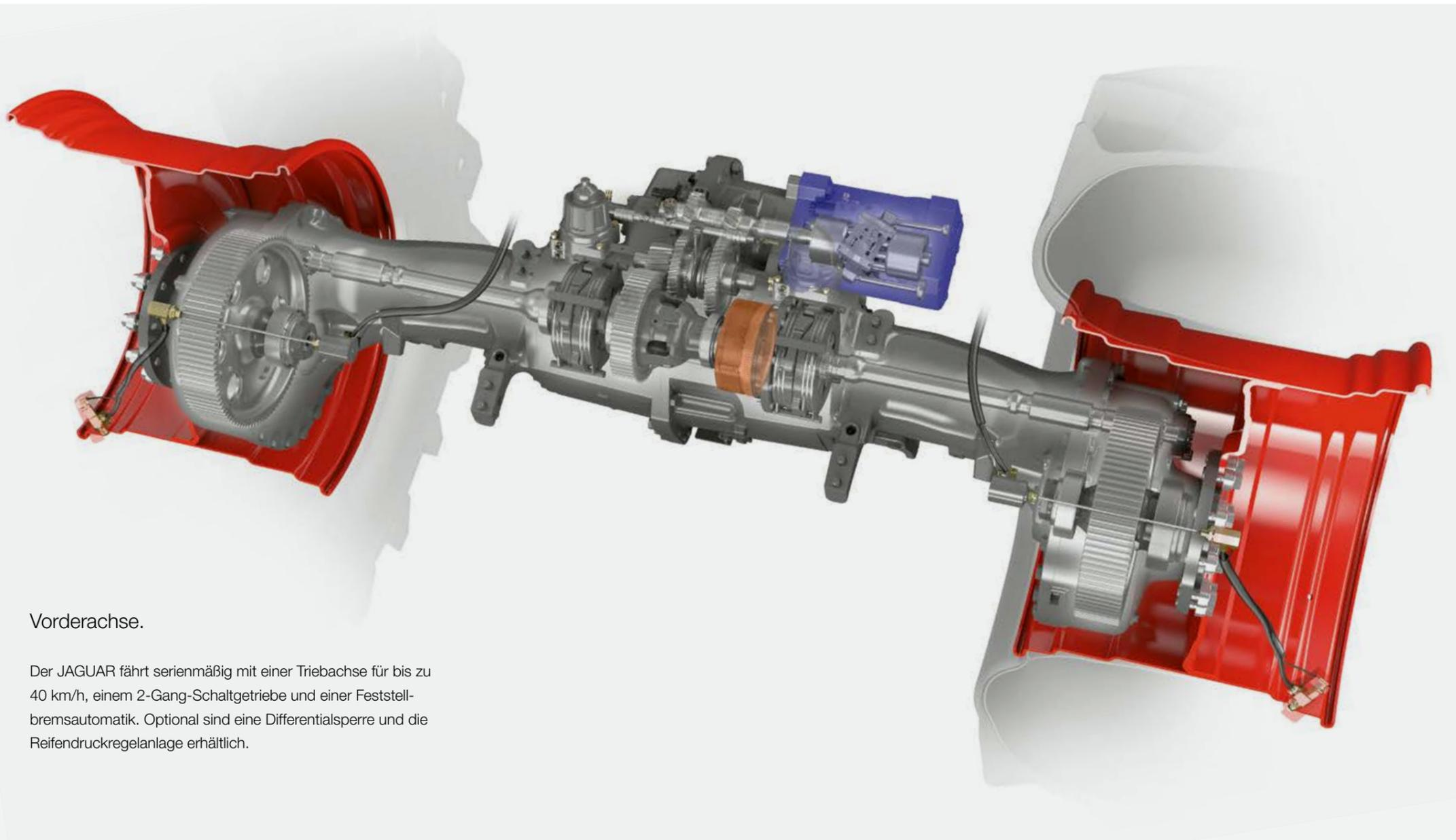

## Vorderachse.

Der JAGUAR fährt serienmäßig mit einer Triebachse für bis zu 40 km/h, einem 2-Gang-Schaltgetriebe und einer Feststellbremsautomatik. Optional sind eine Differentialsperre und die Reifendruckregelanlage erhältlich.

## Auf den Punkt gebracht.

- Robuste Triebachse
- Doppelhydromotor mit breitem Drehzahlenspektrum
- Differentialsperre für bessere Traktion
- Feststellbremsautomatik für mehr Sicherheit und Komfort

## Doppelhydromotor mit breitem Drehzahlenspektrum.

Die Vorteile eines Doppelhydromotors für die Triebachse:

- Im ersten Gang Fahrgeschwindigkeit bis zu 22 km/h möglich – erhöhte Einsatzflexibilität und ein Plus an Komfort bei der Feldarbeit
- Eine automatisch absenkbare Dieselmotordrehzahl von bis zu 1.400 U/min spart Kraftstoff bei der Vorgewendefahrt oder beim Anhalten zum Wagenwechsel
- Bei Straßenfahrten reduziert eine Motordrehzahl von nur 1.290 U/min Kraftstoffverbrauch und Motorgeräusche
- Kraftvolles Anfahrverhalten auf Straße, Feld und am Hang

## Differentialsperre.

Für eine bessere Traktion können die Antriebsachsen durch eine Lamellenkupplung gesperrt werden. Sie können zwischen drei möglichen Einstellungen wählen:

- Die Einschaltautomatik erkennt Schlupfverhalten eines Rades an der Antriebsachse und sperrt die Vorderachse automatisch. Empfehlenswert beim Ernten mit AUTO PILOT.
- Die Ausschaltautomatik schließt die Lamellenkupplung generell – und öffnet diese bei einer Geschwindigkeit über 15 km/h, bei einem Lenkvorgang und durch Bremsen. Ein Vorteil in schwierigem Gelände.
- Die manuelle Schaltung bietet sich für einen kurzfristigen Einsatz in sehr schwerem und schwierigem Gelände an

## Feststellbremsautomatik.

Steht der Multifunktionsgriff in Neutralposition, wird bei Stillstand der Maschine automatisch die Feststellbremse aktiviert. Das verhindert bei Hanglage ein unbeabsichtigtes Wegrollen. Zudem kann ein komfortabler Gangwechsel erfolgen, ohne das Bremspedal zu benutzen. Vorsatzgeräte können durch das sehr sensible Anfahren einfach angekuppelt werden.



# Reifendruckregelanlage. Immer optimale Traktion.

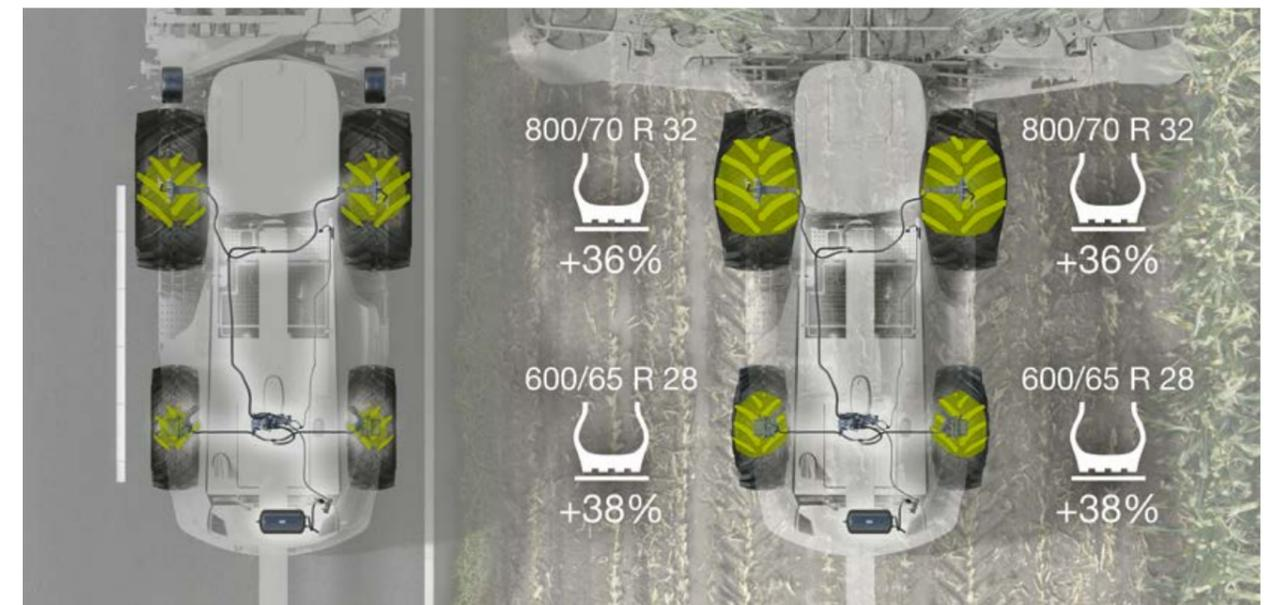

## Reifendruckregelanlage für Trieb- und Lenkachse.

Wird es nass oder sind die Böden nur bedingt tragfähig, lässt sich der Reifendruck bequem aus der Kabine heraus einstellen. Zusätzlich erfolgt eine automatische Regelung zwischen Straßenfahrt und Feldbetrieb. Sie fahren bei reduziertem Luftdruck sehr bodenschonend, haben maximale Traktion und genießen einen enormen Fahrkomfort. Ein Feldvergleich der Fachhochschule Südwestfalen zeigte, dass bei einer Absenkung des Reifenluftdrucks für den Fahrantrieb eine Diesersparnis von 5% erzielt werden kann.

## POWER TRAC – Allrad für mehr Zugkraft.

Fährt der JAGUAR im klassischen 2-Rad-Betrieb, lässt sich durch Zuschaltung von POWER TRAC bis zu 40% mehr Zugkraft nutzen. Beim Ernten mit der PICK UP wird die Traktion der Lenktriebachse automatisch reduziert. Das schont die Grasnabe bei Allradantrieb.

## Hohe Bodenfreiheit und enger Wenderadius.

Bei der Standardbereifung bietet der JAGUAR eine Bodenfreiheit von bis zu 450 mm. Wer noch höher hinaus will, kann optional die groß dimensionierte Bereifung wählen, vorn maximal 900/60 R 38 mit Ø 2,05 m, hinten maximal 620/70 R 30. Perfektes Manövrieren ermöglicht die leicht gekippte Hinterachsgeometrie mit einem Wenderadius von bis zu 12,50 m (je nach Bereifungsvariante).

## Auf den Punkt gebracht.

- Exklusiv nur bei CLAAS: Reifendruckregelanlage für Trieb- und Lenkachse
- POWER TRAC für 40% Zugkraftzuschaltung durch Lenktriebachse
- Enger Wenderadius dank gekippter Hinterachsgeometrie



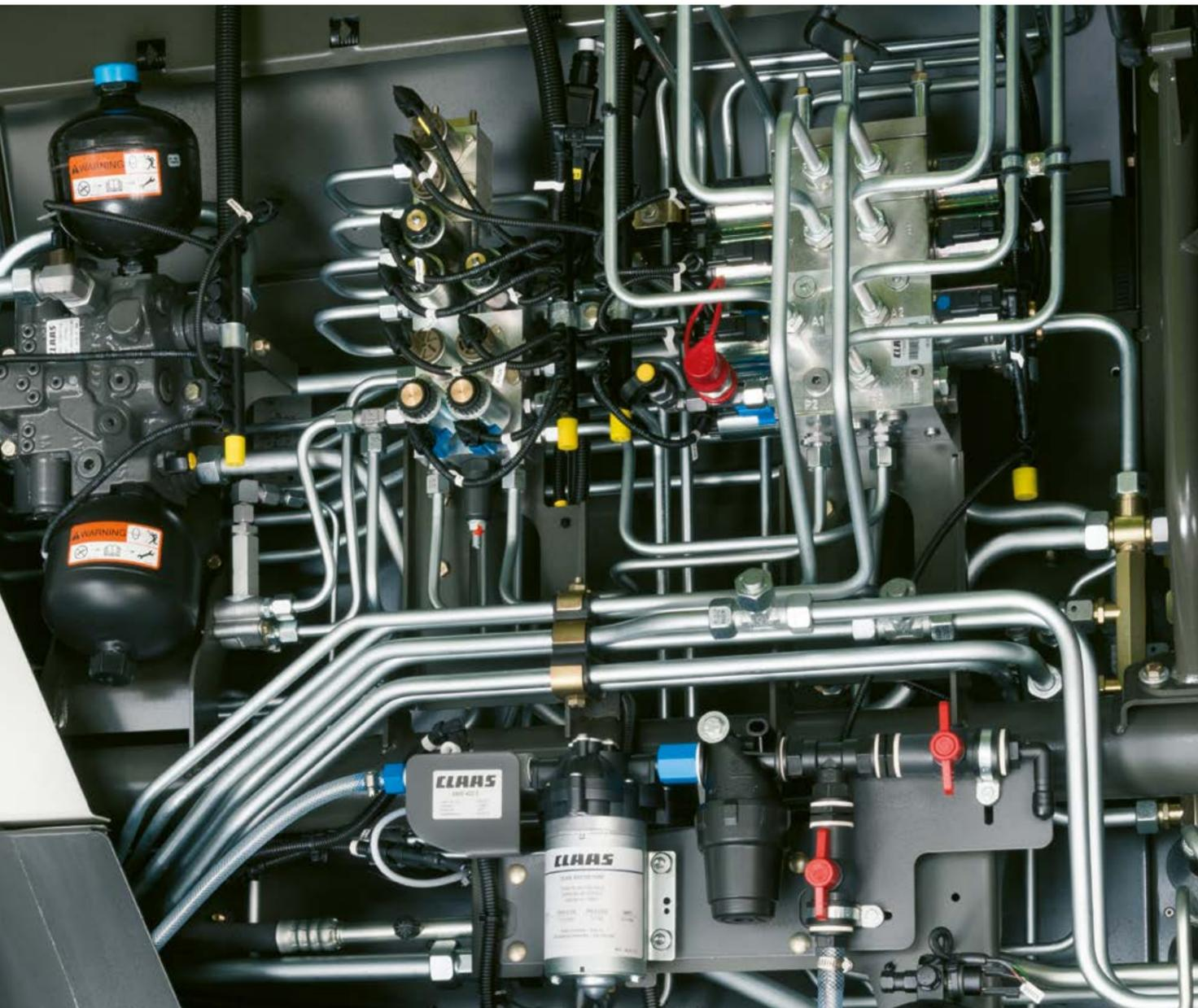

### Hydrauliksteuerung.

Die Steuerventile sind übersichtlich auf der linken Maschinen-  
seite angebracht. Proportionalventile für die Auswurfkrümmer-  
und Vorsatzgerätesteuerung erlauben bei einer automatisier-  
ten Funktion eine sanftere Steuerung. Um ein gleichmäßiges  
Stoppelbild auch bei sehr hoher Vorfahrtsgeschwindigkeit zu  
ermöglichen, kann z.B. die Geschwindigkeit Heben / Senken  
und vom Querausgleich des ORBIS entsprechend im CEBIS  
angepasst werden.

### Schwingungstilgung am Vorgewende.

Ist das Vorgewende erreicht und das Vorsatzgerät angehoben,  
aktiviert sich die Schwingungstilgung automatisch nach  
Verlassen der Arbeitshöhe. Dieses Plus an Komfort schont die  
Maschine z.B. beim Durchfahren von Spritzspuren. Das  
Vorsatzgerät federt entsprechend sanft durch.

- Schnelle Umsetzung von Funktionsbefehlen
- Effiziente Steuerung durch Proportionalventile
- Kostengünstiger Wartungsaufwand durch  
kleinen Ölhaushalt
- Hydraulikölwechsel erst nach 1.000 Betriebsstunden



### Wartungsleichte Elektrik.

Eine einfache, komfortable Bedienung verlangt eine schnelle  
und zuverlässige Systemelektrik. Im JAGUAR sind alle wichti-  
gen Komponenten sicher und zentral in der Kabine unterge-  
bracht. Eine Zusatzbox im Wartungsraum des JAGUAR ermög-  
licht eine unkomplizierte Adaption von Zusatzvarianten wie  
das Nachrüsten von:

- PROFI CAM
- AUTO FILL
- ACTISILER 20
- NIR-Sensor
- QUANTIMETER
- Dieseltank, 300 l
- Beschleunigerspalteinstellung
- Reifendruckregelanlage
- DYNAMIC COOLING



Zusatzbox im Wartungsraum

# Das Häckselsystem. Stark, präzise, messerscharf.

Spitzenleistung und Wirtschaftlichkeit.  
Die JAGUAR Technik.

- Leistungsstark mit sparsamen Motoren
- Einfaches Antriebssystem mit höchstem Wirkungsgrad
- Stufenlose Schnittlängeneinstellung mit COMFORT CUT
- Variabler Vorsatzantrieb mit automatischer Drehzahlanpassung bei Schnittlängenveränderung
- Häckseltrommel mit bis zu 36 Messern für erstklassige und konstante Häckselqualität
- Automatisch nachstellbarer Trommelboden
- Große geräuscharme Kabine
- Maximaler Durchsatz bei geringem Energieverbrauch



# Der Antrieb. Klassenbester.

Stark, robust und wartungsarm. Mit fünf Argumenten für den besten Wirkungsgrad.

- 1 Quer aufgebaute Motoren
- 2 Direkter Powerband-Hauptantrieb vom Motor zum:
  - Häckselaggregat
  - Beschleuniger
  - COMFORT CUT (Stufenlose Schnittlängeneinstellung)
  - Variabler Vorsatzantrieb
- 3 Corncracker Powerbandantrieb direkt vom Beschleuniger
- 4 QUICK STOP – aktive Gutflussabbremmung bei Abschaltung des Hauptantriebs
- 5 Drei mögliche Vorsatzantriebsarten: variabel, leistungsverzweigt, standard

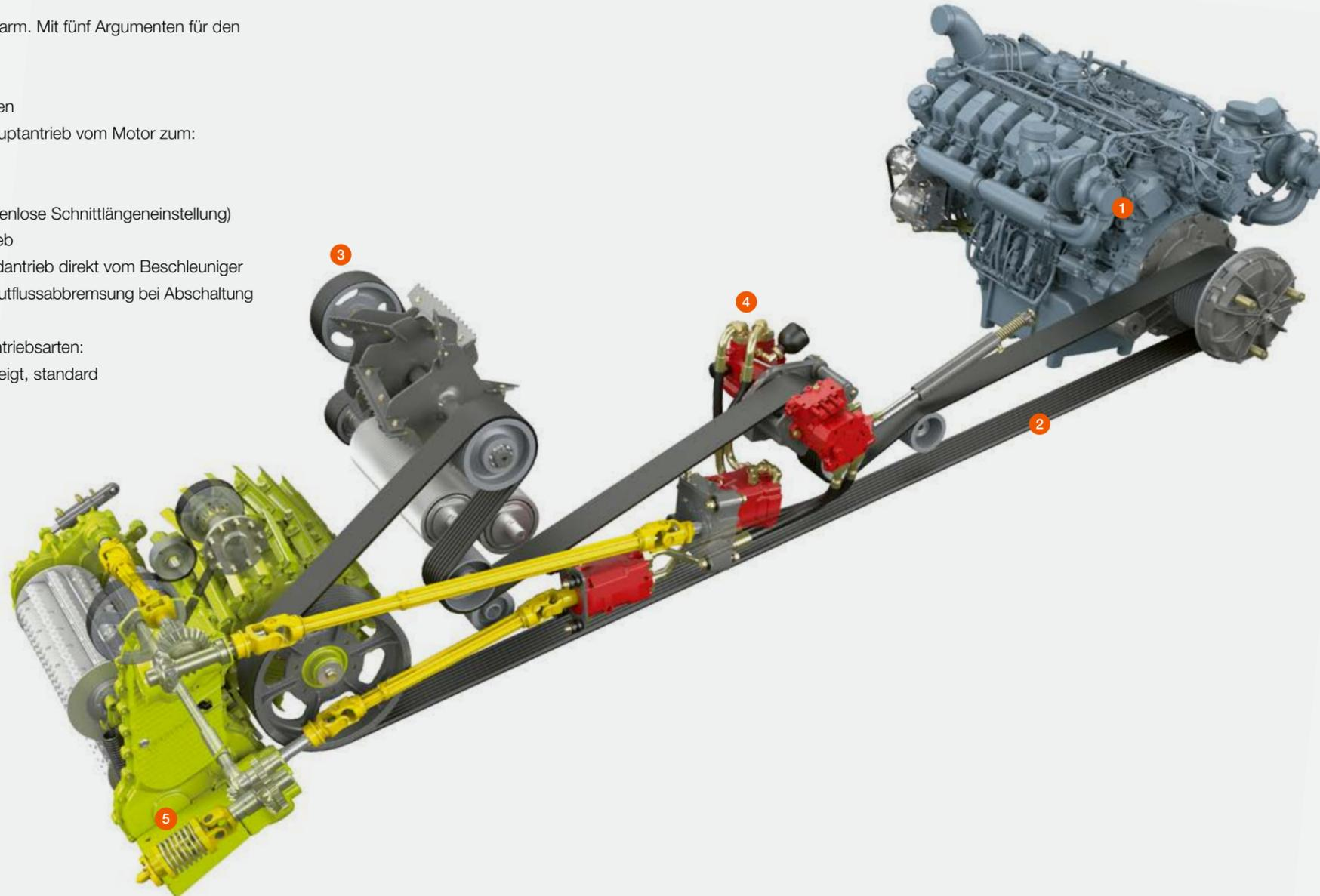

## Der JAGUAR Hauptantrieb.

Das CLAAS Antriebssystem mit dem höchsten Wirkungsgrad im Marktvergleich überzeugt in seiner Einfachheit. Die Häckselorgane werden durch ein wartungsfreies langes Powerband direkt von der Kurbelwelle des Motors angetrieben. Ein Konzept, das auch viele Jahre nach seiner Entwicklung seinen Vorsprung hält.

- Der Vorpresswalzantrieb ist in den Hauptantrieb integriert
- Dank des COMFORT CUT Antriebs der Vorpresswalzen kann der Fahrer aus der Kabine heraus die Schnittlängen während der Fahrt stufenlos anpassen
- Für extreme Zuverlässigkeit, enorme Ausdauer und lange Lebensdauer ist der Einzug mit robusten Getrieben, groß dimensionierten Lagern und Zahnrädern ausgestattet
- Die Vorsätze sind über einen Schnellkuppler mit dem JAGUAR verbunden und können standardmäßig, leistungsverzweigt oder variabel angetrieben werden

## Auf den Punkt gebracht.

- Der JAGUAR Hauptantrieb: stark, robust und wartungsarm
- Das Antriebssystem: höchster Wirkungsgrad im Marktvergleich



# Der Gutfluss. Geradlinig und schnell.

## Maximaler Durchsatz bei geringem Energieverbrauch.

Optimaler Gutfluss hat wesentlichen Anteil an der täglich erreichten Arbeitsleistung. Ohne Umlenkungen fließt das Erntegut in direkter Linie durch die gesamte Maschine. Von Station zu Station wird das Erntegut immer schneller, die V-förmige Anordnung von Messern und Beschleunigerschaufeln zentriert es zunehmend. Das führt zu höchster Leistung bei minimalem Kraftbedarf und sorgt für eine hohe Betriebssicherheit. Der JAGUAR beweist dies immer wieder: mit erstaunlichen Ergebnissen – gemessen am Kraftstoffverbrauch in l/t.

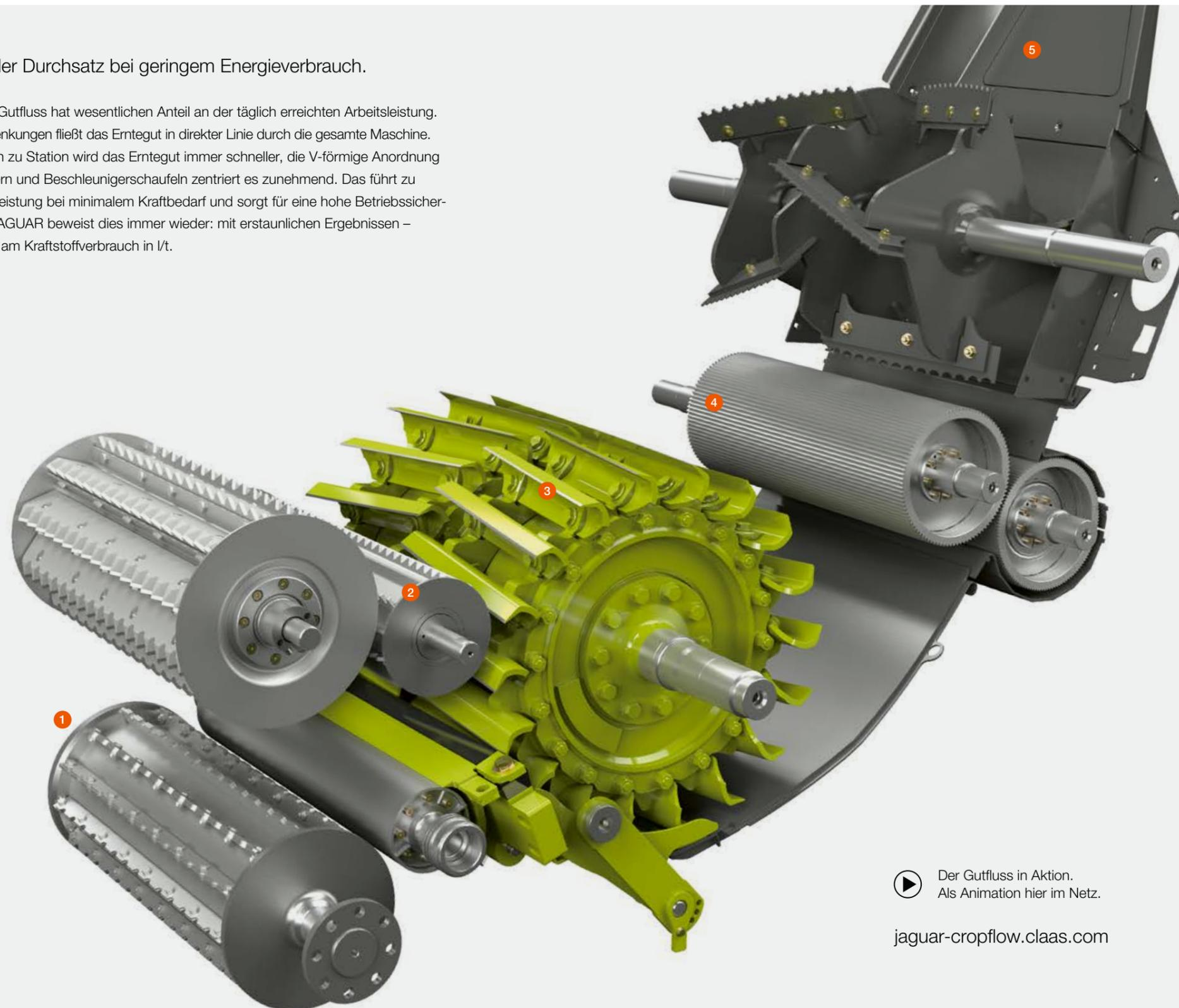

▶ Der Gutfluss in Aktion.  
Als Animation hier im Netz.

[jaguar-cropflow.claas.com](http://jaguar-cropflow.claas.com)



- 1 Vorsatz
  - Variabler Vorsatzantrieb ermöglicht gleichmäßigen Gutfluss von Vorsatz und Einzug für gleich bleibend gute Häckselqualität
- 2 Einzug
  - Einzugswalzen mit einer Öffnung von bis zu 180 mm für hohe Durchsatzleistung
  - Hydraulische Vorpressung (optional) für exzellente Häckselqualität
  - Schneller Zugang zur Messertrommel durch QUICK ACCESS
- 3 V-MAX Messertrommel
  - V-MAX Messer werden auf Anschlag eingeschraubt, kein Einstellen notwendig
- 4 MULTI CROP CRACKER
  - Für hochwertiges Aufbereitungsergebnis das richtige Konzept
- 5 Flexible Beschleunigung
  - Spaltmaß aus der Kabine heraus einstellbar, einfache Bedienung für hohe Effizienz

# Variabler Vorsatzantrieb. Für jeden etwas dabei.

Häckselgut- und Gutflussoptimierung.

CLAAS bietet mit der 900er-Baureihe drei Antriebsarten für den Vorsatz an:

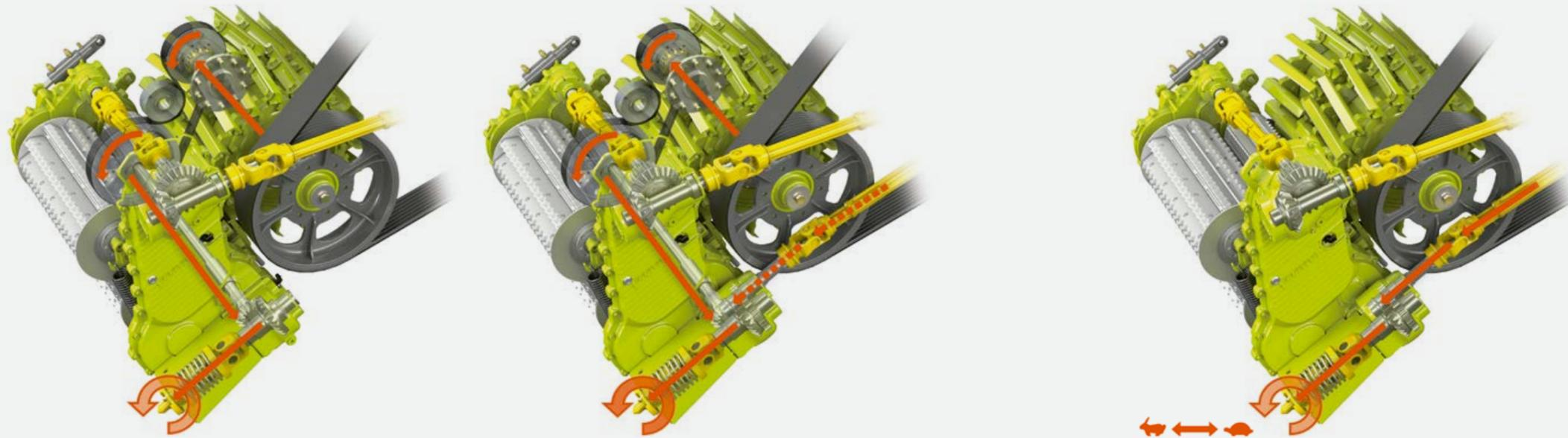

Effizienz im Hauptantriebsstrang.

Der variable Vorsatzantrieb ist ebenso wie die stufenlose und automatisierbare Schnittlängeneinstellung COMFORT CUT in den Hauptantriebsstrang integriert. Der Vorteil: Bei Drehzahlschwankungen sind gleichermaßen Vorsatzantrieb, Einzugsantrieb, Trommeldrehzahl, Beschleuniger und Corncracker betroffen. Das Ergebnis: eine stets konstante Häcksellänge.

Zweistufiges Reversieren bei hydrostatischem Vorsatzantrieb.

In Verbindung mit dem CMOTION Multifunktionsgriff ist ein zweistufiges Reversieren möglich. Entweder wird nur der Vorsatz reversiert oder Vorsatz und Einzug reversieren zusammen.

### 1. Mechanische Version.

- Für alle Vorsätze
- Antrieb von der Messertrommelwelle, rein mechanisch mit konstanter Drehzahl, geschaltet über eine Riemenkupplung zum Schnellkuppler
- Exzellenter Wirkungsgrad

### 2. Leistungsverzweigte Variante.

- Für den Einsatz mit DIRECT DISC oder einem Maispflücker
- Antrieb mechanisch über die Messertrommelwelle und zusätzlich hydrostatisch
- Maximale Kraftübertragung bei konstanter Drehzahl

### 3. Hydraulischer Vorsatzantrieb.

- Für ORBIS Maisgebisse und PICK UP
- Antrieb rein hydrostatisch
- Optimaler Gutfluss zwischen Vorsatzgerät und Einzugsorganen, individuelle oder automatische Drehzahlanpassung zur vorgewählten Schnittlänge bei geringem Kraftbedarf
- Hohe Effizienz

Auf den Punkt gebracht.

- Drei Antriebsvarianten
- Stufenlose und automatisierbare Schnittlängeneinstellung COMFORT CUT
- Zweistufiges Reversieren bei hydrostatischem Vorsatzantrieb

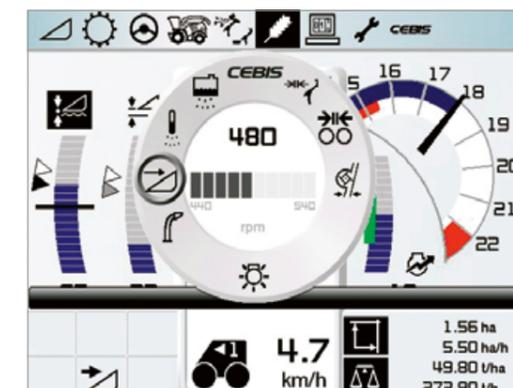
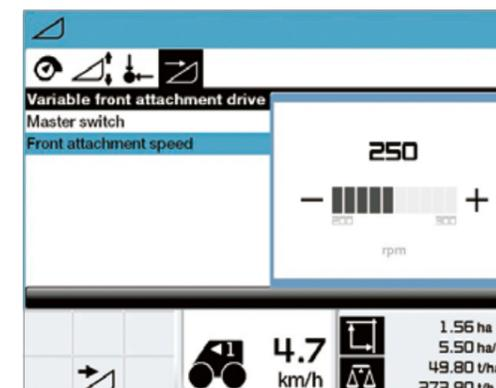

Der Einzug.  
Konsequent stark.



Auf den Punkt gebracht.

- Leistungsstarker Antrieb und kraftvolles Reversieren
- Stufenlose Schnittlängeneinstellung auch automatisch entsprechend der Trockensubstanz
- Wartungsfreudlich durch schnellen Zugang zum Häckselaggregat

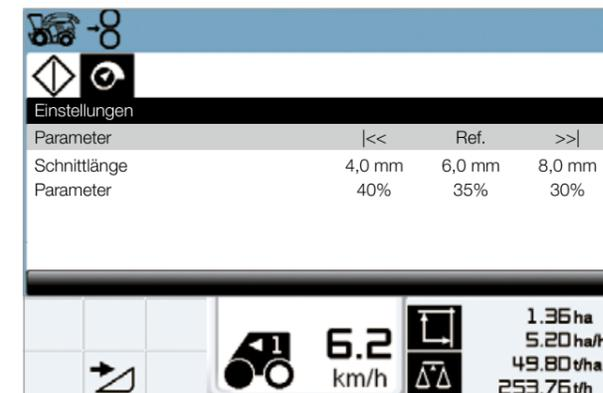

Durchgehend konstante Häcksellänge.

Stark, sparsam und anpassbar an unterschiedliche Ernteanforderungen ist das Einzugssystem des JAGUAR. Der COMFORT CUT Antrieb ist in den Hauptantriebsstrang integriert. Vorteil: Bei Veränderungen von Motor- und Trommel-drehzahl passt sich der COMFORT CUT Antrieb gleichermaßen an. Ergebnis: eine stets konstante Häckselqualität. Der Fahrer stellt die gewünschte Schnittlänge im CEBIS ein. Auch während des Einsatzes kann die Schnittlänge stufenlos verändert werden.



Automatische Schnittlängeneinstellung.

An die gemessene Trockenmasse wird optional die Schnittlänge angepasst. Der Fahrer kann im CEBIS den Regelbereich voreinstellen. So erzeugt der JAGUAR automatisch eine perfekte Silage für eine optimale Verdichtung auf dem Silo – auch bei Flächen, deren Bestände sehr ungleichmäßige Trockensubstanzen aufzeigen.



Exzellente Zugänglichkeit durch QUICK ACCESS.

QUICK ACCESS bietet Ihnen unterschiedliche Möglichkeiten, Wartungs- und Servicearbeiten mit geringem Zeitaufwand auszuführen. Für einen schnellen und bequemen Zugang bei Wartungsarbeiten am Einzug und an der Messertrommel wird das Einzugsgehäuse zur Seite geschwenkt. Dank des Schnellkupplers ist der Vorsatz dafür rasch abgebaut.

# Die Vorpressung. Konstant und Zuverlässig.



## Auf den Punkt gebracht.

- Konstante Vorpressung
- Detektoren gegen Fremdkörper und magnetische Metalle
- DIRECT STOP

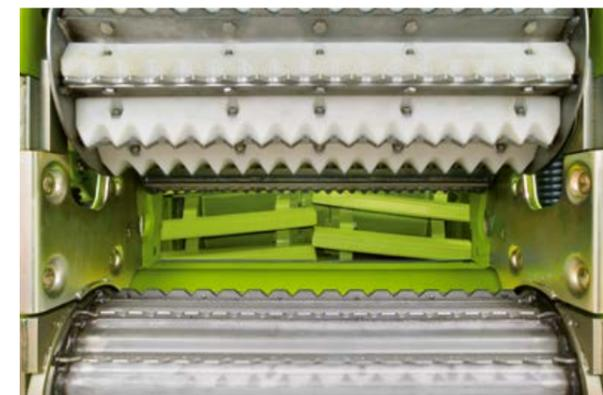

## Hochsensible Detektoren.

So kraftvoll und robust der Einzug auch ist, so sensibel reagiert er auf Fremdkörper, denn die integrierten Detektoren leisten ganze Arbeit. Der Metalldetektor schützt den JAGUAR jetzt mit fünf Magneten gegen magnetisierbare Fremdkörper. Die Sensibilität der Detektion ist individuell einstellbar. Eine Ortungsanzeige im CEBIS Monitor erleichtert die Suche nach dem Fremdkörper.

## Konstante Vorpressung.

Der Dämpfer (1) in Form eines Hydraulikzylinders unterstützt die gleichmäßige Verteilung der Vorpresskraft auf die oberen Einzugswalzen und bewirkt somit eine optimale Vorpressung. Wird z.B. die vordere Walze durch ungleichmäßige Zuführung des Erntegutes (Schwadform) plötzlich ausgelenkt, wirkt der Dämpfer aufgrund seines gedrosselten Ölausgleichs der Auslenkkraft entgegen.

## Gleichmäßige Vorpressung.

Der Zugzylinder (2) erzeugt über den gesamten Arbeitsweg eine konstante Zugkraft. Diese wirkt als Vorpresskraft direkt auf die hintere obere Vorpresswalze. Anders als bei einer Feder steht damit in jeder Erntesituation die optimale Vorpresskraft zur Verfügung. Vor allem beim Ein- und Ausfahren in den Bestand ermöglicht diese schichthöhenunabhängige Vorpressung eine konstante Häckselqualität. Darüber hinaus wird der Gutfluss ruhiger und spürbar gleichmäßiger der Häckseltrommel zugeführt.



Zusätzlichen Schutz für den JAGUAR bietet der Detektor STOP ROCK. Er bringt den Einzug sofort zum Stehen, wenn er einen festen Fremdkörper aufspürt. Der Fahrer kann die Sensibilität der Detektion einstellen.

Entsprechende Einstellungen können im CEBIS vorgenommen werden. Der verschleißfreie Schnellstopp von Einzugswalzen und Vorsatz wirkt auch bei höchster Einzugsgeschwindigkeit und lässt den Fahrer einfach und sicher arbeiten.

## DIRECT STOP zum Schutz der Maschine.

Sprechen Metalldetektor oder STOP ROCK an, wird der JAGUAR automatisch bis zum Stillstand abgebremst. Diese schnelle Reaktion reduziert das Aufschieben von Erntegut.

# Hydraulische Vorpressung: Intelligent automatisch gesteuert.

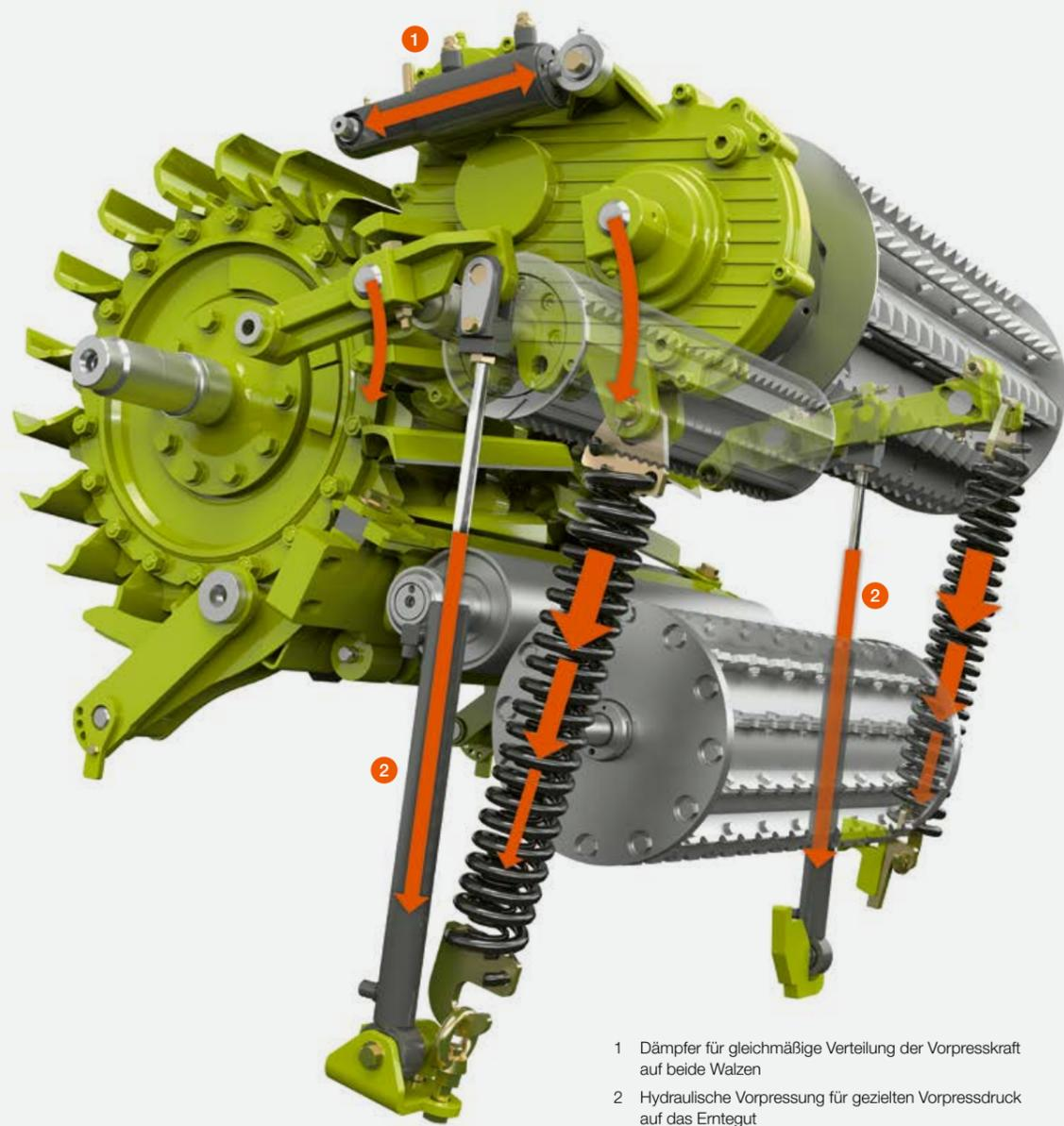

NEU: Hydraulische Vorpressung intelligent gesteuert.

Für die optional intelligente hydraulische Vorpressung werden für die hintere obere Vorpresswalze zwei Hydraulikzylinder mit Druckspeicher eingesetzt. Somit wird ein gezielter Vorpressdruck auf das Erntegut ausgeübt. Dank spezieller Kennlinien wird automatisch die Vorpresskraft an unterschiedliche Erntegüter und wechselnde Schichtstärken im Gutfluss angepasst. Die intelligent gesteuerte Vorpresskraft wird automatisch erkannt durch:

- die Fruchtart, mittels Vorsatzerkennung
- den Schnittlängenbereich
- das entsprechende JAGUAR Modell (Motorleistung)

Ebenso bei abnehmender Schichtdicke, wenn der JAGUAR langsamer fahren muss, z.B. beim Ausfahren aus dem Bestand oder bei unregelmäßigen Beständen, wirkt die Vorpresswalze immer mit einem gleichen Druck auf das Futterpaket. Somit wird eine gleichbleibend gute Häckselqualität erzeugt.

Für den Fall der Fälle kann der Fahrer bedingungsabhängig den Vorpressdruck manuell im CEBIS durch drei Stufen anpassen.

#### Vorteil:

- Ideal vorbereitetes Erntegut durch eine intelligent gesteuerte Vorpressung für eine gleichbleibend gute Häckselqualität
- Sehr ruhiger Gutfluss
- Fahrerentlastung durch automatische Steuerung
- Schnellkuppler zum Trennen an Trommel und Vorpressgehäuse
- Hoher Wartungskomfort durch hydraulisch auffahrbare Vorpresswalzen

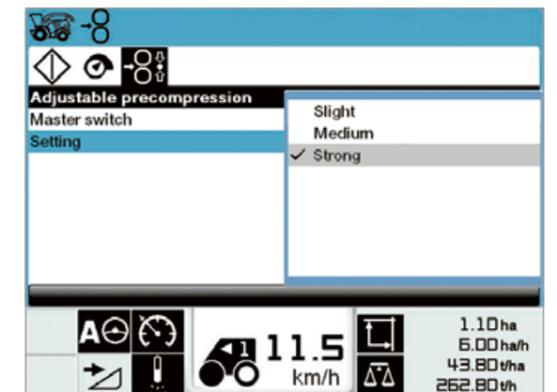
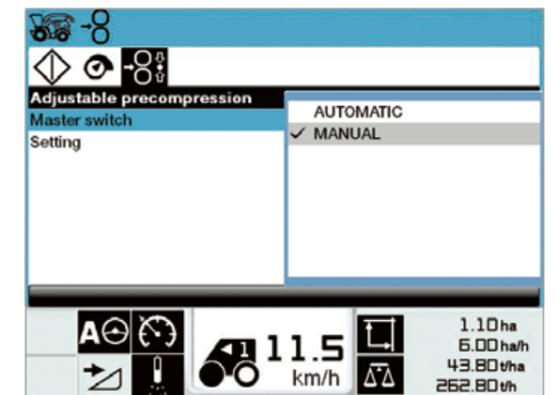

Auf den Punkt gebracht.

- Automatische Anpassung der Vorpresskraft an unterschiedliche Erntegüter
- Konstant gleichbleibender Druck auch bei geringem Durchsatz für beste Häckselqualität



# NEU: V-MAX Messertrommel. Mit erweitertem Schnittlängenspektrum.

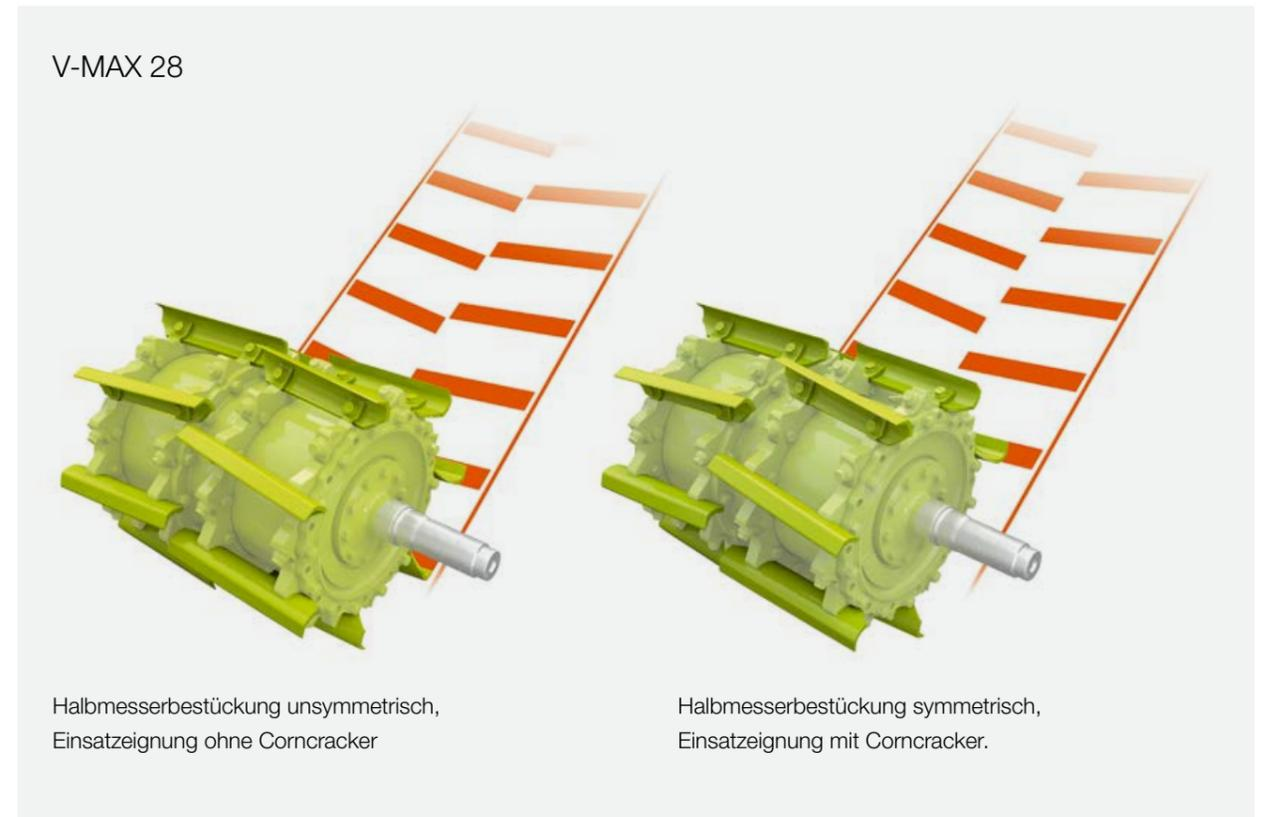

## Schnittlängen der V-MAX Messertrommel.

Trommel	Messeranzahl			Schnittlängenspektrum in mm												
	voll	halb	drittel	1	5	10	15	20	25	30	35	40	45	50	55	
V 20	20 (2 x 10)	20 (2 x 10)		5 – 26,5 10 – 53												
V 24	24 (2 x 12)	12 (2 x 6)		4 – 22 8 – 44												
V 28	28 (2 x 14)	14 (2 x 7)		4 – 18,5 8 – 37												
V 36	36 (2 x 18)	18 (2 x 9)	12 (2 x 6)	3,5 – 14,5 7 – 18,5 10,5 – 43,5												

## Auf den Punkt gebracht.

- V-MAX Messertrommel für beste Häckselqualität
- NEU: Erweitertes Schnittlängenspektrum durch Versetzen der Messerträger für Einsatz mit halber Messeranzahl und Corncracker möglich



## V-MAX Messertrommel.

CLAAS bietet die V-MAX Messertrommel entsprechend den unterschiedlichen Marktanforderungen in vier Varianten mit verschiedener Messerbestückung an.

## NEU: Hohe Flexibilität.

Für ein erweitertes Schnittlängenspektrum ist das Ernten von sehr langen Schnittlängen mit der V-MAX 36 / 28 / 24 durch Versetzen der Messerträger und der halben Messeranzahl bis zu einer Schnittlänge von 30 mm auch mit Corncracker möglich. Durch die gewonnene symmetrische Erntegutabgabe wird eine hohe Einsatzsicherheit und eine sehr gleichmäßige Erntegutaufbereitung des Corncracker erzielt.

- Beste Häckselqualität durch exakten Schnitt
- Extreme Leichtläufigkeit: Die Schaufelform der Messer sorgt für exzellenten Gutfluss
- Hohe Stabilität: Schnittkräfte werden direkt von den Trommelsternen aufgenommen
- Einfachste Montage: nur zwei Schrauben pro Messer
- Kein Einstellen der Messer nötig. Sie werden durch Formstücke als Lehre direkt am Trommelstern fixiert und festgeschraubt.
- Ein Nachstellen der Messer ist überflüssig
- Durch Versetzen der Messerträger erfolgt ein symmetrischer Erntegutauswurf beim Einsatz mit Corncracker mit halber Messeranzahl

# Das Häckselaggregat. Scharf nachgedacht.

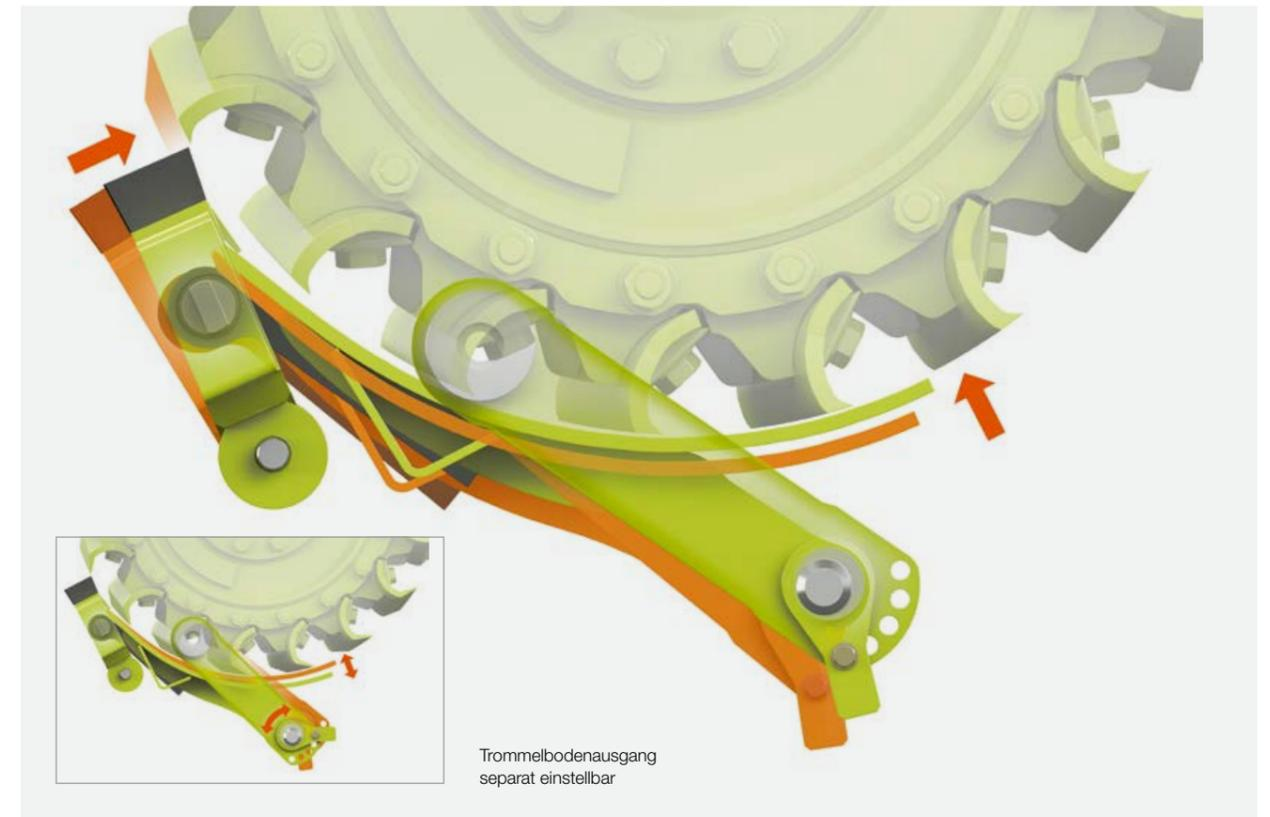
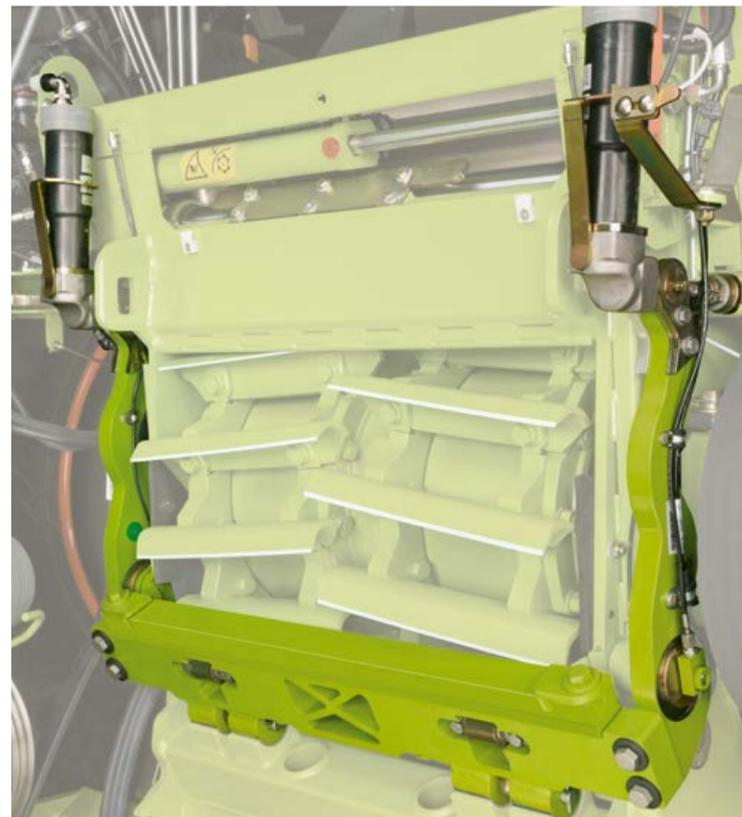

Trommelbodenausgang  
separat einstellbar

## Messerschleifen nach Durchsatzleistung.

Messerschleifen nach Zeitraum oder nach Durchsatzmenge? Stellen Sie Ihr CEBIS so ein, wie Sie es benötigen. Das CEBIS erinnert Sie entsprechend Ihren Einstellungen an das Messerschleifen. So haben Sie das Verschleißverhalten bestens im Griff.

## Hydraulisch die Gegenschneide fixieren.

Mit vier Schrauben ist die Gegenschneide inklusive Ausgleichsleiste auf dem Amboss fest verschraubt. Präzise wird die Gegenschneide mit dem Amboss innerhalb von 60 sek. an die vorwärtslaufende Messertrommel herangekippt. Dafür wird die seitliche Gegenschneidenklemmung hydraulisch gelöst und nach dem Einstellvorgang wieder hydraulisch fixiert. Somit bleibt die präzise Einstellung für einen exakten Schnitt zuverlässig in Position.

## Automatisch nachstellbarer Trommelboden.

Der Trommelboden ist vorn am Amboss aufgehängt, hinten wird er durch Schwenkarme gehalten. Direkt beim Einstellen der Gegenschneide wird sofort der Trommelboden an die Messertrommel angestellt. Somit ist eine gleichmäßige Erntegutabgabe über die gesamte Messerstandzeit gegeben.

### Vorteile:

- Durchsatzabhängige Messerschleifinformation
- Präzises, gleichmäßiges Schleifbild durch exakte Schleifsteinführung
- Hervorragende Abdeckung gegen Schmutz und Geräusche
- Einfache Einstellhilfe für Steinwechsel
- Hydraulische Gegenschneidenklemmung für zuverlässige Schnitтарbeit
- Automatisch nachstellbarer Trommelboden für gleich bleibende Erntegutabgabe

## Auf den Punkt gebracht.

- Messerschleifen nach Durchsatzleistung
- Hydraulisch die Gegenschneide festsetzen
- Automatisch einstellbarer Trommelboden



Einstellhilfe für Schleifsteinnachstellung

# Der Corncracker. Optimale Aufbereitung.

## MULTI CROP CRACKER.

Je nach Betrieb und Verwendungszweck sind die Anforderungen an die Schnittlänge und Aufbereitung von Maissilage heute sehr unterschiedlich. Das Spektrum reicht vom extremen Kurzschnitt mit 3,5 bis 12 mm Länge bis hin zum SHREDLAGE® Verfahren von bis zu 30 mm Länge.



# MULTI CROP CRACKER. Drei Spezialisten für beste Arbeit.



- 1 MCC CLASSIC
- 2 MCC MAX
- 3 MCC SHREDLAGE
- 4 MULTI CROP CRACKER

## MULTI CROP CRACKER.

Der MULTI CROP CRACKER (MCC) zeichnet sich aus durch seine robuste Konstruktion und sein hervorragend abgedichtetes Gehäuse. Sein größter Vorteil besteht in seinen flexiblen Einsatzmöglichkeiten. Dank ihrer einzigartigen Zugänglichkeit können die Walzen schnell gegen andere ausgetauscht werden. Das MCC Konzept wird in zwei Baugrößen angeboten: als MCC CLASSIC M (M = Medium mit einem Walzendurchmesser von 196 mm) bis zu einer Motorleistung von 626 PS. Und als MCC CLASSIC L (L = Large mit einem Walzendurchmesser von 250 mm) ab JAGUAR 950 mit 585 PS.

### Auf den Punkt gebracht.

- MCC CLASSIC: konventionell, Schnittlängen von 3,5 bis 12 mm
- MCC MAX: universell, Kurz- und Langschnitt von 7 bis 22 mm
- MCC SHREDLAGE®: extremer Langschnitt von 26 bis 30 mm

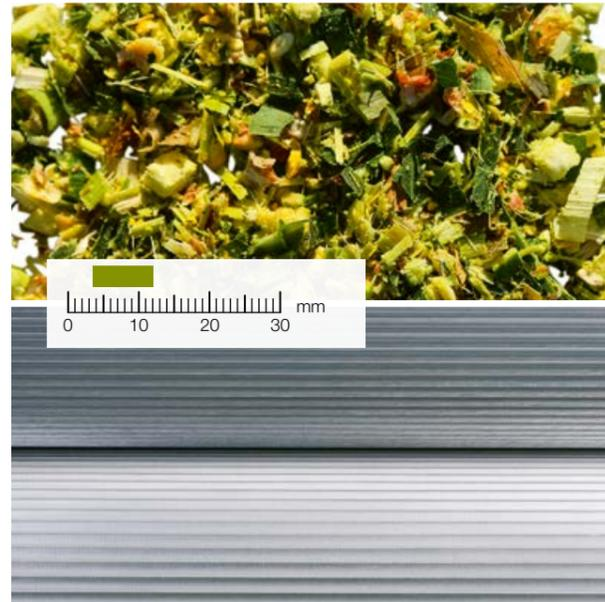

## MCC CLASSIC.

Der konventionelle MCC CLASSIC ist mit dem bekannten Sägezahnprofil ausgestattet und arbeitet serienmäßig mit einer Drehzahldifferenz von 30%. Dieses System wird für die Ernte von kurzem Mais, z.B. für Biogasanlagen, aber auch für Silage für Milchvieh und Bullenmast erfolgreich eingesetzt. Andere Walzen mit abweichender Zahnanzahl kommen in Märkten zum Einsatz, in denen mehr Bedarf an lang geschnittener Maissilage besteht. Mit einer Erhöhung der Differenzdrehzahl wird der gewünschte Aufbereitungsgrad der Silage erzielt.



## MCC MAX.

Die MCC MAX Walzen wurden für die Aufbereitung von Maissilage mit Schnittlängen zwischen 7 und 22 mm entwickelt. 30 Ringsegmente sind in Sägezahnform profiliert. Die Anordnung und die spezielle Geometrie der Ringsegmente führen dazu, dass das Häckselgut nicht nur durch Quetschen und Reibung, sondern auch durch Schneid- und Scherkräfte bearbeitet wird. Dies ermöglicht eine intensivere Aufbereitung der Maiskörner und zusätzlich einen zerfasern Aufschluss des Stängelmaterials.

Das Einsatzspektrum des MCC MAX erstreckt sich im Vergleich zu konventionellen Corncrackern über einen deutlich breiteren Häcksellängen- und Trockenmassebereich bei einem gleichzeitig sehr hochwertigen Aufbereitungsergebnis. Lohnunternehmer, Maschinenringe und Agrarbetriebe profitieren vom MCC MAX dank seiner neuen technischen Lösung, mit der sie ohne Anpassung der Maschinenausstattung die verschiedensten Kundenanforderungen hinsichtlich Futteraufbereitung erfüllen können.

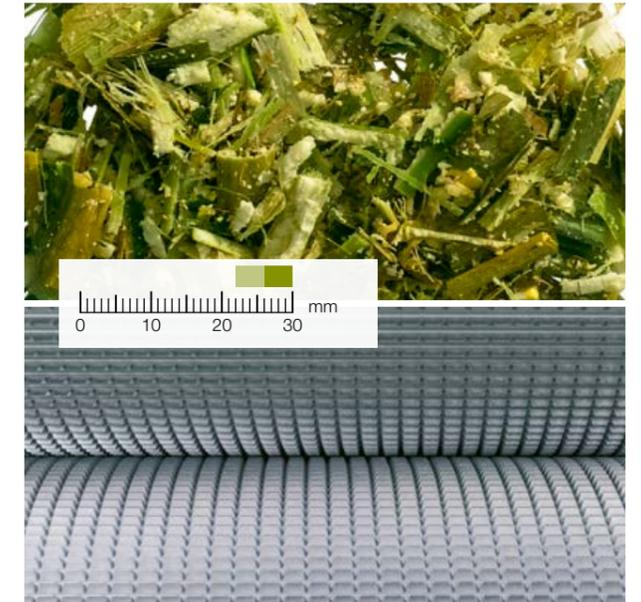

## MCC SHREDLAGE®.

SHREDLAGE® ist eine Marke von CLAAS. Die ursprünglich aus den USA stammende Technologie führt mittlerweile dazu, dass SHREDLAGE® Silage auf vielen Betrieben weltweit eingesetzt wird. SHREDLAGE® ermöglicht die Aufbereitung von Maissilage im extremen Langhäckselbereich von 26 bis 30 mm. Die SHREDLAGE® Walzen besitzen ein Sägezahnprofil mit einer zusätzlichen gegenläufigen Spiralnute und weisen eine Drehzahldifferenz von 50% auf. Damit gelingt es dem MCC SHREDLAGE®, die Maiskörner komplett zu zerreiben und die Spindelstücke vollständig zu zerkleinern.

Blattmaterial wird gut zerfasert. Darüber hinaus wird das Stängelmaterial durch die Spiralnute einer Querschnittwirkung ausgesetzt, so dass die Schale des Stängels abgerieben wird. Gleichzeitig wird der weiche Innenteil in Längsrichtung zerteilt. Das „geschredderte“ Erntegut lässt sich sehr gut verdichten, da der Verbund des Materials ein Nachfedern minimiert.

Angebot MCC Konzept	MULTI CROP CRACKER			
	CLASSIC	MAX	SHREDLAGE®	
<b>Walzendurchmesser</b>				
Medium (M)	Ø 196 mm	□	–	□
Large (L)	Ø 250 mm	□	□	□

□ Verfügbar – Nicht verfügbar

Immer der Richtige.  
Ob Kurzschnitt, Langschnitt oder SHREDLAGE®.

mm 3,5 4 5 6 7 8 9 10 11 12 13 14 15 16 17 18 19 20 21 22 23 24 25 26 27 28 29 30 mm

CORTE CURTO SHORT CUT CORTE LONGO LONG CUT SHREDLAGE®

MCC CLASSIC 100 / 125 MCC MAX MCC SHREDLAGE®

MCC CLASSIC 100% MCC SHREDLAGE® 150%

Intensidade de processamento Processing intensity

MULTI CROP CRACKER

V-36 V-28 V-24 V-20

3,5-14,5 mm / \* 7-29 mm 4-18,5 mm / \* 8-37 mm 4-22 mm / \* 8-44 mm 5-26,5 mm

JAGUAR 900

\* Halbe Messeranzahl bis 30 mm mit versetzten Messerträgern bei Corncracker Einsatz  
half set of knife up to 30 mm with offset knife carries and Corncracker use

MULTI CROP CRACKER Wirkprinzipien	CLASSIC	MAX	SHREDLAGE®
Einstellbares Spaltmaß der Crackerwalzen für gewünschte Aufbereitungsintensität	□	□	□
Anzahl der Zähne pro Walze für Erntegutannahme und Korngröße	125 / 125 bei 250 mm Ø	120 / 130 bei 245 / 265 mm Ø	110 / 145 bei 250 mm Ø
Drehzahl Differenz der Walzen für Reibeffekt	30 %	30 %	50 %
Ineinergreifen der Ringsegmente für Schnitteffekt	–	□	–
Schrägverzahnung der Ringsegmente für Schereffekt	–	□	–
Gegenläufige Spiralnut für Schälereffekt	–	–	□

□ Verfügbar – Nicht verfügbar

### SHREDLAGE® Maissilage.

Der intensive Aufschluss des Materials vergrößert die Oberfläche des Häckselgutes um ein Vielfaches, was zu einer deutlich verbesserten bakteriellen Fermentation beim Einsilieren und vor allem bei der Verdauung im Pansen der Kuh führt. Versuche der Universität in Madison, Wisconsin, USA, zeigten, dass SHREDLAGE® die Strukturwirkung von Maissilage im Pansen stark erhöht und zugleich die Verfügbarkeit der in allen Pflanzenteilen enthaltenen Stärke verbessert. Zudem fördert die pansenfreundliche Struktur der Silage auch die Gesundheit der Herde.

Neben verbesserter Tiergesundheit bietet SHREDLAGE® Milchzeugern weitere Vorteile. Denn durch den optimalen Aufschluss der Stärke kann der Kraftfuttereinsatz reduziert werden. Auch die Ergänzung strukturreicher Komponenten wie Stroh kann eingeschränkt werden oder sogar entfallen, wodurch sich weitere Einsparpotenziale ergeben. Eine individuelle Abstimmung mit dem zuständigen Fütterungsberater ist immer notwendig.

### Spaltmaß richtig wählen.

Nur so intensiv wie nötig – diese Maxime sollte immer im Vordergrund stehen. Das gilt auch für das Spaltmaß zwischen den Walzen und die Intensität der Häckselgutaufbereitung. Eine intensivere Erntegutaufbereitung erhöht den Energiebedarf des JAGUAR. Der Mehraufwand an Erntekosten muss einkalkuliert werden.

- Einzigartiges Produktangebot
- Einfacher Ein- und Ausbau durch hervorragende Zugänglichkeit
- Sehr robuste Konstruktion durch groß dimensionierte Lagereinheiten und abdichtendes Gehäuse
- Hohe Durchsatzleistung mit bester Häckselgutaufbereitung
- Hervorragende Zugänglichkeit für Wartung oder Austausch von Walzen
- Konstante, wartungsfreie hydraulische Riemenspannung für maximale Kraftübertragung

▶ Shredlage in Aktion.  
Mehr Informationen hier im Netz.

[shredlage.claas.com](http://shredlage.claas.com)

Der Auswurfkrümmer.  
Exaktes auswerfen kann so einfach sein.



# Auswurfbeschleuniger und Auswurfkrümmer. Kraftsparend und zugänglich.

## Kraft sparen beim Beschleunigen.

Im JAGUAR ist der Beschleuniger ideal platziert. So erfüllt er seine Aufgabe optimal. Das Häckselgut wird nicht umgelenkt und wird durch die V-förmig angeordneten Wurfschaufeln zentriert. Das reduziert den Kraftbedarf und den Verschleiß an den Seitenwänden.

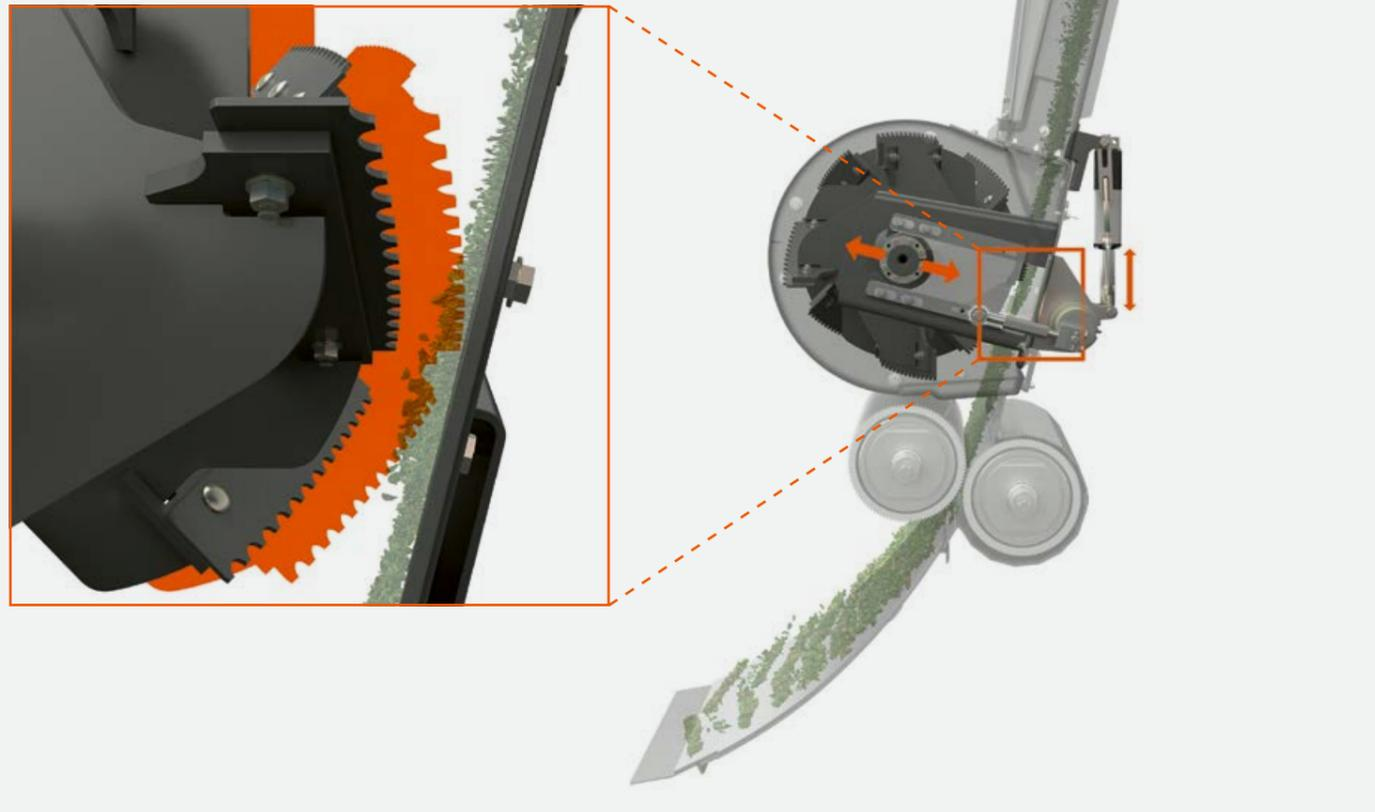

## Auf den Punkt gebracht.

- Kraft sparen beim Beschleunigen
- Der Auswurfkrümmer: modular aufgebaut
- OPTI FILL: hoher Bedienkomfort



Unkomplizierter Aus- und Einbau des Beschleunigers.

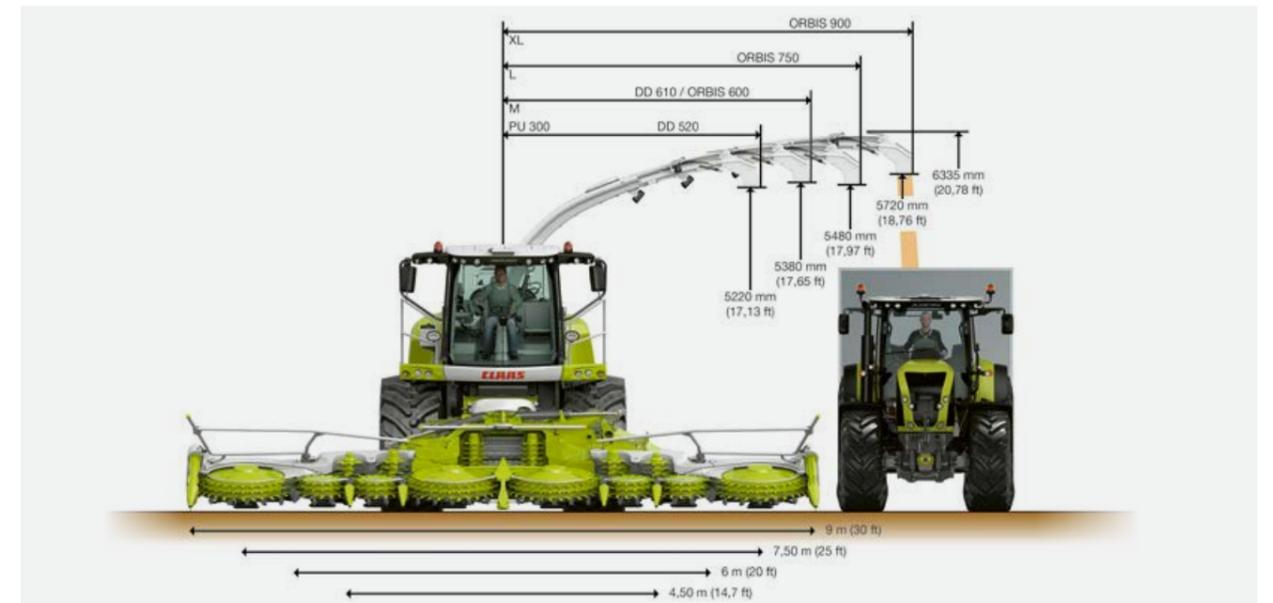

## Geringer Kraftbedarf beim Beschleunigen.

Bei schweren Erntegütern kann das Spaltmaß zwischen Beschleuniger und Rückwand hydraulisch um bis zu 10 mm vergrößert werden. Das vermindert den Kraftbedarf. Erfordert z.B. sehr trockenes Gras eine hohe Wurfleistung, lässt sich das Spaltmaß ganz eng einstellen. Diese Einstellung kann im CEBIS sogar während der Fahrt vorgenommen und im Anhäckselmodus automatisiert werden.

## Der Auswurfkrümmer. Modular aufgebaut.

Hohe Festigkeit und geringes Eigengewicht zeichnen den Auswurfkrümmer aus. Der stark gebündelte Gutstrahl erhöht die Auftreffsicherheit und minimiert Verluste. Der modulare Aufbau erlaubt eine Anpassung an unterschiedliche Arbeitsbreiten. Drei Verlängerungen (M / L / XL) ermöglichen eine Arbeitsbreite von bis zu 9 m. Der Rücken des Auswurfkrümmers ist komplett geschraubt: Die Rückenbleche sind damit zugleich die Verschleißbleche.

## OPTI FILL Bedienkomfort.

Mit der optimierten Krümmerbedienung OPTI FILL lässt sich der Auswurfvorgang sehr komfortabel steuern. Der große Schwenkwinkel von bis zu 225° ermöglicht eine optimale Sicht auf den Auswurfvorgang. Beim Schwenken des Krümmers wird die Endklappe automatisch gesteuert, sodass der Auswurf gezielt parallel zur Fahrtrichtung erfolgt. Zwei fest einprogrammierte Krümmerpositionen erleichtern den Schwenkvorgang am Feldende, wenn z.B. an einer Feldseite hin- und hergehäckselt wird. Zudem lässt sich der Krümmer auf Knopfdruck automatisch in Parkposition fahren.



# AUTO FILL.

Zielsicher, jetzt auch nach hinten.



AUTO FILL. Automatische Steuerung des Auswurfkrümmers. Jetzt auch mit Erntegutauswurf nach hinten.

AUTO FILL basiert auf dem Prinzip der digitalen 3D-Bildanalyse. Das System nimmt Ihnen die Steuerung des Auswurfkrümmers ab. Mit AUTO FILL Heckauswurf nun auch automatisiert nach hinten.

Die bisherige AUTO FILL Funktion ermöglicht ein automatisiertes Auswerfen vom Feldhäcksler auf einen seitlich nebenherfahrenden Transportwagen. Mit der AUTO FILL Funktion „Seite Heck“ ist zusätzlich zum seitlichen Auswerfen auch ein automatisiertes Auswerfen vom Feldhäcksler auf einen hinter dem Feldhäcksler fahrenden Anhänger möglich – perfekt zum Anhäckseln oder Durchstechen von Feldern. Neu – jetzt auch beim 800er JAGUAR.

Im Anhäckselmodus können Sie bequem wählen, ob Sie zur Seite oder zum Heck auswerfen wollen. Während der automatischen Befüllung nach hinten ist lediglich der gewünschte Auftreffpunkt anzusteuern.

Für die AUTO FILL Variante wird der JAGUAR mit einer LED-Krümmerschwenkbeleuchtung ausgestattet. So kann auch bei Dunkelheit fahrerentlastend gearbeitet werden.

Auf den Punkt gebracht.

- AUTO FILL: automatische Befüllung von Transportfahrzeugen
- AUTO FILL mit Hecküberladung

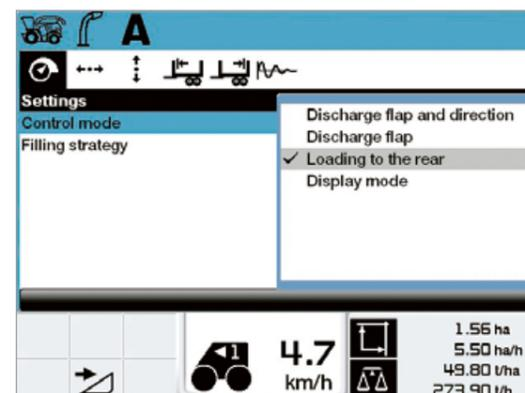

# Die Durchsatzermittlung. Erntedaten genau erfassen.

## Durchsatzmessung mit dem QUANTIMETER.

Die Auslenkung der hinteren oberen Vorpresswalze wird erfasst. Zusammen mit den Parametern Einzugsbreite und Einzugs-  
geschwindigkeit wird der Volumenstrom kontinuierlich gemessen.

Um eine größtmögliche Genauigkeit (t/ha) zu erzielen, ist ein Gegenwiegen bei unterschiedlichem Reifegrad und bei  
Sortenwechsel notwendig.



## Auf den Punkt gebracht.

- Durchsatzmessung mit dem QUANTIMETER
- Messung der Trockensubstanz mit NIR-Sensor
- 375 l für konventionelle Siliermitteldosierung
- ACTISILER 20 für Konzentratdosierung



## Messung der Trockensubstanz mit NIR-Sensor.

Die kontinuierliche Messung der Trockensubstanz verbessert die Genauigkeit der aktuellen Durchsatzermittlung deutlich.

Der Nah-Infrarot-Sensor (NIR Sensor) erreicht mit 20 Messungen pro Sekunde eine sehr hohe Messfrequenz. Dem gegenüber stehen die Einzelproben zur Trockensubstanzbestimmung in der Praxis.



## Additive für höchste Silagequalitäten.

Das Angebot von Silage-Additiven gehört heute zu den Standard-Dienstleistungen professioneller Lohnunternehmer. In dem serienmäßigen, einfach zu befüllenden Additivtank führen Sie bis zu 375 l Flüssigkeit mit. Das fertig gemischte Additiv wird direkt in den Auswurfbeschleuniger eingesprüht.

- Tankvolumen von 375 l
- Flexible Befüll- und Reinigungsmöglichkeit
- Dosierung von 30 l/h bis 400 l/h
- Durchsatzabhängige Dosierung von 0,5 l/t bis 2 l/t (bei 200 t/h)
- Dosierung nach Trockenmasse möglich
- Steigrohr für externe Anzeige

Über das CEBIS wird die Dosierung gesteuert. Zudem informiert es den Fahrer über den Füllstand der Tanks.

## ACTISILER 20 für exakte Dosierungen.

Der Trend geht zu reduzierter Menge bei höherer Konzentration. Der optional erhältliche ACTISILER 20 dosiert exakt Milchsäurebakterien in konzentrierter Lösung. Die Steuerung der Dosiermengen, die Erfassung der ausgebrachten Menge und die Überwachung erfolgen komfortabel über das CEBIS.

- Separater 20-l-Tank für Milchsäurebakterien in hochkonzentrierter Lösung
- Dosierung über das CEBIS gesteuert: konstant: 200 ml/h bis 7.500 ml/h; durchsatzabhängig: 10 ml/t bis 30 ml/t
- Dosierung nach Trockenmasse möglich

Beide Systeme sind auch gleichzeitig nutzbar.

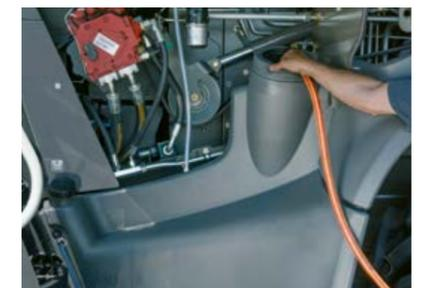

Additivtank mit bis zu 375 l Fassungsvermögen.

# Die JAGUAR Vorsatzgeräte. Zupackend und ausdauernd.

- Schwade aufnehmen mit der PICK UP
- Ganzpflanzen schneiden mit dem DIRECT DISC
- Mais ernten mit ORBIS oder RU
- Mais pflücken mit dem CORIO



# PICK UP. Saubere Arbeit, perfekt gesteuert.

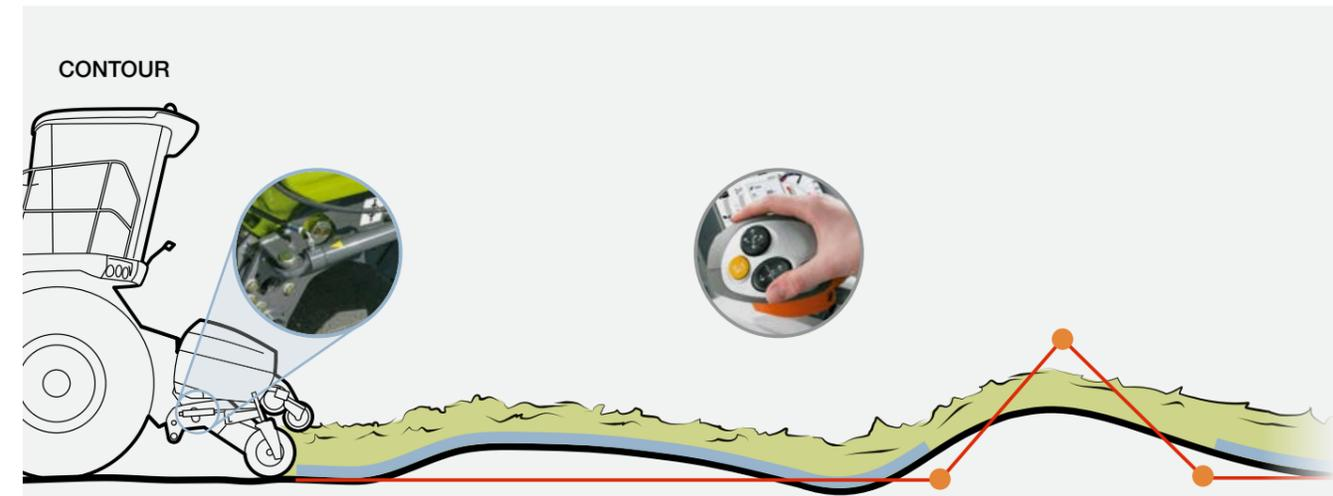

## PICK UP. Gutflussanpassung.

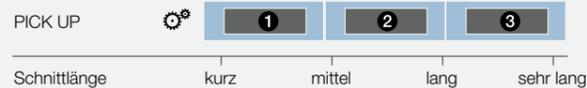

- 1 2 3 Gang
- Gutflussanpassung pro Gang inklusive entsprechender Zahnradpaarung
- + 20% Gutflussanpassung zusätzlich durch variablen Antrieb inklusive individueller Offsetanpassung an Erntebedingungen

## NEU: PICK UP 380 und 300. Robust und flexibel.

Auf dem Weg zu immer leistungsstärkeren Feldhäckslern und höheren Erträgen werden Anforderungen wie saubere Futteraufnahme, robuste Technik und einfache Bedienung immer wichtiger.

## Auf den Punkt gebracht.

- Leistungsstarke Aufsammler mit fünf Zinkenreihen für saubere Erntegutaufnahme
- Optimale Bodenanpassung durch Pendelrahmen
- Schnelles Anpassen an unterschiedliche Bodenkonstrukturen dank ACTIVE CONTOUR



## Die Familie mit überzeugenden Details:

- Bequemer An- und Abbau, Antrieb über Schnellkuppler und zentrale Verriegelung auf der linken Seite
- Für Hochleistung ausgelegter Aufsammler mit fünf Zinkenreihen für saubere Gutaufnahme
- Robuster Rollenniederhalter mit engem Abstand zur Einzugsschnecke für homogenen Gutfluss
- Großer Schneckendurchmesser für optimalen Futtertransport auch bei hohen Durchsätzen
- Ideale Bodenanpassung durch Pendelrahmen für beide Baureihen
- Klappbare Tasträder mit werkzeugloser Höheneinstellung für einfache Handhabung

- Verschleißteile nach extremer Beanspruchung einfach austauschbar
- Robuste Antriebstechnik mit Absicherung für Aufsammler und Einzugsschnecke und 3-Stufen-Getriebe mit einfacher Bedienung
- Der optionale variable Antrieb der JAGUAR 900 Baureihe sorgt automatisch für eine ideale Drehzahlanpassung der Einzugsschnecke zur eingestellten Schnittlänge
- Dank ACTIVE CONTOUR reagiert die Höhenführung sehr schnell auf Bodenunebenheiten

# DIRECT DISC. Mähen, häckseln, ernten. Fertig.



DIRECT DISC 600 / 500.



Eignung für Ernteguthöhe von bis zu 4 m (Sorghum), mit großer Einzugsschnecke.

NEU: DIRECT DISC 600 P / 500 P.



Eignung für kurze bis mittlere Aufwuchshöhen (Leguminosen, Getreide) mit zusätzlicher Paddelwalze.

## Ganzpflanzen schneiden mit dem DIRECT DISC.

Ob Sie im Milchreifestadium geschnittene Pflanzen als hochwertiges Tierfutter oder zur effizienten Gewinnung von Bioenergie nutzen wollen: Ein Arbeitsgang genügt, und Sie haben sowohl gemäht als auch gehäckseln.

Das DIRECT DISC schneidet die Pflanzen mit dem MAX CUT Mähbalken. Die weit nach vorn gelagerten Mähscheiben erzeugen ein sehr sauberes Stoppelbild. Bei der Ernte von sehr kurzem bis mittellangem Erntegut bietet das DIRECT DISC 500 P und 600 P eine zusätzliche, in der Höhe anpassbare Paddelwalze an. Vorteil ist ein sicherer Erntegutfluss vom Mähbalken zur Einzugsschnecke speziell bei kurzem Erntegut wie z.B. Leguminosen.

Für den Einsatz von mittellangem und hohem Erntegut ist das DIRECT DISC 500 und 600 ohne Paddelwalze konzipiert. Hohe Ernteleistungen und Aufwuchshöhen bis zu 4 m sind somit möglich.

Für beide Baureihen bietet CLAAS Seitentrennmesser an. Eine große Hilfe bei der Ernte von sehr verwachsenem Erntegut wie z.B. Wickroggen oder Sorghum.

## Einfach, bequem, variabel.

- Einfach anhängen und verriegeln dank Schnellkuppler
- Zeitversetztes Zuschalten von Förderelementen und Mäheinheit erlaubt den Einsatz des DIRECT DISC auch unter Vollast
- Drei verschiedene Drehzahlen der Förderelemente für gleichmäßigen Gutfluss und optimale Häckselqualität
- Bewährte DISCO Mähbalken für hohe Schnittleistung und saubere Arbeitsqualität
- Verkürzte Wartezeiten durch den Messerschnellwechsel
- Perfekte Anpassung an die Ernteverhältnisse mit einer in der Höhe hydraulisch einstellbaren Paddelwalze
- Einfache Zugänglichkeit zu den Förderelementen durch große Serviceöffnung
- Hervorragende Boden Anpassung durch den mechanischen Seitenausgleich und das Führen über Gleitkufen bei Auflagedruckregelung
- Seitliche Trennmesser optional



Starke Antriebe sind bestens abgesichert.



Seitentrennmesser für DIRECT DISC 600 / 500



Messerschnellwechsel

# ORBIS. Leichtläufig und variabel.



## ORBIS. Reihenunabhängig ernten.

Das reihenunabhängige Maisgebiss ORBIS kombiniert weltweite Praxiserfahrung mit innovativen Ideen in puncto Aufbau und Antrieb.

NEU: Der optionale variable Antrieb vom JAGUAR passt die Drehzahl des ORBIS automatisch optimal an die eingestellte Schnittlänge an. Zudem kann die Drehzahl individuell an unterschiedliche Erntebedingungen eingestellt werden.

- Kraftschluss zum JAGUAR einfach über den Schnellkuppler möglich
- Arbeitsbreiten von 4,50 m, 6,00 m, 7,50 m oder 9,00 m
- Optimaler Gutfluss: Längszuführung der Pflanzen als Voraussetzung für eine konstante Häckselqualität
- Leichtläufiger Antrieb: sehr geringer Kraftbedarf, unter Vollast einschalt- und reversierbar
- Zusätzliche Ausrüstungsvarianten für ideale Anpassung an unterschiedliche Erntebedingungen
- Optimale Boden Anpassung: Pendelrahmengeometrie für idealen Seitenausgleich optional mit AUTO CONTOUR

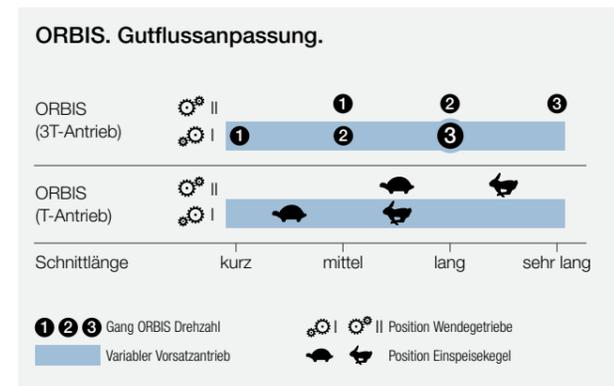
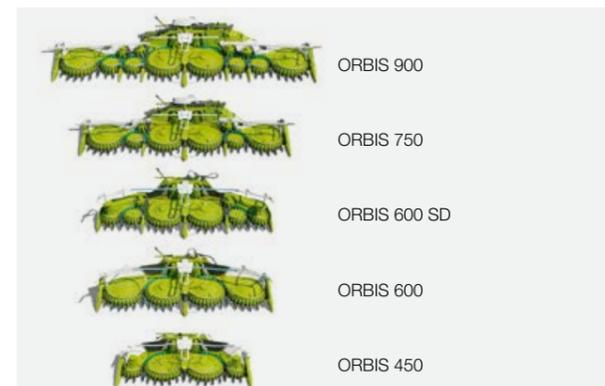

Das ORBIS 600 SD wird parallel zum ORBIS 600 angeboten und eignet sich besonders für normale und kleinwüchsige Bestände. Die Außeneinheiten mit den kleinen Scheiben und den zusätzlichen vertikalen Fördertrömmel ermöglichen einen extrem guten Gutfluss. Zudem ist ein sehr kurzer Stoppschnitt möglich.

Das ORBIS 600 mit den großen Scheiben zeichnet sich aus in normalen und sehr ertragreichen Maisbeständen.



## Integriertes Transportsystem.

Bei Straßenfahrt ist das im ORBIS integrierte Fahrwerk ausgefahren. Die Hydraulikzylinder werden aktiv angesteuert. Die Schwingungstilgung erlaubt eine komfortable und sichere Straßenfahrt bis zu 40 km/h.

Im Feldeinsatz ist das Fahrwerk deaktiviert und in Parkstellung eingezogen.



Integriertes Transportsystem.



AUTO CONTOUR Auflagedruckregelung mit Querausgleich.



Schonender Pflanzentransport und Messerselbstschärfeffekt.



Optional: praktische Ablage zur Mitnahme der Schutzeinrichtung für den Vorsatz während des Ernteinsatzes.

RU 450.

In unzähligen Einsätzen bewährt.

RU 450



RU 450: bis 4,50 m Arbeitsbreite.

Das Gutflusskonzept basiert auf drei großen Schnitt- und Transportscheiben, die gegenläufig zueinander arbeiten. Abgeschnittene Pflanzen stehen mit der Schnittfläche auf dem Messer und erzeugen bei der Zuführung einen Messer selbstschärfeffekt.

Für einen aggressiven Gutfluss sorgt die Einzugsschnecke, deren Drehzahl optimal entsprechend der eingestellten Schnittlänge angepasst werden kann. Die einfache Bauweise steht für Robustheit sowie Zuverlässigkeit und hat sich außerordentlich gut bewährt.

- Geringer Kraftbedarf
- Sicherer Pflanzentransport unter allen Bedingungen
- Unter voller Last einschalt- und reversierbar
- Einfach adaptiert mit Schnellkuppler

Auf den Punkt gebracht.

- RU 450 mit drei großen Schnitt- und Transportscheiben
- Gegenläufige Drehrichtung der Messerscheiben
- Selbstschärfeffekt

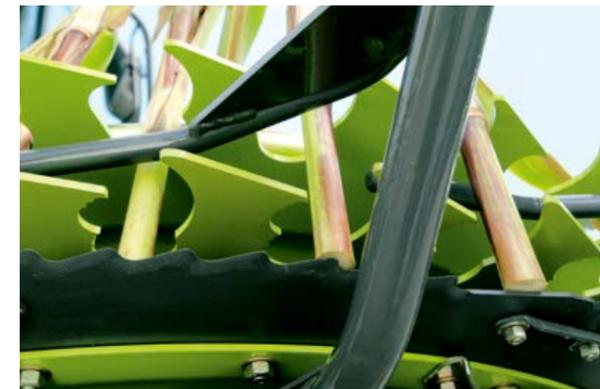

# CORIO einfach adaptiert. 6- oder 8-reihig Mais pflücken.



## Maiskolbenschrot (MKS).

Bei MKS handelt es sich um Futter mit hoher Energiekonzentration. Eingesetzt wird MKS vornehmlich in der Rinderhaltung zur Milch- und Fleischerzeugung.

Mögliche Corncracker Varianten als Ausrüstungsempfehlung für hochwertige Silage in der Ernte von Ganzpflanzensilage (GPS) oder Maiskolbenschrot (MKS):

- MULTI CROP CRACKER CLASSIC mit sehr feiner Verzahnung und 60% Drehzahldifferenz
- MULTI CROP CRACKER MAX



## Adapter für Mähdrescher-Vorsätze am Feldhäcksler.

Der Adapter bietet die Möglichkeit, einen Maispflücker bis zu einer Arbeitsbreite von 6 m einzusetzen, z.B. den CORIO 875. Die Kraftübertragung vom JAGUAR zum Adapter erfolgt über den Schnellkuppler.



## Auf den Punkt gebracht.

- Maiskolbenschrot (MKS): Ernte mit dem Maispflücker am JAGUAR
- CLAAS Adapter



Maiskolbenschrot



MCC CLASSIC 150 / 150 Drehzahldifferenz 60%



MCC MAX für besonders intensive Aufbereitung.



Schnellkuppleradaption für Maispflücker.



Alles im Blick – per Mausclick.

CLAAS bietet Ihnen mit TELEMATICS die Möglichkeit, per Internet jederzeit und von überall aus alle wichtigen Daten Ihrer Maschine abzurufen. Profitieren Sie von TELEMATICS.

Alle Infos per E-Mail – zum Optimieren der Flotte.

Täglich wird ein Report mit der sogenannten Betriebszeitanalyse und weiteren wichtigen Auswertungen per E-Mail an Sie versendet. Vor Arbeitsbeginn können Sie so die genauen Daten vom Vortag analysieren und ermitteln, wann und wie effizient Ihre Maschine gearbeitet hat. Zusätzlich können die Fahrspuren mit Ereignisprotokoll abgerufen werden, was die Transportlogistik optimiert. TELEMATICS ermöglicht ein gezieltes Flottenmanagement und vermeidet unrentable Stillstandszeiten.

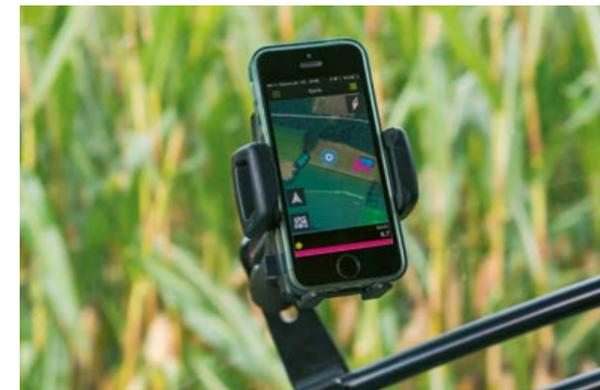

NEU: Fleet View App.

Mit Fleet View hat CLAAS eine App geschaffen, mit der eine eingesetzte Häckselkette ohne Standzeiten durcharbeiten kann. Die App informiert alle Fahrer laufend über Position des Häckslers und der Transportfahrzeuge.

- Abfahrer können die sinnvollste Feldeinfahrt nehmen und Umwege vermeiden
- Abfahrer sehen, ob der Feldhäckslers steht oder erntet
- Abfahrer erkennen entgegenkommende Transportfahrzeuge und können entsprechend ausweichen
- Häckslersfahrer kann Wartezeiten erkennen und die Zeit z.B. für das Schleifen der Messer nutzen

Automatische Dokumentation.

Die Funktion dokumentiert und verarbeitet die Prozessdaten automatisch. Als Funktionserweiterung von TELEMATICS überträgt die automatische Dokumentation – ohne Zutun des Fahrers – die einzelschlagbezogenen Arbeitsdaten an den Server, auf dem sie interpretiert und aufbereitet werden. Dies erfolgt auf Basis der zuvor aus Ihrem System hochgeladenen Schlaggrenzen. Alle maschinenrelevanten Daten lassen sich im ISO-XML-Format exportieren, sodass sie problemlos weiterverarbeitet werden können.

Servicezeit sparen mit CLAAS Ferndiagnose.

TELEMATICS kann mit Ihrer Zustimmung Servicedaten an den CLAAS Vertriebspartner übermitteln. Das gibt Ihrem CLAAS Partner die Möglichkeit, im Bedarfsfall eine erste Analyse per Ferndiagnose via CDS REMOTE durchzuführen, Ursachen schneller zu lokalisieren und sich optimal darauf vorzubereiten, Ihnen vor Ort schnellstmöglich zu helfen.

Ertragsdatenoptimierung durch Brückenwaage.

Die Wiegedaten einer Waage können über TELEMATICS hochgeladen werden. Mit diesen Daten werden die Ertragsdaten via TELEMATICS automatisch korrigiert.



Automatische Dokumentation



Brückenwaage



## Ausbaustufen Datenmanagement.

### 1. Auftragsverwaltung Standard

Im CEBIS ist es möglich, eine Sammlung von 20 Aufträgen anzulegen. Dadurch sind für Sie stets alle relevanten Daten verfügbar und Sie haben darüber hinaus optional die Möglichkeit, diese auszudrucken.

### 2. Auftragsverwaltung (erste Ausbaustufe)

Mit der Software AGROCOM MAP START können Sie kunden- und auftragspezifische Daten verwalten und diese anschließend per CompactFlash Card auf Ihren PC übertragen. Darüber hinaus ermöglicht Ihnen TELEMATICS ein Online-Monitoring des jeweiligen Auftrags.

### 3. Auftragsverwaltung (zweite Ausbaustufe): Ertragskartierung

Auf Basis des Auftragsmanagements können Sie mit Ihrem JAGUAR eine Ertragskartierung durchführen. Mit dem QUANTIMETER und der Feuchtemessung ermitteln Sie den Ertrag. Gleichzeitig ergänzt CEBIS mithilfe von GPS-Satelliten geografische Koordinaten. Alle Messwerte werden auf einer mobilen Chipkarte gespeichert und können so übermittelt werden. Dank der Software AGROCOM MAP START sind Sie in der Lage, aussagekräftige Ertragskarten zu erstellen – als Grundlage Ihrer zukünftigen Produktionsstrategie.

CEBIS. Aktuelle Daten auswerten und weinternutzen.

Im CEBIS können Sie Kundendaten vorbereiten, die Sie über CEBIS abrufen und abarbeiten können.

Auf den Punkt gebracht.

- CEBIS: von aktuellen Daten direkt profitieren
- Auftragsverwaltung in drei Stufen

- Alle Daten sind nach Abschluss eines Auftrags oder Arbeitstags gespeichert
- Die Daten können individuell ausgedruckt oder per Datenkarte zur weiteren Auftragsbearbeitung übermittelt werden
- Mit TELEMATICS sind die Daten auf dem PC auch online abruf- und weiterverwendbar, z.B. für Kundenabrechnungen



# Die Lenksysteme. Viele Assistenten. Für hohe Präzision.



## Sehen mit CAM PILOT.

Der CAM PILOT übernimmt die Lenkung des JAGUAR in Kombination mit der PICK UP. Der Schwad wird von einer Kamera mit zwei Linsen dreidimensional erkannt. Entsprechend werden Signale bei Abweichung der Form und Richtung an die Lenkung weitergegeben. Die Lenkachse reagiert auf die Lenkbefehle. Das ermöglicht eine Fahrerentlastung bis 15 km/h.



## Führen mit GPS PILOT.

Der GPS PILOT führt den JAGUAR mittels Satellitensignal sicher in parallelen Fahrlinien oder geschwungenen Konturen entlang der Bestandskante. Mithilfe des Systems kann die volle Arbeitsbreite genutzt werden, Überlappungen werden deutlich reduziert.



## Tasten mit AUTO PILOT.

Auch mit reihenunabhängigen Maisgebissen wird bei der Ernte in der Regel dem in Reihen gelegten Mais gefolgt. Zwei Tasten ermöglichen je eine Maisreihe ab. Entsprechend werden die Tastsignale in Lenkimpulse umgesetzt. Das zweireihige Abtasten ermöglicht das automatische Lenken in Reihenweiten von 37,5 cm bis zu 80 cm.

### Auf den Punkt gebracht.

- CAM PILOT: Lenken des JAGUAR mit der PICK UP
- GPS PILOT: Steuern mittels Satellitensignal
- AUTO PILOT: automatisches Lenken in Reihenweiten

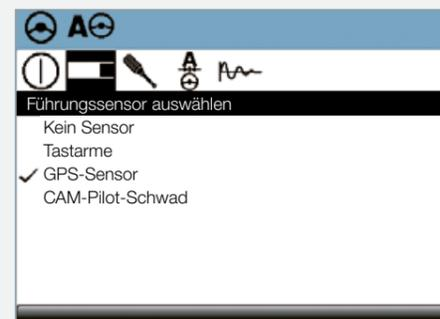

# PREMIUM LINE. Extrahart, hochverschleißfest.

Jetzt auch ab Werk verfügbar.

Für anspruchsvolle Erntebedingungen bietet PREMIUM LINE speziell beschichtete und hochverschleißfeste Teile. Die extrem lange Lebensdauer erhöht die Zahl der Einsatzstunden deutlich. Das spart Zeit und Geld.



- 1 Zahnleisten
- 2 Verschleißblech, Einzug vorn links und rechts
- 3 Verschleißblech, Einzug hinten links und rechts
- 4 Abstreifer Glattwalze
- 5 Trommelboden
- 6 Leitblech
- 7 Rückwand Grasschacht
- 8 Corncracker Walzen
- 9 Wurfschaufeln
- 10 Beschleunigergehäuse, zweiteilig
- 11 Beschleunigergehäuse, Seite links /rechts
- 12 Beschleuniger Rückwand
- 13 Turm Bleche vorn / hinten
- 14 Drehkranz
- 15 Alle Krümmerverschleißbleche

# Verschleiß verringert. Wenig Wartung. Hohe Einsatzsicherheit.

## Verschleißschutz PREMIUM LINE.

- 1 PREMIUM LINE Gutfluss: Verschleißarme Einspeisetrommeln durch eine spezielle Verschleißbeschichtung. Geschweißte Führungsleisten im Innenbereich aus HARDOX. Führungsleisten im Außenbereich aus Stahl. Zusätzliche Verschleißelemente zum Schutz der großen Messerscheiben und Messer.
- 2 PREMIUM LINE Gleitkufen: Zusätzliche Gleitkufen als Verschleißschutz

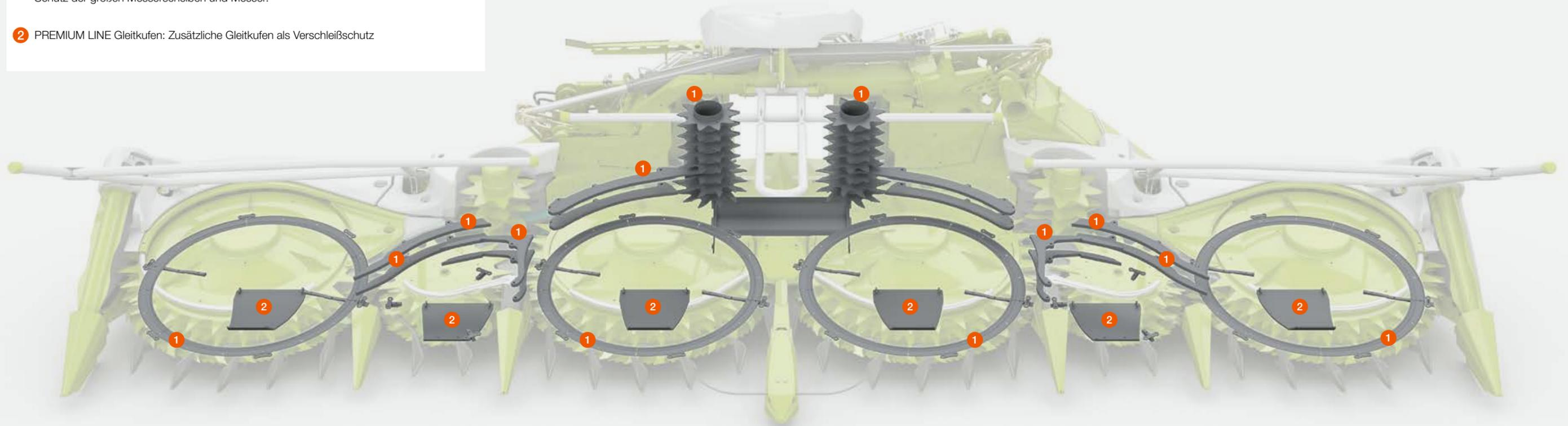

## PREMIUM LINE für das ORBIS.

Hochverschleißfeste Teile sind empfehlenswert für extreme Einsatzbedingungen, z.B. bei hohem Sandanteil oder sehr langer Einsatzdauer.

## Hohe Einsatzsicherheit.

Bei der Futterernte kommt es oft auf jede Minute an. Zeitaufwendige Wartungsarbeiten sind nicht nur lästig, sie schmälern auch die Arbeitsleistung, gefährden die Wirtschaftlichkeit und reduzieren Ihren Gewinn.

Beim ORBIS sorgen verschleißfeste Bauteile für hohe Einsatzsicherheit:

- Lange Lebensdauer der Messer durch Wolframcarbid-Beschichtung
- Selbstschärfeffekt durch Geschwindigkeitsdifferenz zwischen Messer- und Transportscheibe
- Messer- und Transportscheiben sind modular aus sechs Segmenten aufgebaut und leicht zugänglich; so muss bei einer Beschädigung nicht das komplette Element, sondern nur das betroffene Segment ausgetauscht werden

## Geringer Wartungsaufwand.

Die CLAAS Ingenieure haben alles darangesetzt, den Wartungsaufwand so gering wie möglich zu halten.

- Nur alle 250 Betriebsstunden muss eine Schmierung vorgenommen werden
- Sämtliche Schmierstellen sind sehr gut zugänglich
- Ein Getriebeölwechsel ist erst nach 1.000 Betriebsstunden erforderlich
- Alle Verschleißteile lassen sich einfach und schnell austauschen



# Das Wartungskonzept. Schnell und unkompliziert.

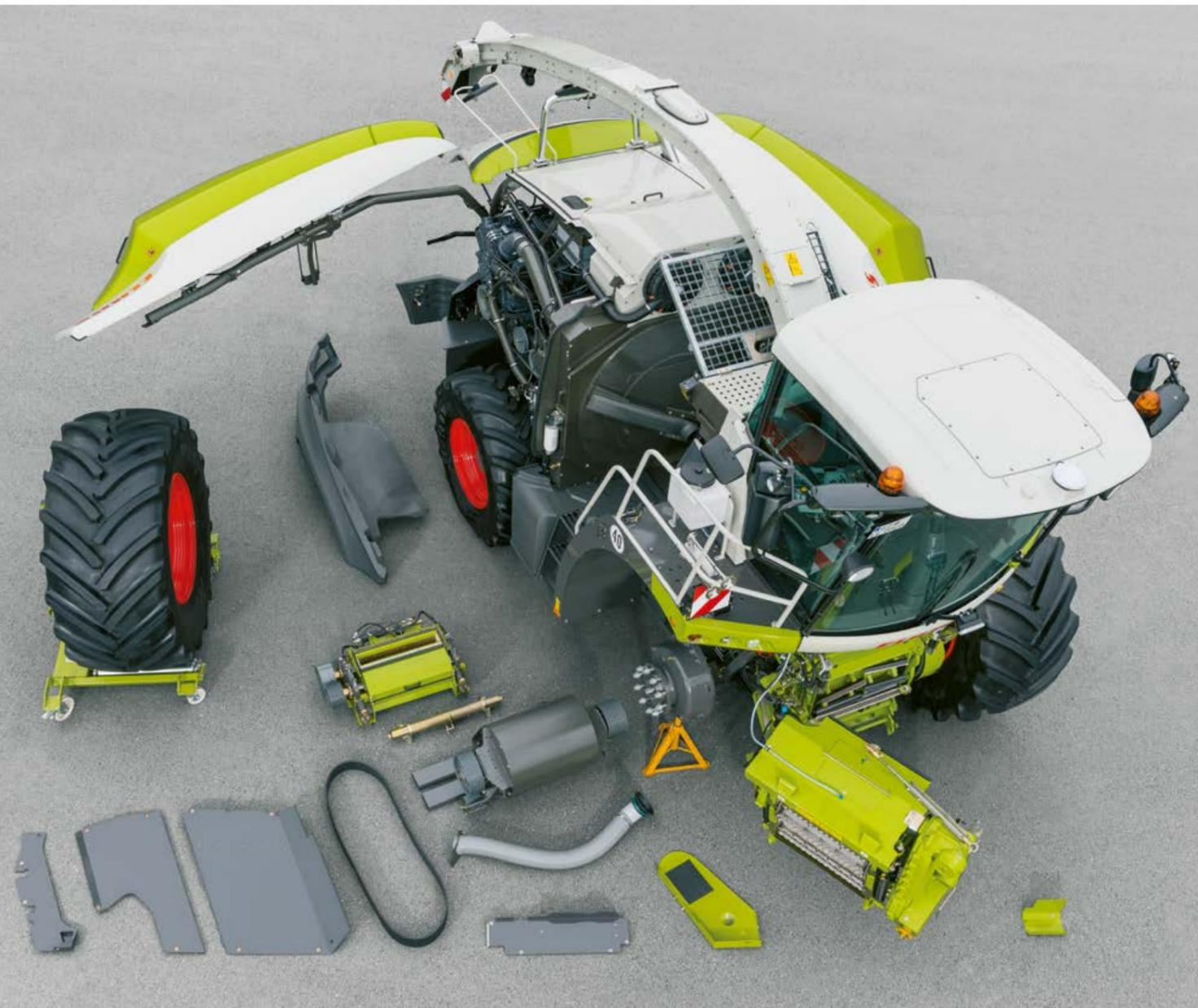

## Auf den Punkt gebracht.

- Zahlreiche Arbeitsscheinwerfer machen die Nacht zum Tag
- QUICK ACCESS: schnelle Inspektion der Häckslerorgane
- Wartungsfreie Bremsanlage
- Longlife-Hydrauliköl



Sitzschalter: automatisches Ausschalten von Vorsatz und Hauptantrieb



LED Stufenbeleuchtung



QUICK ACCESS



16 l Fettvorrat



Zweistufiges Öffnen der Seitenklappe



Einfache Zugänglichkeit



Schneller Ausbau des Beschleunigers



Longlife-Hydrauliköl

## Zeit sparen, Kraft sparen, Mühe sparen.

- Sicherheit durch Sitzschalter, nach Verlassen des Fahrersitzes wird nach 7 Sekunden der Vorsatz und der Hauptantrieb ausgeschaltet
- Arbeitsscheinwerfer unter Seiten- und Heckklappe sowie im Staufach für eine gute Übersicht Ihrer Dinge
- Handlampe mit Magnetfuß für Aufhellung im Frontbereich
- Nachleuchtfunktion der Arbeitsscheinwerfer nach Abschalten der Zündung
- Beleuchtung der Treppe für das sichere Verlassen der Kabine, auch bei Dunkelheit
- QUICK ACCESS: Inspektion der Häckslerorgane in wenigen Minuten möglich
- Großräumiges Staufach für Werkzeug und Zubehör, alles griffbereit
- 16 l Fettvorrat bei automatischer Zentralschmierung, ausreichend für etwa 280 Einsatzstunden mit Corncracker (ca. 500 Einsatzstunden ohne eingebauten Corncracker)
- Serienmäßig befüllt mit dem Hochleistungs-Wälzlagerfett Shell Alvania RL3 / K3 für sehr hohe Temperaturstabilität, geringe Reibungsverluste und hohe Lebensdauer
- Große Seitenklappen mit zweistufiger Öffnungshöhe für kleine oder große Personen erlauben uneingeschränkten Zugang zum Kühlsystem, zum Corncracker und zum Beschleuniger
- Luftfilter sehr gut zugänglich in der staubfreien Zone installiert, maximale Wartungsintervalle
- Wartungsfreie Bremsanlage
- Bei Wartungsbedarf kann der Beschleuniger von zwei Personen in 1 h ausgebaut werden
- Optional: biologisch abbaubares Hydrauliköl, Longlife-Hydrauliköl AGRIHYD XTREME 46. Das reguläre Ölwechselintervall erhöht sich von 1.000 h auf mind. 3.000 h. Das Öl zeichnet sich aus durch kurze Warmlaufphasen, sehr hohe Temperaturstabilität, optimales Schmierverhalten und extrem hohe Viskosität.

# Damit es läuft. CLAAS Service & Parts.



## Ihre Ansprüche zählen.

Sie können sich darauf verlassen: Wenn Sie uns brauchen, sind wir da. Überall. Schnell. Zuverlässig. Bei Bedarf 24 Stunden am Tag. Mit der präzisen Lösung, die Ihre Maschine, die Ihr Betrieb verlangt. Damit es läuft.

## ORIGINAL Teile und Zubehör.

Speziell auf Ihre Maschine abgestimmt: passgenaue Ersatzteile, hochwertige Betriebsmittel und hilfreiches Zubehör. Nutzen Sie unser umfassendes Produktangebot, aus dem wir Ihnen genau die Lösung bereitstellen, die Ihre Maschine für 100% Einsatzsicherheit benötigt. Damit es läuft.

## Für Ihren Betrieb: CLAAS FARM PARTS.

CLAAS FARM PARTS bietet Ihnen eines der umfangreichsten marken- und bereichsübergreifenden Ersatzteilprogramme für alle landwirtschaftlichen Anwendungen auf Ihrem Betrieb. Damit es läuft.

## Immer auf dem neuesten Stand.

CLAAS Vertriebspartner zählen weltweit zu den leistungsfähigsten Betrieben in der Landtechnik. Die Techniker sind bestens qualifiziert und fachgerecht mit entsprechenden Spezial- und Diagnosewerkzeugen ausgestattet. Der CLAAS Service steht für eine hochwertige Arbeitsweise, die Ihre Erwartungen an Kompetenz und Zuverlässigkeit vollkommen erfüllt. Damit es läuft.

## Sicherheit ist planbar.

Unsere Serviceprodukte helfen Ihnen, die Einsatzsicherheit Ihrer Maschinen zu erhöhen, das Ausfallrisiko zu minimieren und mit festen Kosten kalkulieren zu können. CLAAS MAXI CARE bietet Ihnen planbare Sicherheit für Ihre Maschine. Damit es läuft.

## Von Hamm in die ganze Welt.

Unser zentrales Ersatzteillager liefert sämtliche ORIGINAL Teile schnell und zuverlässig in die ganze Welt. Ihr CLAAS Partner vor Ort bietet Ihnen innerhalb kürzester Zeit die Lösung: für Ihre Ernte, für Ihren Betrieb. Damit es läuft.

## Problemlösung per Ferndiagnose: CLAAS TELEMATICS.

CLAAS TELEMATICS in Ihrer Maschine verbindet für Sie zwei wichtige Aspekte: schnelle Hilfe durch die CLAAS Servicetechniker plus wirtschaftliche Vorteile bei Ihrer Arbeit durch die drahtlose Vernetzung. Wir lösen Ihre Probleme vor Ort – auch wenn Sie uns nicht sehen. Damit es läuft.

Das CLAAS Parts Logistics Center in Hamm, Deutschland, verfügt über 155.000 verschiedene Teile auf mehr als 100.000 m<sup>2</sup> Betriebsfläche.



# Mehr Preisvorteil durch Ausstattungspaket.

Um Ihnen die Entscheidung zwischen einzelnen Sonderausstattungen zu erleichtern, bieten wir Ihnen für unsere JAGUAR Modelle ein Ausstattungspaket an. Bei der Zusammensetzung des Paketes haben sich unsere Experten nach den Bedürfnissen unserer Kunden gerichtet.

Profitieren Sie davon, dass sich die Komponenten ideal ergänzen, und genießen Sie darüber hinaus einen besonderen Preisvorteil. Informationen über die Verfügbarkeit erhalten Sie bei Ihrem Vertriebspartner.

## NIR Paket:

- QUANTIMETER für Durchsatzermittlung
- Automatisch zur Trockenmasse geregelte Schnittlänge
- NIR Sensor zur Ermittlung der Trockenmasse
- CEBIS Auftragsmanagement
- Kraftstoffverbrauchsmessung - zur Ermittlung l/t



JAGUAR		980	970	960	950	940	930
<b>Motor</b>							
Hersteller		MAN	MAN	Mercedes-Benz	Mercedes-Benz	Mercedes-Benz	Mercedes-Benz
Typ		D2862	D2868	OM 473 LA	OM 473 LA	OM 471 LA	OM 471 LA
Zylinder		V12	V8	R6	R6	R6	R6
Hubraum	l	24,24	16,16	15,60	15,60	12,80	12,80
Motorleistung bei Arbeitsdrehzahl 1700 U/min (ECE R 120)	kW/PS	650/884 <sup>1</sup>	570/775 <sup>1</sup>	460/626	430/585	380/516	340/462
Kraftstofftank mit Zusatztank	l	1200 + 300 <sup>1</sup>	1200 + 300 <sup>1</sup>	1050 + 300	1050 + 300	1050 + 300	1050 + 300
Harnstofftank	l	- <sup>1</sup>	- <sup>1</sup>	130	130	130	130
Kraftstoffverbrauchsmessung		o	o	o	o	o	o
DYNAMIC POWER		o	o	o	o	o	-
<b>Fahrwerk</b>							
Fahrtrieb 2-Gang-Getriebe OVERDRIVE, automatisch (hydrostatisch)		●	●	●	●	●	●
Differentialsperre		o	o	o	o	o	o
Reifendruckregelanlage Triebachse		o	o	o	o	o	o
Reifendruckregelanlage Trieb- und Lenkachse		o	o	o	o	o	o
Lenkachse, Standard		o	o	o	o	o	o
Lenkachse, 3 x verstellbar, 2510, 2970, 3130 mm		o	o	o	o	o	o
Lenktriebachse, POWER TRAC		o	o	o	o	o	o
Wasser- / Siliermitteltankinhalt, 375 l		●	●	●	●	●	●
Inhalt ACTISILER 20, hochkonzentriert, 20 l	l	o	o	o	o	o	o
<b>Vorsatzgeräte</b>							
Maisgebiss ORBIS, RU (Reihen / Breite)	R/m	12 / 9, 10 / 7,5, 8 / 6	12 / 9, 10 / 7,5, 8 / 6	12 / 9, 10 / 7,5, 8 / 6	10 / 7,5, 8 / 6, 6 / 4,5	10 / 7,5, 8 / 6, 6 / 4,5	8 / 6, 6 / 4,5
PICK UP 380, 300, Arbeitsbreite 3600, 2620 mm		o	o	o	o	o	o
DIRECT DISC 600 P, 500 P, Arbeitsbreite 5960 / 5130 mm		o	o	o	o	o	o
DIRECT DISC 600/500, Arbeitsbreite 5960, 5130 mm		o	o	o	o	o	o
<b>Vorsatzantrieb</b>							
Standard		●	●	●	●	●	●
Leistungsverzweigt		o	o	o	o	o	o
Variabel		o	o	o	o	o	o
<b>Einzug</b>							
Breite, 730 mm		●	●	●	●	●	●
Einzugs- und Vorpresswalzen, Anzahl 4		●	●	●	●	●	●
Vorpressung hydraulisch		o	o	o	o	o	o
COMFORT CUT Schnittlängeneinstellung, stufenlos		●	●	●	●	●	●
<b>Messertrommel</b>							
Breite, 750 mm		●	●	●	●	●	●
Durchmesser, 630 mm		●	●	●	●	●	●
<b>Messerbestückung</b>							
V20 / 2 x 10		o	o	o	o	o	o
V10 / 2 x 5							
V24 / 2 x 12		o	o	o	o	o	o
V12 / 2 x 6							
V28 / 2 x 14		o	o	o	o	o	o
V14 / 2 x 7							
V36 / 2 x 18		o	o	o	o	o	o
V18 / 2 x 9							
V12 / 2 x 6							
Messerschleifen automatisch vom Fahrersitz aus		●	●	●	●	●	●
Einstellung der Gegenschneide automatisch vom Fahrersitz aus		●	●	●	●	●	●
<b>MULTI CROP CRACKER</b>							
MCC CLASSIC, M, ø 196 mm		-	-	o	o	o	o
MCC CLASSIC, L, ø 250 mm		o	o	o	o	o	-
MCC MAX, ø 265 mm		o	o	o	o	o	-
MCC SHREDLAGE®, M, ø 196 mm		-	-	o	o	o	o
MCC SHREDLAGE®, L, ø 250 mm		o	o	o	o	o	-

<sup>1</sup> Aufgrund der Motorleistung von über 560 kW unterliegen die Modelle JAGUAR 980 und 970 keiner Abgasregulierung

JAGUAR		980	970	960	950	940	930
<b>Auswurfbeschleuniger</b>							
Breite 680 mm		●	●	●	●	●	●
Durchmesser 540 mm		●	●	●	●	●	●
Spalteinstellung 2-10 mm		o	o	o	o	o	o
<b>Auswurfkrümmer</b>							
Anfahrssicherung		●	●	●	●	●	●
Schwenkwinkel, Serie, 210°		●	●	●	●	●	●
Schwenkwinkel mit OPTI FILL / AUTO FILL, 225°		o	o	o	o	o	o
Auswurfkrümmer S (bis DD 520)		●	●	●	●	●	●
Verlängerung M (ORBIS 600), 1 x 750 mm		o	o	o	o	o	o
Verlängerung L (ORBIS 750), 2 x 750 mm		o	o	o	o	o	o
Verlängerung XL (ORBIS 900), 3 x 750 mm		o	o	o	o	o	o
<b>EASY</b>							
OPTI FILL, optimierte Krümmerbedienung		o	o	o	o	o	o
AUTO FILL, automatische Wagenbefüllung		o	o	o	o	o	o
STOP ROCK Steindetektor		o	o	o	o	o	o
QUANTIMETER Durchsatzmessung		o	o	o	o	o	o
QUANTIMETER + kontinuierliche Feuchtemessung		o	o	o	o	o	o
Auftragsmanagement		o	o	o	o	o	o
Ertragskartierung		o	o	o	o	o	o
TELEMATICS		●	●	●	●	●	●
AUTO PILOT Mittentaster (Mais)		o	o	o	o	o	o
CAM PILOT Schwadererkennung (Gras)		o	o	o	o	o	o
GPS PILOT		o	o	o	o	o	o
CRUISE PILOT		●	●	●	●	●	●
<b>Wartung</b>							
Zentralschmierung, 16-l-Fettbehälter		o	o	o	o	o	o
Wartungsbeleuchtung		o	o	o	o	o	o
<b>Kabine VISTA CAB</b>							
Klimaanlage A / CMATIC		o	o	o	o	o	o
CEBIS Farbmonitor		●	●	●	●	●	●
Drucker		o	o	o	o	o	o
Komfortsessel		o	o	o	o	o	o
Drehsessel		o	o	o	o	o	o
Premiumsessel, belüftet, beheizbar		o	o	o	o	o	o
Ledersessel, belüftet, beheizbar		o	o	o	o	o	o
Einweisersitz		o	o	o	o	o	o
<b>Kabine VISTA CAB</b>							
Arbeitslänge	mm	6495	6495	6495	6495	6495	6495
Arbeitshöhe bei Krümmerverlängerung XL	mm	6335	6335	6335	6335	6335	6335
Transporthöhe	mm	3945	3945	3945	3945	3945	3945
Transportlänge bei Krümmerverlängerung XL	mm	8590	8590	8590	8590	8590	8590
Gewicht ohne Vorsatz mit Standardbereifung	kg	13800	13400	13150	13150	12750	12750

CLAAS ist ständig bemüht, alle Produkte den Anforderungen der Praxis anzupassen. Deshalb sind Änderungen vorbehalten. Angaben und Abbildungen sind als annähernd zu betrachten und können auch nicht zum serienmäßigen Lieferumfang gehörende Sonderausstattungen enthalten. Dieser Prospekt wurde für den weltweiten Einsatz gedruckt. Bitte beachten Sie bezüglich der technischen Ausstattung die Preisliste Ihres CLAAS Vertriebspartners. Bei den Fotos wurden zum Teil Schutzvorrichtungen abgenommen. Dies erfolgte lediglich, um die Funktion deutlich zu machen, und darf keinesfalls eigenmächtig erfolgen, um Gefährdungen zu vermeiden. Insoweit sei auf die jeweiligen Hinweise im Bedienerhandbuch verwiesen. Alle technischen Angaben zu Motoren beziehen sich grundsätzlich auf die europäische Richtlinie zur Abgasregulierung: Stage. Die Nennung der Tier-Norm dient in diesem Dokument ausschließlich der Information und der besseren Verständlichkeit. Eine Zulassung für Regionen, in denen die Abgasregulierung über Tier geregelt ist, kann hierdurch nicht unterstellt werden.

JAGUAR		980	970	960	950	940	930
<b>Bereifung</b>							
<b>Triebachse,</b>							
<b>Transportbreite je nach Bereifung bis Ø 1950 mm</b>							
IF 680/85 R 32 179 A8	mm	3107	3107	3107	3107	3107	3107
IF 680/85 R32 179 A8	mm	3667	3667	3667	3667	3667	3667
710/70 R 38 171 D	mm	3209	3209	3209	3209	3209	3209
710/70 R 38 171	mm	3201	3201	3201	3201	3201	3201
710/70 R 38 175	mm	3201	3201	3201	3201	3201	3201
710/75 R 34 MI	mm	3185	3185	3185	3185	3185	3185
710/75 R 34 178 A8	mm	3205	3205	3205	3205	3205	3205
800/70 R 32 175 A8	mm	3287	3287	3287	3287	3287	3287
800/70 R 32 181 A8 MI	mm	3286	3286	3286	3286	3286	3286
IF 800/70 R 32 182 A8 MI	mm	3287	3287	3287	3287	3287	3287
IF 800/70 R 32 182 A8	mm	3381	3381	3381	3381	3381	3381
900/60 R 32 176 A8	mm	3455	3455	3455	3455	3455	3455
900/60 R 32 176 A8 MI	mm	3465	3465	3465	3465	3465	3465
900/60 R 32 176 A8 TR	mm	3455	3455	3455	3455	3455	3455
<b>Triebachse,</b>							
<b>Transportbreite je nach Bereifung bis Ø 2050 mm</b>							
680/80 R 38	mm	2985	2985	2985	2985	2985	2985
IF 800/70 R 38	mm	3286	3286	3286	3286	3286	3286
IF 800/70 R 38	mm	3380	3380	3380	3380	3380	3380
IF 900/60 R 38	mm	3495	3495	3495	3495	3495	3495
710/70 R 42	mm	3201	3201	3201	3201	3201	3201
800/70 R 38	mm	3286	3286	3286	3286	3286	3286
800/70 R 38	mm	3380	3380	3380	3380	3380	3380
(für erweiterte Maschinenbreite)							
900/60 R 38 178 D	mm	3496	3496	3496	3496	3496	3496
<b>Lenkachse,</b>							
<b>Transportbreite je nach Bereifung</b>							
500/85 R 30	mm	2917	2917	2917	2917	2917	2917
540/65 R 28	mm	2960	2960	2960	2960	2960	2960
540/65 R 30	mm	2960	2960	2960	2960	2960	2960
540/65 R 34	mm	2960	2960	2960	2960	2960	2960
600/65 R 28	mm	3045	3045	3045	3045	3045	3045
600/65 R 28	mm	3021	3021	3021	3021	3021	3021
600/65 R 28 IMP	mm	3020	3020	3020	3020	3020	3020
600/65 R 28 TR	mm	3020	3020	3020	3020	3020	3020
620/70 R 30	mm	3080	3080	3080	3080	3080	3080
VF 620/70 R 26	mm	3045	3045	3045	3045	3045	3045
VF 620/70 R 30	mm	3040	3040	3040	3040	3040	3040



Sicher besser **ernten.**

CLAAS Vertriebsgesellschaft mbH  
 Mühlenwinkel 1  
 33428 Harsewinkel  
 Tel. +49 5247 12-1144  
 claas.de

HRC / 205011011117 KK DC 1217 / 00 0248 843 1

Mit 365FarmNet managen Sie herstellerübergreifend den gesamten landwirtschaftlichen Betrieb in nur einer Software. Schnittstellen zu intelligenten Anwendungen von Partnern aus der Agrarbranche bieten kompetente Unterstützung an 365 Tagen im Jahr. CLAAS ist Partner bei 365FarmNet.

[www.365farmnet.com](http://www.365farmnet.com)



365FarmNet