



De hartslag van uw oogst.
De nieuwe JAGUAR.



Niet te stoppen.
Al meer dan 45 jaar.

Met meer dan 40.000 geproduceerde machines zorgt de meest succesvolle veldhakselaar ter wereld er sinds 1973 voor, dat miljoenen mensen dagelijks een gezond glas melk hebben. Om dat te bereiken, hebben wij de JAGUAR voor u continue verder ontwikkeld.

U kunt op een aandrijfconcept vertrouwen, dat tot 10% brandstof bespaart en minimaal 5% efficiënter functioneert dan de anderen. Op intelligente systemen voor de gewasbewerking, waarmee u een basisrantsoen produceert, dat dagelijks tot een liter meer melkproductie kan opleveren. En op de CLAAS SERVICE, die u wereldwijd ook 's nachts ter beschikking staat.

Gegevens van een wereldkampioen:

- **40.000** geproduceerde veldhakselaars sinds 1973
- **80.000** eigenaars met eenmalige wederverkoop
- **160.000** JAGUAR chauffeurs met minstens twee chauffeurs per hakselaar
- **18.000.000** pk geschatte JAGUAR Power in alle markten tot vandaag

Bedankt voor uw vertrouwen in de JAGUAR.



Dat maakt de JAGUAR tot wereldmarktleider.



Aandrijfsysteem.

Het aandrijfsysteem van de JAGUAR overtuigt met de hoogste efficiëntie op de markt. De hakselmechanismen worden door een onderhoudsvrije powerband direct door de dwars gemonteerde motor aangedreven, waarvan het vermogen nauwkeurig op de mechanismen is afgestemd.



Chauffeursassistentiesystemen.

Intelligente systemen zoals AUTO FILL, de nieuwe dynamische besturing of het nieuwe CEMOS AUTO PERFORMANCE regelen de machine automatisch en optimaliseren het betreffende proces. Om zo efficiënt mogelijk te oogsten, activeert de chauffeur slechts de automatische functies.



Comfort en bediening.

Een JAGUAR rijdt u na korte tijd intuïtief. De belangrijkste functies regelt u met de weinige centrale bedieningselementen, die logisch geplaatst zijn. In het middelpunt staat de nieuwe CEBIS. De stuurkolom en bestuurdersstoel kunnen veelvuldig worden versteld en aangepast.



Doorvoercapaciteit.

Bij de rechtlijnige JAGUAR gewasstroom gaat het oogstmateriaal zonder afbuiging direct door de gehele machine. Dit maakt maximale doorvoer (t/u) bij minimaal brandstofverbruik (l/t) mogelijk, evenals een hoge bedrijfszekerheid.



Brandstofverbruik.

Niet de motor is bepalend, maar de intelligente aansturing van alle systemen. Van het voorzetstuk tot aan het uitwerpen van het oogstmateriaal is de JAGUAR voor de hoogste capaciteit en tegelijkertijd brandstofbesparing ontwikkeld. Zijn verbruiksgegevens zijn indrukwekkend laag.



Oogstkwaliteit.

Hoogwaardige silage verhoogt de melkproductie. Daarom staat, bij alles wat we doen, de kwaliteit van uw oogstproduct op de eerste plaats. Wij rusten uw JAGUAR met technologie uit, die bepalende invloed op de voederkwaliteit heeft.

De hartslag van uw oogst.

Wij bij CLAAS weten wat de chauffeur en ondernemer tevreden stelt: wanneer de oogst soepel verloopt en de getallen kloppen. Daarom doen we er alles aan, om ons overtuigende machineconcept nog overtuigender vorm te geven.

Met intelligent geregelde 925 pk, een doorvoercapaciteit tot 380 t/u en tot 0,41 l/t¹ brandstofverbruik is de nieuwe JAGUAR 990 het krachtig slaande hart van iedere oogstvloot.



NIEUW:
JAGUAR 990



925 pk
Vermogen



380 t/u
Doorvoer



0,41 l/t¹
Verbruik



Inhoud.

JAGUAR 990	6
JAGUAR TERRA TRAC	8
Chauffeursassistentiesystemen	10
Aandrijfsysteem	12
Bediening	14
Silagekwaliteit	16
Betrouwbaarheid	20
JAGUAR 800	22
ORBIS	24
LED-serviceverlichting	26

Samenspel van krachten. 925 pk voor tot 380 t/u.

Eersteklas hakselkwaliteit, enorme doorvoer en laag brandstofverbruik – de nieuwe JAGUAR 990 brengt het vermogen van de 925 pk krachtige MAN-V12-motor optimaal op het veld. Zodat u ook kortere hakselengtes realiseren kunt, hebben we de messentrommel compleet aangepast. Zodoende is de JAGUAR 990 de eerste veldhakselaar met de nieuwe V-MAX 42 messentrommel.

Het intelligente chauffeursassistentiesysteem CEMOS en de nieuwe CEBIS bediening ondersteunen uw chauffeur daarbij, de JAGUAR tijdens de gehele campagne zo efficiënt mogelijk te rijden. CEMOS stelt de machine automatisch in, de touchscreen van de CEBIS vereenvoudigt de bediening.

Alle JAGUAR modellen voldoen aan de marktspecifieke emissienormen tot Stage V.

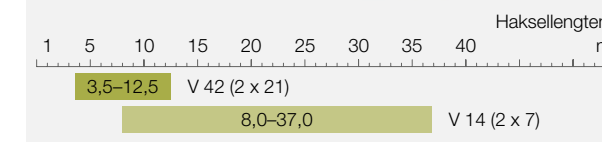
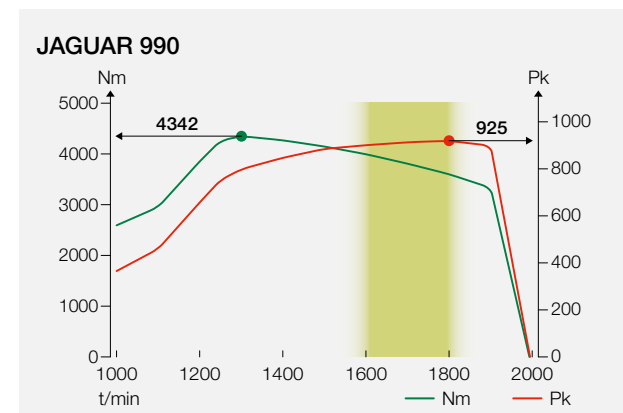

NIEUW: V-MAX 42. Volle kracht. Alle sneden.

Met 42 messen en een naar 25.200 sneden/min verhoogde snijfrequentie is de nieuwe V-MAX 42 messentrommel uitzonderlijk slagvaardig. Bij volle benutting van het motorvermogen levert deze bij korte snijlengtes van 3,5 tot 12,5 mm uitstekende hakselkwaliteit. Indien u langere snijlengtes voor gras en SHREDLAGE® nodig heeft, vermindert u eenvoudig het messenaantal tot een derde. De nieuwe V-MAX 42 is optioneel voor de JAGUAR 990, 980 en 970 verkrijgbaar.



JAGUAR 990

Uw bodem is uw kapitaal. JAGUAR TERRA TRAC.

Bodembesparing met TERRA TRAC in combinatie met de hoogste capaciteit vindt u alleen bij CLAAS. Naast de bekende JAGUAR 960 TERRA TRAC is ook de JAGUAR 990 met rupsonderstel leverbaar. Het aandrijfconcept met de gepatenteerde kinematica veroorzaakt een duidelijk geringere bodemdruk dan een wielmachine.

Benut de voordelen van het rupsonderstel het gehele jaar op alle vlakken:

- Veel tractie
- Bodembesparend ook op de kopakker
- Smal op de weg

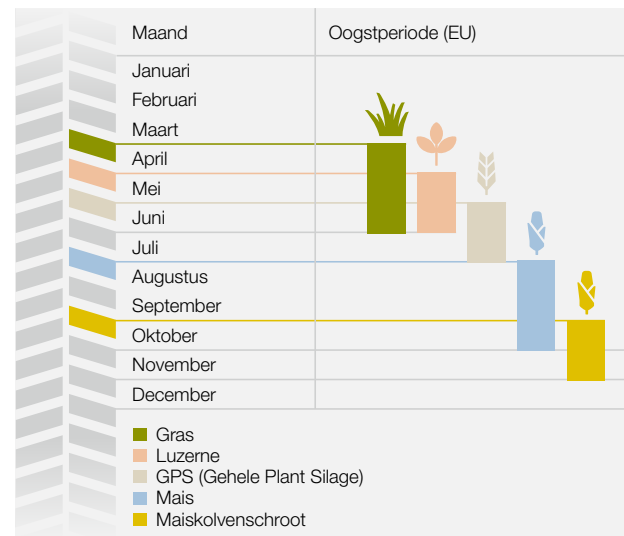

Ontziet de kopakker.

Studies naar de verdichting van de bodem en beschadiging van de graszode tonen, dat de JAGUAR TERRA TRAC bij het omkeren op de kopakker nagenoeg dezelfde goede waarden als een wielmachine bereikt. Bij de metingen was deze voorzien van de kopakkerpositie en kleinere achterwielen.

Op de kopakker worden de steunrollen van het rupsonderstel afhankelijk van de stuuruitslag automatisch naar onderen gedrukt. Alleen het aandreven loopwiel en de steunrollen behouden bodemcontact. Dit reduceert in bochten het contactoppervlak van de rupsband met een derde en vermindert aantoonbaar het beschadigen van de graszode.

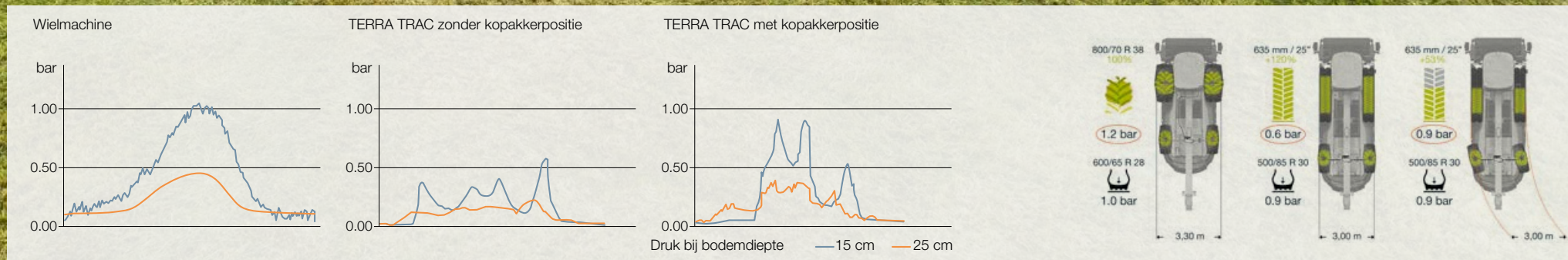

Volledig contactoppervlak 100%



Verminderd contactoppervlak 66%

Chauffeursassistentiesystemen maken goede chauffeurs nog beter.

Onder CEMOS (CLAAS elektronisch machineoptimalisatie systeem) vallen alle elektronische functies, die de machine en het betreffende proces automatisch optimaliseren. De bestuurder activeert slechts de automatiek.

CEMOS AUTO PERFORMANCE.

De JAGUAR houdt het ingestelde toerental constant en regelt het motorvermogen en de rijsnelheid afhankelijk van de gewashoeveelheid. Bij toenemende gewashoeveelheid wordt de rijsnelheid verminderd. Bij geringe gewashoeveelheid reduceert het motorvermogen automatisch.



Uw voordelen.

- Constant motortoerental voor een constant oogstproces
- Gelijkmatische gewasstroom voor hoge bedrijfszekerheid
- Minder brandstofverbruik door werken in het efficiënte toerentalbereik
- Aangenaam rijgedrag door het wegvallen van abrupte lastpieken
- Ontlasten van de bestuurder bij lastige oogstsituaties

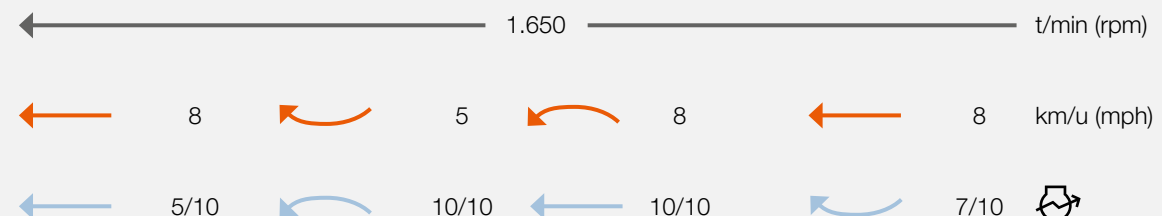

Comfortabele besturing met dynamische aanpassing.

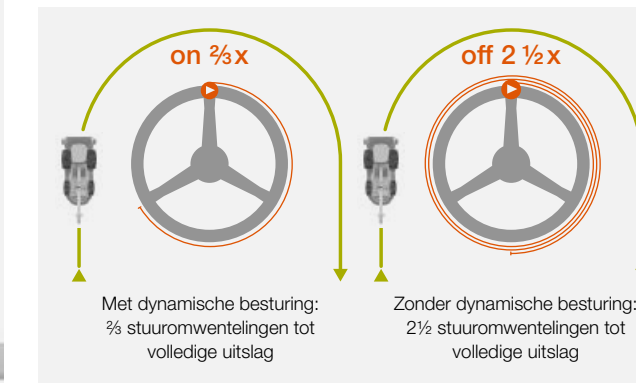

De JAGUAR wordt met maximaal 5 stuuroomwentelingen van de ene naar de andere zijde gestuurd. Veel bestuurders wensen minder inspanning, wanneer zij op de kopakker moeten omkeren. De dynamische besturing maakt het mogelijk.

Tot 10 km/u moet de bestuurder na het rechte rijden nog slechts 2/3 maal sturen, om de volledige stuuruitslag te bereiken. Van 10 tot 20 km/u wordt het aantal stuuroomwentelingen dynamisch verhoogd. Vanaf 20 km/u is het volledige aantal stuuroomwentelingen weer beschikbaar voor een veilig rijgedrag. De dynamische besturing wordt in de CEBIS geactiveerd of gedeactiveerd. Aanpassing van het aantal stuuroomwentelingen is altijd mogelijk.



CEMOS AUTO PERFORMANCE

Zuiver aandrijfsysteem. Nieuwe motoren in de JAGUAR 900 / 800.

Alle nieuwe motoren voldoen aan de markt specifieke emissienorm tot Stage V. De uitlaatgassen van de JAGUAR modellen 960-840 worden door selectieve katalytische reductie (SCR) in combinatie met een dieselpartikelfilter gereinigd. Bij de modellen JAGUAR 990-970 wordt alleen een SCR-systeem gebruikt. Met de invoering van Stage V werd het vermogen van de modellen 960 / 880* met 27 pk naar 653 pk verhoogd. De JAGUAR modellen 940 / 860 leveren met 14 pk meer nu 530 pk.

Met 925 pk is de JAGUAR 990 het topmodel van de nieuwe generatie. In de JAGUAR 970 werkt nu een nieuwe MAN 6 cilinder motor met 790 pk en 16,15 l cilinderinhoud. Bijna 3 l inhoud per cilinder garandeert een stabiele vermogenscurve met aanhoudend koppel. Daarmee kunt u probleemloos het dichtste gewasbestand oogsten en gebruikt slechts tot 0,41 l brandstof per ton¹ – een indrukwekkend lage waarde in deze vermogensklasse.

JAGUAR		990 NIEUW	980 NIEUW	970 NIEUW	960 NIEUW	950	940 NIEUW	930		
Emissienorm										
	Motor	MAN V12 D2862	MAN V12 D2862	MAN R6 D4276	MB R6 473	MB R6 473	MB R6 471	MB R6 471		
Stage V	kW/pk	680/925	625/850	580/790	480/653	430/585	390/530	340/462		
Tier 4	kW/pk	680/925	625/850	580/790	460/626	430/585	379/516	340/462		
JAGUAR		990 NIEUW	980 NIEUW	970 NIEUW	960	950	940	930		
	Motor	MAN V12 D2862	MAN V12 D2862	MAN V12 D2862	MB V8 502	MB V8 502	MB V8 502	–		
Tier 3	kW/pk	680/925	625/850	588/800	480/653	390/530	350/476	–		
					880* NIEUW	870	860 NIEUW	850	840	830
	Motor				MB R6 473	MB R6 473	MB R6 471	MB R6 471	MB R6 470	–
Stage V	kW/pk				480/653	430/585	390/530	340/462	300/408	–
Tier 4	kW/pk				460/626	430/585	379/516	340/462	300/408	–
					880*	870	860	850	840	830
	Motor				–	MB V8 502	MB V8 502	MB R6 460	MB R6 460	MB R6 460
Tier 3	kW/pk				–	390/530	350/476	315/428	260/354	220/299

– Niet leverbaar
12 *880 alleen voor Noord-Amerika, Italië, Verenigd Koninkrijk

¹ Interne meting



Sterke motoren.

NIEUW: MAN D4276 6 cilinder motor met 588/790 kW/pk. De MAN R6 kenmerkt zich door een hoge vermogensdichtheid.



MAN R6 D4276

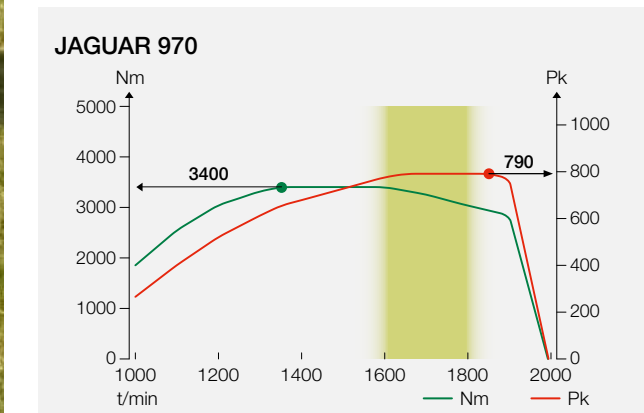

Bediening van de JAGUAR. Zo eenvoudig was het nog niet.

Door de nieuwe CEBIS met touchscreen heeft de bestuurder snel en gemakkelijk toegang tot alle machinefuncties. Het meest belangrijke kan direct met schakelaars in de armleuning worden ingesteld. De bediening van de JAGUAR is intuïtief en vereist geen voorafgaande kennis. Daardoor is het ook voor nieuwe bestuurders mogelijk om binnen de kortste tijd de machine veilig te bedienen en haar potentie volledig te benutten.

Onervaren bestuurders of onrustig rijden over het veld maakt niet uit, een nauwkeurige bediening is in ieder geval mogelijk. Naar wens kan de bestuurder de JAGUAR op vier manieren instellen of bedienen.



1 CEBIS touchscreen.



Eenvoudig het touchscreen scherm aanraken en de nieuwe CEBIS terminal reageert. U heeft direct toegang tot alle machinefuncties – bijv. tot CEMOS AUTO PERFORMANCE.

2 CMOTION favorietenmanagement.



Zeven instellingen kunt u als favorieten programmeren en middels een schakelaar op de CMOTION rijhendel bedienen. Uw focus ligt op het voorzetstuk en de gewasstrook, uw hand op de CMOTION rijhendel.

3 CEBIS draai- en drukknop.



Met behulp van de draaiknop en Escape- evenals favorietenknop navigeert u door het CEBIS menu, bijv. om de messen te slijpen of het tegenmes in te stellen.

4 directe verstelling met schakelaars.



U kunt zeven vastgelegde basisfuncties direct middels bijbehorende schakelaars bedienen, bijv. om met de schakelaar voor deelbreedte de werkbreedte aan te passen.

Hoge silagekwaliteit. Voeder op zijn best.

Hoogwaardige silage verhoogt de melkproductie en stabiliseert voortdurend de diergezondheid. De intelligente systemen van de JAGUAR zetten de basis voor een latere excellente voederkwaliteit: met nauwkeurig gedoseerde toevoegmiddelen uit de 375 l tank of hoog geconcentreerd met de nieuwe ACTISILER 37.

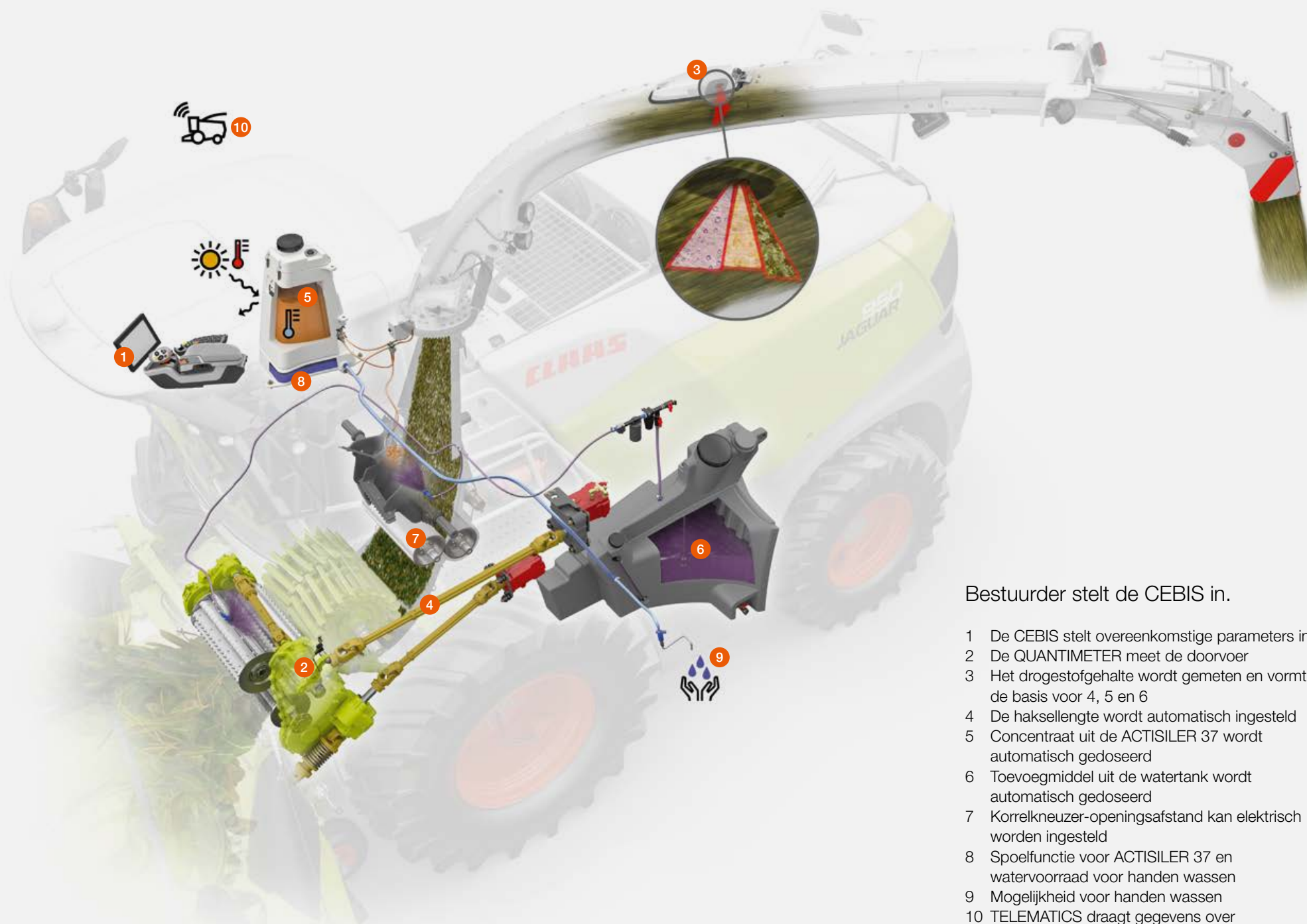

Bestuurder stelt de CEBIS in.

- 1 De CEBIS stelt overeenkomstige parameters in
- 2 De QUANTIMETER meet de doorvoer
- 3 Het drogestofgehalte wordt gemeten en vormt de basis voor 4, 5 en 6
- 4 De haksellengte wordt automatisch ingesteld
- 5 Concentraat uit de ACTISILER 37 wordt automatisch gedoseerd
- 6 Toevoegmiddel uit de watertank wordt automatisch gedoseerd
- 7 Korrelkneuzer-openingsafstand kan elektrisch worden ingesteld
- 8 Spoelfunctie voor ACTISILER 37 en watervoorraad voor handen wassen
- 9 Mogelijkheid voor handen wassen
- 10 TELEMATICS draagt gegevens over

De nieuwe ACTISILER 37.

De dubbelwandige ACTISILER 37 tank beschermt uw concentraat tegen hoge buitentemperaturen. Wordt bijv. met 19 °C koel gevuld, dan warmt het zich bij een buitentemperatuur van 40 °C gedurende 10 uur slechts op tot 23 °C. De pomp maakt nauwkeurige doseringen mogelijk van 0,2-20 l/u of afhankelijk van de doorvoer 10-50 ml/t.

Dosering middels de CEBIS.

De CEBIS informeert de bestuurder duidelijk over het automatische samenspel van haksellengte en dosering van toevoegmiddel volgens het gemeten drogestofgehalte.

- 1 Haksellengte weergave
- 2 Overeenkomstige dosering met actuele drogestofgehalte
- 3 Voorinstelling dosering uit de grote tank
- 4 Voorinstelling dosering ACTISILER 37

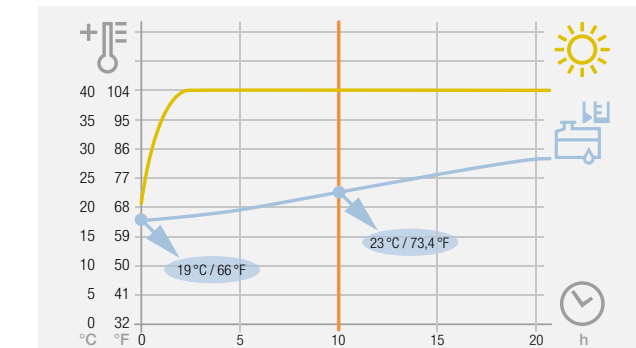

Extreem nauwkeurige NIR-sensor.

De door de NIR-sensor gemeten waarde van het drogestofgehalte dient als referentie voor de instelling van hakselengte en toevoegmiddelen.

Naast het drogestofgehalte bepaalt de NIR-sensor verschillende inhoudsstoffen afhankelijk van het gewas. De meetwaarden kunnen als gegevensbron voor documentatie worden gebruikt.

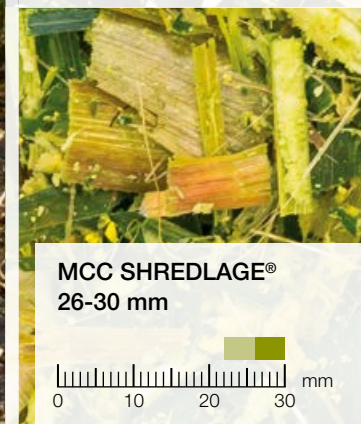
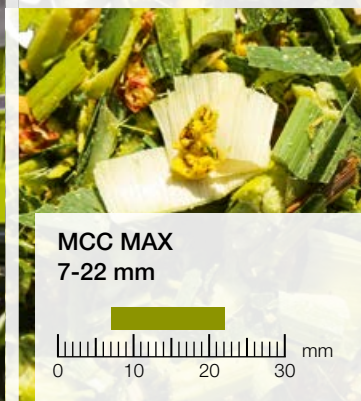
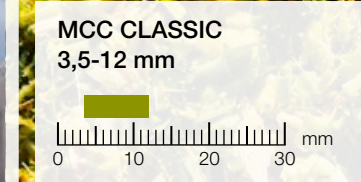

V-MAX messentrommel.

CLAAS biedt de V-MAX messentrommel overeenkomstig met de verschillende marktbehoeften in vijf varianten aan met verschillende bezetting van de messen.

¹ Bij het gebruik met korrelkneuzer zijn hakselengten tot 30 mm met symmetrische messenopbouw vrijgegeven.

Hakselengten.

Trommel	Aantal messen			Hakselengten in mm ¹												
	Vol	Half	Een derde	1	5	10	15	20	25	30	35	40	45	50	55	
V 20	20 (2 x 10)	10 (2 x 5)		5-26,5					10-53							
V 24	24 (2 x 12)	12 (2 x 6)		4-22				8-44								
V 28	28 (2 x 14)	14 (2 x 7)		4-18,5			8-37									
V 36	36 (2 x 18)	18 (2 x 9)	12 (2 x 6)	3,5-14,5		7-29			10,5-43,5							
V 42	42 (2 x 21)		14 (2 x 7)	3,5-12,5			8-37									

Slijtvast. MCC MAX.



De MCC MAX rollen van de korrelkneuzer zijn geschikt voor korte of lange mais, GPS en maiskolvenschroot. In de nieuwe JAGUAR zijn ze van de slijtvaste Buser® coating voorzien. Dit belooft een aanzienlijk langere levensduur.

Zijn betrouwbaarheid is uw kracht.

Betrouwbare machines zijn de ruggengraat van uw bedrijf. Daarom is de JAGUAR voor extreme betrouwbaarheid, enorme duurzaamheid en lange levensduur ontworpen. Omdat u tijdens de oogst iedere minuut op uw machine moet kunnen vertrouwen, testen wij ieder detail en ontwikkelen het systematisch verder.

Invoerbehuizing.

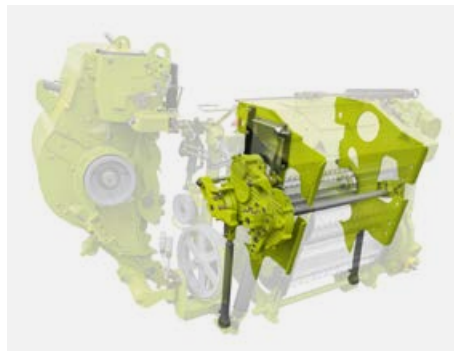

- Standaard hydraulische voorverdichting exclusief bij de JAGUAR
- De versterkte invoerrollen zijn voor hoge doorvoercapaciteit ontwikkeld
- Grotere beplating aan de zijkanten van de verdichtingsrollen reduceren vervuiling en geluidsontwikkeling
- De klembevestiging van de rollen vereenvoudigt het onderhoud

Trommelbehuizing.



- De levensduur van de trommellagering werd verdubbeld
- De duidelijk verbeterde afdichting van het slijpsysteem vermindert de vervuiling en geluidsontwikkeling
- Flat-Face-koppelingen voor eenvoudig onderhoud van invoer- en trommelbehuizing

Draaikrans uitwerppijp.



- De draaikrans van de uitwerppijp werd versterkt
- Slijtvast, duurzaam materiaal voor hoge bedrijfszekerheid



Levensduur gegarandeerd.

Slijtgarantie op de PREMIUM LINE pakketten Professional¹ en Advanced².

- 1 Getande lijsten¹
- 2 Afstrijker gladde rol^{1,2}
- 3 Trommelbodem^{1,2}
- 4 Geleideplaat^{1,2}
- 5 Achterwand van de grasschacht^{1,2}
- 6 Werpschoepen¹
- 7 Behuizing uitwerpversneller tweedelig¹
- 8 Behuizing uitwerpversneller zijkanten links / rechts¹
- 9 Uitwerpversneller achterwand^{1,2}
- 10 Schachthelften voor / achter^{1,2}
- 11 Plaat draaikrans^{1,2}
- 12 Alle slijtplaten in uitwerppijp^{1,2}



PREMIUM LINE

De nieuwe JAGUAR 800. Consequent doorontwikkeld.

Al jaren overtuigd de JAGUAR 800 serie landbouwers en loonwerkers over de gehele wereld. Wanneer wij uw systemen en componenten doorontwikkelen, leggen wij de focus op alles wat uw oogst productiever, veelzijdiger en comfortabeler maakt. Daarvoor telt meer dan alleen het verhogen van het motorvermogen, die met Stage V naar 653 pk (JAGUAR 880) en 530 pk (JAGUAR 860) gestegen is:

- NIEUW: de CEBIS touchscreen voor nog comfortabelere bediening
- Aan de marktwensen aangepast, een nieuw haksellengtebereik
- NIEUW: krachtigere aandrijving van voorzetstukken voor gebruik met de brede DIRECT DISC 600
- Nieuwe ACTISILER 37 geïsoleerde tank voor de beste silagekwaliteit
- NIEUW: sterkere rijaandrijving met 11% meer trekkracht



Aandrijving voorzetstukken versterkt.

De krachtige aandrijving van voorzetstukken en de vooras werden compleet aangepast. Daardoor is er nu de mogelijkheid om ook met de JAGUAR 880 en de JAGUAR 870 de DIRECT DISC 600 te gebruiken. Deze maaien en hakselen in een werkgang, op een indrukwekkende werkbreedte.



Motorvermogen verhoogd.

CLAAS POWER SYSTEMS omvat de complete aandrijftechniek en levert de ideale motor, afgestemd op het totale aandrijfsysteem. In de JAGUAR 880¹ werd het motorvermogen met 27 pk naar 653 pk verhoogd. De JAGUAR 860 zet met een verhoging van 14 pk naar 530 pk nieuwe maatstaven in zijn vermogensklasse.

¹ Voor Noord-Amerika, Engeland, Ierland en Italië



Trekkracht verhoogd.

Door een verhoging van de systeemdruk neemt de trekkracht van de sterke hydrostatische rijaandrijving met 11% toe. Zo beschikt u zelfs bij de meest moeilijke omstandigheden over een enorme reserve.

Bereik haksellengte aangepast.

Om aan de huidige marktwensen te voldoen, zijn de schakeltrappen voor de langere haksellengten aangepast.

Comfortabele bediening.

De drievoudig verstelbare stuurkolom, de CEBIS touchscreen en de comfortabele bedieningsarmleuning van de JAGUAR 900 serie worden ook in alle JAGUAR 800 modellen geleverd.

Nieuwe opname. ORBIS 600 en 450.

De rijenafhankelijke ORBIS maisbekken verbinden volledig nieuwe ideeën voor opbouw en aandrijving met de wereldwijde gebruikerservaringen, die wij verkregen hebben. Dit jaar breiden wij het succesvolle productaanbod uit, die met bedrijfszekerheid en geringe vermogensbehoefte overtuigt: nieuw erbij komen de ORBIS 600 met grote schijven en de ORBIS 450.

Uw voordelen.

- Efficiënt aandrijfconcept met 11% geringer aanlooppoppel dan vergelijkbare modellen
- Inschakelen en terugdraaien bij vollast
- Rechthoekige gewasovergave van de ORBIS naar de JAGUAR voor de beste hakselkwaliteit
- Gelijmatige gewasstroom over de gehele breedte van het invoerkanaal
- Extreem vlakke bouwwijze voor gelijkmatig stoppelbeeld en zeer lage stoppelhoogten tot 85 mm
- ORBIS 600 SD met kleine schijven voor kort tot middelgroot gewas
- NIEUW: ORBIS 600 met grote schijven voor middelhoge tot extreem hoge mais
- Symmetrisch uitklappen in slechts 15 s (ORBIS 750)
- Geïntegreerd transportsysteem vanaf ORBIS 600 leverbaar
- PREMIUM LINE af fabriek

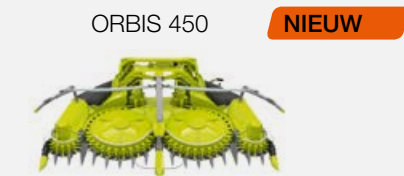
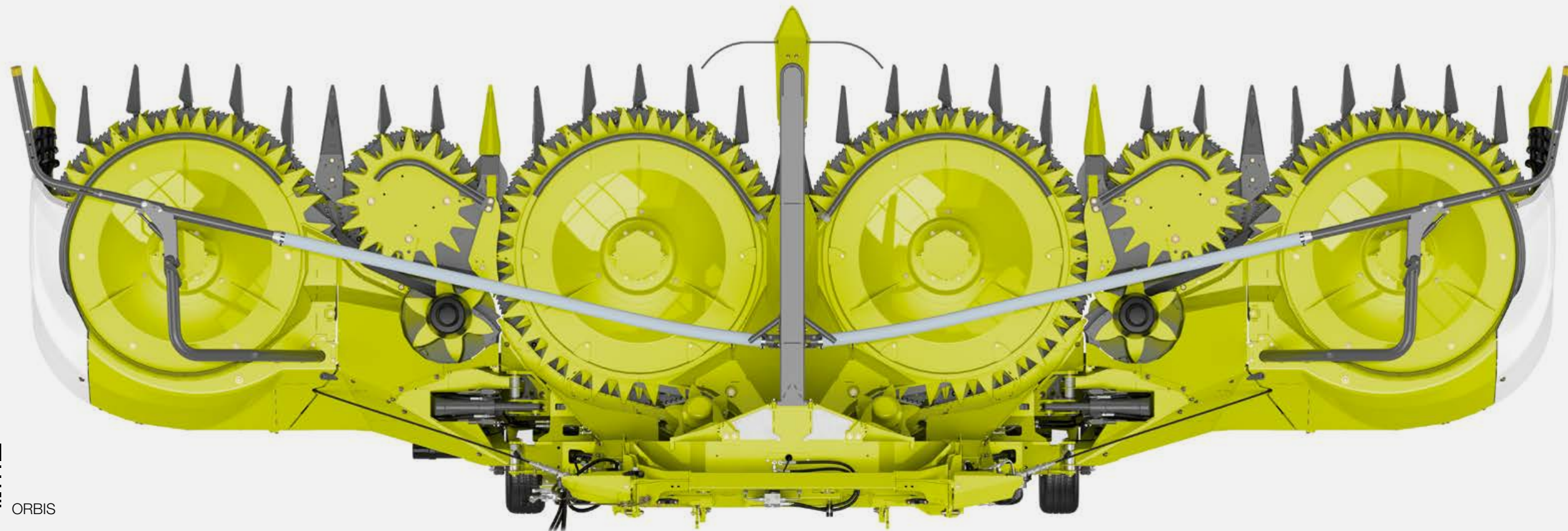

PREMIUM LINE. Extreme slijtagebescherming.

Voor zeer zware toepassingen en langdurig gebruik of voor gebruik op zandgronden kunt u de ORBIS maisbek af fabriek met slijtvaste delen laten uitrusten. Optioneel zijn slijtagegevoelige gewasstroomcomponenten, zoals bijvoorbeeld geleidestrips, messen en invoertrommels in de slijtvaste PREMIUM LINE kwaliteit verkrijgbaar.



Eenvoudige service. Daglicht ook bij nacht.

Hoe gemakkelijker de onderhoudswerkzaamheden plaatsvinden, hoe meer tijd, energie en inspanning de chauffeur en monteur sparen. De overzichtelijke plaatsing van alle componenten en de zeer goede toegankelijkheid – bijv. QUICK ACCESS voor een snelle inspectie van de messentrommel – was reeds altijd een bijzonderheid van de JAGUAR. Bij de nieuwe modellen komt de LED-serviceverlichting daarbij, die in het donker alle belangrijke servicepunten zo helder als daglicht verlicht.

LED-serviceverlichting.

- Zeer goede lichtopbrengst
- Excellente verlichting
- Geen opwarming van de lamp
- Gering stroomverbruik



Serviceverlichting.

- 3 x LED bij de trap
- 1 x LED onder de cabine
- 1 x LED onder het linker zijpaneel
- 1 x LED onder het achterpaneel
- 2 x LED onder het rechter zijpaneel
- 1 x LED in onderhoudsruimte
- 1 x H3 looplamp met magneetvoet
- 1 x LED in gereedschapsruimte
- 1 x LED in accuruimte





Kamps de Wild BV
Postbus 241
6900 AE ZEVENAAR
tel : 0316-369111
www.kampsdewild.nl



HRC / 200037280819 KK ME 0919

Zeker beter **oogsten.**