

14,00 mètres Téléscopique



142TLE



Forte capacité panier (265 kg)

Big capacity on the basket (265 kg)

Panier à ouverture totale

Fully opening basket



Caractéristiques techniques générales 142TLE

- Panier à ouverture totale 2 personnes 265 kg.
Basket 2 persons 265 kg with total opening system
- Sortie simultanée des 2 éléments coulissant.
- Chaîne porte câble à l'intérieur du bras pour une meilleure protection.
- Poste de commande dans le panier avec manipulateur proportionnelle + homme mort pour chaque mouvement, voyant vert de mise en service, voyant rouge de stabilisateurs levés, arrêt d'urgence, arrêt/marche moteur, bouton de contrôle de la mise à l'aplomb du panier avec limitation de +/- 10° AVANT /ARRIERE afin d'éviter les fausses manœuvres.
- Tous les paliers sont équipés de bagues d'usures autolubrifiantes et axes chromés avec néanmoins des graisseurs.
- La tourelle reçoit la flèche et s'oriente sur 400° grâce à un système roue / vis sans fin irréversible, elle est fixée sur le faux châssis au travers d'une plaque d'embase de forte section soudée.
- Un faux châssis de forte structure dispose d'une traverse avant et arrière qui accueille les 4 stabilisateurs.
- Une structure en profil à froid, sans corps creux et solidaire du faux châssis reçoit un plateau aluminium où un stockage de matériel peut-être réalisée en l'aménageant avec des coffre et /ou des ridelles. Les ailes de roues sont solidaires du plateau ainsi que les barres anti-encastrement vélo.
- Un soin particulier est apporté à l'accès panier afin d'offrir une ergonomie sans faille : large marches antidérapantes, hauteur de seuil normalisé, main courante sur panier, poignées d'accès sur plateau.

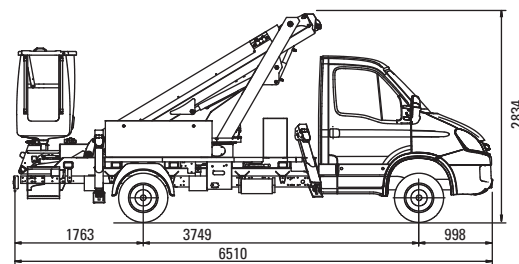

142TLE sur porteur IVECO

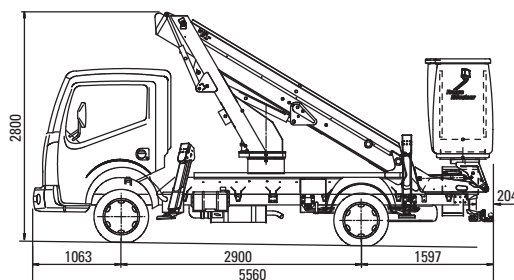

142TLE sur porteur MAXITY CABSTAR

Performances

■ Hauteur de travail <i>Working height</i>	14,20 m
■ Hauteur plancher <i>Platform height</i>	12,20 m
■ Déport maximum <i>Total outreach</i>	9,00 m
■ Charge en nacelle <i>Basket load</i>	265 kg
■ Rotation panier <i>Basket rotation</i>	2 x 60°
■ Rotation tourelle <i>Turret rotation</i>	400°
■ Devers et pente autorisés <i>Authorized cant</i>	15% long. 5% lat.
■ Dimensions panier <i>Basket dimensions</i>	850 x 725 x 1150

142TLE

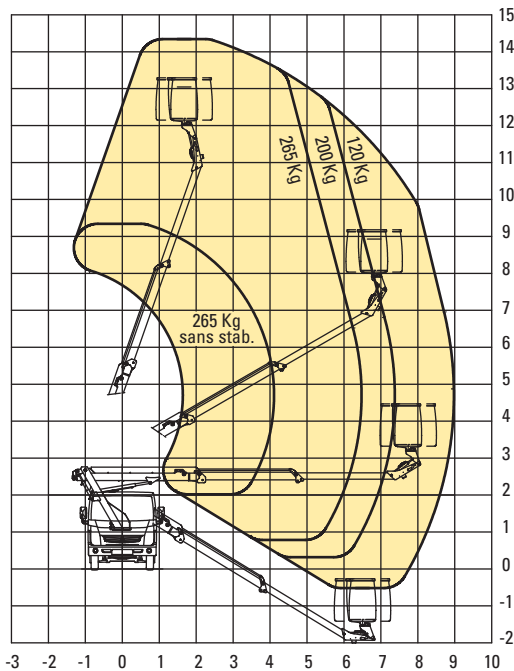

Courbe de travail - Working curve 142TLE

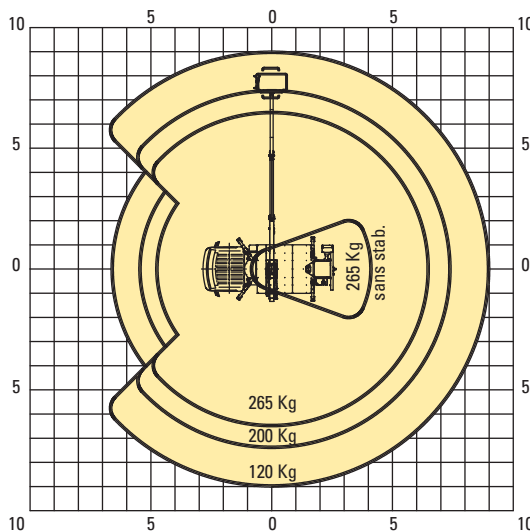

Prestations SAV
et Maintenance
Consultez-nous

Service and maintenance,
please contact us.



ZAC du Plateau - 54360 Flavigny sur Moselle
Tél. 33 (0)3 83 23 31 32 - Fax 33 (0)3 83 23 27 11
E-mail : commercial@france-eleveur.fr
www.france-eleveur.fr

Agence de Paris Ouest
CTE France
5 allée des Souches
78260 Achères
Tél. +33 (0)1 39 22 12 12

Agence de Paris Sud
2 rue du petit Paris
91220 Brétigny sur Orge
Tél. +33 (0)1 60 85 14 23

Agence de Marseille
ZI du Quintin - 5 rue des Canesteu
13300 Salon de Provence
Tél. +33 (0)4 90 59 36 27

Agence de Nantes
Sillon Levage
75 rue de Nantes
44360 Le Temple de Bretagne
Tél. 02 40 57 02 83

Agence de Laval
39 rue Etienne Lenoir
ZI des Touches 53000 Laval
Tél. 02 43 49 07 28

Agence de Toulouse
5 chemin de la Chasse
ZI en Jacca 31770 Colomiers
Tél. 05 34 35 83 50

Agence de Bordeaux
ZAC Lalande
33450 Montussan
Tél. 05 56 89 90 72

Agence de Lens
ZI Haut de France n°1 - Bât. 6
9 rue Abbé Popieluszko
62970 Courcelles les Lens
Tél. 03 21 79 32 15

Agence de Lyon
ZAC Savoie Pierre Blanche
220 rue Ferdinand Pernier
69800 Saint-Priest
Tél. 04 37 25 33 90

France Elevateur Benelux
Parc industriel 5b
8587 Espierres
Tél. 32 (0)56 51 40 26

France Elevateur Allemagne
Pansastraße 38
04179 Leipzig
Tel. +49 (0) 341 / 30 88 95 - 0