

Dynapac CG2300

Rulli Tandem

Atlas Copco





Dati tecnici

 Peso	
Peso max di esercizio	10600 kg
Peso di esercizio (con Cabina)	7900 kg
Peso gruppo (anteriore/posteriore)	3950/3950 kg

 Dimensioni	
Larghezza tamburo	1500 mm
Diametro tamburo	1120 mm
Spessore mantello tamburo	18 mm
Altezza, con ROPS	2990 mm

 Avanzamento	
Velocità	0-12
Oscillazioni verticali	±6°
Pendenza superabile (teorica)	41 %

 Compattazione	
Forza centrifuga (ampiezza alta/bassa)	80/60 kN
Ampiezza nominale (alta/bassa)	0,6/0,3 mm
Carico statico lineare (anteriore/posteriore)	26,3/26,3 kg/cm
Frequenza vibrazioni (alta/bassa)	45/55 Hz

 Motore	
Marca/Modello	Deutz TD3.6 L4 IV/T4F
Tipo	Turbo diesel raffreddato ad acqua
Potenza nominale, SAE J1995	55 kW (74 hp) @ 2200 rpm
Capacità serbatoio carburante	115 litri

 Impianto idraulico	
Trazione	Pompa con pistone assiale a portata variabile Motori (4) a pistone assiale a portata variabile Divisore di flusso
Vibrazione	Pompe (2) con pistone assiale a portata variabile Motori (2) a pistone assiale a portata variabile
Sterzo	Load sensing system. Pompa ad ingranaggi con portata costante
Freno di marcia	Idrostatico sul comando avanti/indietro
Freno di parcheggio/ Freno di emergenza	Freno multidisco di sicurezza su entrambi i tamburi

Visitate il sito www.atlascopco.it per trovare il distributore più vicino.

Ci riserviamo la facoltà di modificare le caratteristiche senza preavviso.
Le foto e le illustrazioni non sempre mostrano la versione standard delle macchine.

rce_cg23000_it-20140320.095631.pdf 2014-03-20 09:56

Dynapac CG2300

Rulli Tandem

Atlas Copco

Dati tecnici

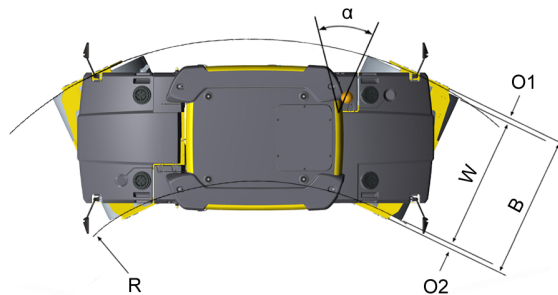
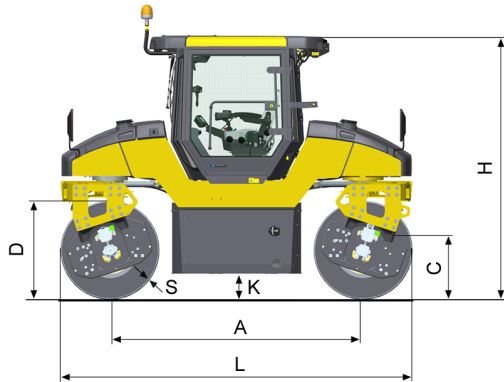

Dimensioni	
A. Passo	2870 mm
B. Larghezza	1620 mm
C. Filobordo tamburo	720 mm
D. Diam. Tamburo	1120 mm
H. Altezza, con ROPS/Cab	2990 mm
K. Altezza da terra	270 mm
L. Lunghezza	3990 mm
O1. Spessore longarone, destro	60 mm
O2. Spessore longarone, sin.	60 mm
R. Raggio sterzata, int.	2,65 m
S. Spessore mantello tamburo	18 mm
W. Larghezza tamburo	1500 mm
α.	±25°

Visitate il sito www.atlascopco.it per trovare il distributore più vicino.

Ci riserviamo la facoltà di modificare le caratteristiche senza preavviso.
Le foto e le illustrazioni non sempre mostrano la versione standard delle macchine.

rce_cg23000_it-20140320.095631.pdf 2014-03-20 09:56