

PELLE HYDRAULIQUE VOLVO

EC700CL

68,3 – 70,6 t, 430 hp



MORE CARE. BUILT IN.



TOUJOURS PRET, QUELLE QUE SOIT LA TACHE.

[RENTABILITÉ ENCORE MEILLEURE.]

- **Puissant moteur Volvo V-ACT** : déplace davantage de tonnes par heure, avec efficacité.
- **Rendement énergétique inégalé.**
- **Une portée, une profondeur et une capacité d'excavation** qui augmentent encore votre productivité.
- **Un système hydraulique de pointe** offrant un contrôle efficace et précis.
- **Une excellente capacité de levage** - qui vous sortira de toutes les difficultés.
- **Porte-outil Volvo à accouplement rapide** : des outils faciles à changer, pour une polyvalence encore plus grande.

[ENCORE PLUS DE SÉCURITÉ.]

- **La nouvelle cabine Volvo Care Cab**, avec sa structure de protection du conducteur, offre une garantie de sécurité.
- **Marchepieds et passerelles** en tôle d'acier perforée pour éviter de déraiper en cas de pluie ou de verglas.
- **Moteur à faibles émissions et faible niveau sonore.**
- **Equilibre et stabilité élevés** pour évoluer l'esprit tranquille sur tous les terrains.
- **Peinture extérieure sans plomb** pour mieux préserver l'environnement.





[MEILLEUR CONFORT.]

- **Grâce à la nouvelle cabine plus grande et plus confortable**, vous maîtrisez les opérations.
- **Siège de grande dimension, réglable**, fournissant au corps un soutien intégral.
- **L'excellente insonorisation** laisse le bruit à l'écart et chasse la fatigue.
- **Amortissement des vibrations** réduction des vibrations transmises à l'ensemble du corps et de la fatigue.
- **Système de climatisation de grande capacité.**

[DISPONIBILITÉ ENCORE MEILLEURE.]

- **Grands panneaux d'entretien faciles à ouvrir** pour un accès sûr et total.
- **Accès commode, points de graissage centralisés.**
- **Ecran de contrôle** couleurs à cristaux liquides (LCD), **clair et facile à lire.**
- **Apprentissage simple. Conduite facile. Aucune difficulté à en faire plus.**

[QUALITÉ ENCORE MEILLEURE.]

- **Châssis porteur robuste** : capable de supporter les mauvais traitements.
- **Flèche et balancier renforcés, constitués de composants éprouvés** pour un maximum de résistance dans toutes les situations.
- **Tourelle renforcée** : doubles soudures aux emplacements les plus sollicités.
- **Chaîne de chenilles étanche, graissée à vie** pour éviter les fuites et garantir une longue durée de vie.



VOLVO – UN PARTENAIRE SUR QUI COMPTER.

Impressionnant. La taille seule ne suffit pas pour accomplir le travail. Elle doit aller de paire avec une productivité quotidienne élevée. La rapidité et la force avec lesquelles cette pelle hydraulique réalisera les gros travaux vous impressionneront. La pelle Volvo de 70 tonnes EC700C semble faire partie de la catégorie des 80 tonnes. Et pour cause, elle est construite comme une 80 tonnes. Travaillez avec une machine qui vous assurera des bénéfices durables.

Volvo : le partenaire international proche de vous

- Des solutions complètes depuis 1927.
- Avec pour valeurs phares la qualité, la sécurité et le souci de l'environnement.
- Engins de chantier, transports commerciaux, bus, camions, etc.
- Une expérience mondiale dans le domaine du développement de moteurs avec rendement énergétique inégalé.

Le meilleur de sa catégorie

- Une pelle hydraulique de 70 tonnes possédant des caractéristiques phares des 80 tonnes.
- Parfaitement adapté au chargement rapide d'un tombereau articulé de 40 tonnes, en quatre à six passes.
- Optimisation des opérations par régulation électronique ajustant la puissance du moteur et du système hydraulique aux conditions.

Une productivité impressionnante

- Soulevez davantage de matériaux, plus rapidement et plus facilement.
- Les cycles rapides vous permettent de traiter davantage de tonnes par jour de travail.
- Grande stabilité grâce aux chenilles de grandes dimensions et au contrepoids lourd.

Travailler confortablement plus longtemps

- Des performances maximales alliées à l'efficacité, au confort et à la sécurité qui ont fait la renommée de Volvo.
- Dans la cabine climatisée, vous êtes alerte et concentré plus longtemps.
- Tableau de bord ergonomique et excellente visibilité périphérique.

Conçu pour travailler pour vous

- Flexibilité permettant de traiter une large gamme de matériaux dans une large gamme d'applications.
- Choisissez les outils, la configuration flèche/bras et les tuiles adaptées à votre travail.
- Leader sur le chantier : travaux de fouille, excavation, chargement en carrière, extraction de roche, abattage, terrassement, chargement de matériaux, etc.



• Volvo : un nom auquel vous pouvez faire toute confiance en matière de qualité.



- Une flèche et un bras renforcés permettent de prendre en charge tous types de travaux.



- Une machine "intelligente" permet de gagner plus.



- Instruments et commandes judicieusement disposés.



VOLVO DETIENT UNE POSITION DE LEADER EN MATIERE DE MOTEURS, AUSSI BIEN SUR TERRE ET SUR MER QUE DANS LE CIEL ET L'ESPACE

En tant que premier fabricant mondial de moteurs diesel de 9 à 18 litres, Volvo possède un savoir-faire inégalé au niveau de la conception de systèmes de propulsion dans le monde entier. Les moteurs Volvo construits pour Volvo Construction Equipment, Volvo Aero, Volvo

Buses, Volvo Penta et Volvo Trucks sont caractérisés par une productivité élevée allée à une économie de carburant sans égale. Des performances progressivement affinées, sur terre, sur mer, dans les airs et dans l'espace. Un programme soutenu de recherche et de

développement explique pourquoi tous les produits du groupe Volvo sont à l'avant-garde en terme de productivité. Alors, quand nous affirmons que nos moteurs sont largement éprouvés, vous pouvez nous croire sur parole et nous faire totalement confiance. C'est cela, la force de Volvo.



CONÇU POUR TOUT PRENDRE EN CHARGE.

Vous n'aurez peut-être pas besoin de déplacer des montagnes, mais vous savez que vous pouvez le faire. La Volvo EC700C possède toute la puissance dont vous avez besoin, ainsi qu'un système hydraulique harmonieux qui vous permettra de déplacer tous les matériaux, même les plus exigeants. Excavation. Fouille. Extraction de roches. Chargement. La liste ne s'arrête pas là. Tout comme la Volvo EC700C.

Une qualité adaptée aux travaux difficiles

- Tous les éléments, de la flèche au contrepoids, présentent la même qualité.
- Equipé de composants résistants éprouvés.
- Une pompe principale, un moteur d'orientation, des galets et d'autres composants clés dignes des standards des 80 tonnes.
- Le palier de la couronne d'orientation offre souplesse d'opération, fiabilité et longue durée de vie.

Une force visible

- Le châssis porteur ultrarésistant offre une assise solide.
- Chenilles de grandes dimensions et contrepoids lourd.
- Blindages sous le châssis et sous la tourelle.
- Le châssis soudé au robot résiste aux contraintes les plus rudes.
- La flèche et le bras sont soudés au robot et conçus pour résister durablement.

Une puissance adaptée au travail intensif

- Le puissant moteur Volvo fournit un couple élevé, même à faible régime.
- Moteur et système hydraulique en harmonie pour une excavation et un levage souples et réactifs.
- Forces de cavage, forces de levage et vitesse d'orientation élevées.
- Cycles rapides. Davantage de tonnes chargées. Exécution du travail plus rapide.





• Une qualité intégrée.



• Chaînes de chenilles graissées à vie et étanches.



• Le moteur Volvo à haute efficacité fournit un couple élevé à très bas régime.



ETRE LA OU VOUS AVEZ BESOIN D'ETRE – A TOUTE HEURE.

Volvo tient à l'environnement. Le vôtre et le nôtre. La Volvo EC700C résiste à tout. L'extérieur solide comme un roc est associé à un intérieur confortable qui vous donnera la même énergie et la même envie de travailler que votre machine. La sécurité est présente à l'intérieur aussi bien qu'à l'extérieur. Votre sécurité. La sécurité de ceux qui travaillent autour de vous. La sécurité de ceux qui vivent autour de vous.

Votre zone de confort

- Le siège réglable met à l'aise le conducteur, quel que soit son gabarit.
- Les commandes et les leviers, ergonomiques et faciles à manœuvrer, sont accessibles.
- Système de climatisation de grande capacité : confortable par tous les temps.
- Filtration des fines particules de l'air : protège le conducteur et l'électronique de la poussière.

Pour Volvo, la sécurité est une priorité

- Excellente visibilité périphérique grâce à une vitre de grande dimension et à une barre transversale avant fine.
- Les larges marches et les poignées solides facilitent l'accès à la cabine.
- Une marche robuste et antidérapante sous le bouchon de remplissage de carburant, permet de faire le plein en toute sécurité.
- Un robuste châssis LC (long et large) associé à un contrepoids lourd optimisent la stabilité et la performance de la machine.

Préservation de l'environnement

- Le moteur Volvo Advanced Combustion Technology (V-ACT) garantit de faibles émissions.
- Les solides amortisseurs de cabine suppriment le bruit et réduisent les vibrations.





- Plus grand espace au plancher et pédales de conception ergonomique.



- Capacité de chauffage et de refroidissement maximum, avec 14 bouches d'air.



- Marchepieds et passerelles de sécurité avec surfaces antidérapantes.



CONCEPTION INTELLIGENTE. CHOIX JUDICIEUX.

Dur à la tâche. Facile à manœuvrer. L'assistance Volvo est partout. Ne vous faites aucun souci. Occupez-vous simplement de votre travail et des bénéfices que vous allez faire. C'est la manière "intelligente" de travailler. Un contrôle rapide. Fermez la porte. Tournez la clé et c'est parti !

Entretenir votre temps de travail

- Les passerelles perforées antidérapantes rendent les contrôles de la machine plus sûrs et plus faciles.
- Les filtres et les composants sont idéalement situés pour être remplacés rapidement.
- Large accès aux principaux composants, comme la pompe principal.
- Surveillance de diagnostic dans la cabine.
- La filtration des microparticules préserve des polluants le moteur, le système hydraulique et l'électronique.

Votre machine Volvo. Votre concessionnaire Volvo. L'assistance dont vous avez besoin :

VCADS à votre service

- Surveillance informatique et programmes de diagnostic en option.
- Le parfait outil pour le personnel technique.
- Un diagnostic de panne rapide et précis.

Le système MATRIS vous fournit des comptes rendus détaillés

- Historique détaillé de l'utilisation et des performances de la machine.
- Les données enregistrées dans l'ordinateur de bord sont présentées sous forme de graphiques et de comptes rendus facilement exploitables.
- Ces outils permettent de contrôler le mode d'utilisation de la machine, d'en réduire les coûts d'entretien et d'en prolonger la durée de vie.

Le système PROSIS facilite les commandes de pièces

- L'application sur CD-ROM permet à votre concessionnaire de commander rapidement et facilement toutes les pièces dont vous avez besoin.
- Votre concessionnaire vous aide à choisir la pièce appropriée et à la commander dans un minimum de temps.





• Points de graissage et centralisés.



• Accès commode aux pompes hydrauliques et aux filtres.



• Volvo est le partenaire de votre expansion.



C'EST VOTRE TRAVAIL. C'EST VOTRE CHOIX.

Faites de votre pelle hydraulique Volvo l'outil dont vous avez exactement besoin. Pour "personnaliser" votre pelle hydraulique en l'équipant d'options spécifiquement adaptées à votre application, il vous suffit de contacter votre concessionnaire Volvo.

Kits hydrauliques

Une gamme étendue de kits hydrauliques permet de réaliser diverses combinaisons de flèche et de balancier. Chacun de ces kits augmente les performances au maximum en fonction de la longueur et de la forme de la flèche et du balancier. Tirez le maximum de productivité des équipements rotatifs et inclinables, des cisailles et des marteaux hydrauliques. Choisissez entre les options 1 ou 2 pompes pour optimiser les performances de vos accessoires.

Réchauffeur diesel de liquide de refroidissement

Ce réchauffeur facilite les démarrages aux basses températures tout en chauffant simultanément la cabine. La durée du chauffage est réglable et peut être programmée à l'avance en fonction du jour et de l'heure désirés.

Structures de protection FOG et FOPS

Les cabines certifiées FOG (protection contre les chutes d'objets) et FOPS (structure de protection contre les chutes d'objets) fournissent une sécurité supplémentaire pour les opérations difficiles telles que les travaux en carrière et la démolition. La protection avant de l'unité FOG est inclinable et repose sur un vérin à gaz afin de faciliter le nettoyage de la vitre avant.

Sièges conducteur

Volvo propose un large choix de sièges ergonomiques spécialement conçus pour offrir au conducteur confort et protection. Tous les sièges, jusqu'aux modèles à suspension pneumatique les plus sophistiqués, maintiennent parfaitement le corps et sont réglables en fonction exactement des désirs du conducteur.

Pédale de translation en ligne droite

Une pédale, située à proximité du repose-pied gauche, permet de commander en même temps les deux moteurs de translation, ce qui rend les déplacements plus aisés et offre un contrôle efficace dans les applications telles que la pose de canalisations.

Guide-chaîne intégral

Ce guide-chaîne maintient la chenille tendue sur sol inégal, comme cela peut être le cas sur une pente ou sur sol

meuble – ce qui contribue à réduire l'usure. Les chaînes de chenilles sont les pièces d'usure les plus coûteuses à remplacer, de sorte que les guide-chaînes intégraux sont un facteur de rentabilité parce que réduisant les coûts de réparations.

Caméra de vision arrière

Pour augmenter encore la sécurité sur le chantier, la caméra à commande manuelle fournit une vue précise vers l'arrière lorsque la machine recule ou du côté droit de la tourelle lorsque celle-ci pivote. Une image parfaitement claire apparaît sur l'écran couleurs grand format à cristaux liquides de l'unité I-ECU (Instrument Electronic Control Unit/Unité de commande électronique des instruments). La caméra, située dans un emplacement protégé, peut être activée manuellement, par l'intermédiaire d'un commutateur au clavier.

Leviers de type "joystick" - à commande proportionnelle

Ces leviers, qui ne nécessitent qu'un minimum d'effort, permettent de travailler avec précision dans les meilleures conditions de confort, d'efficacité et de productivité. Il existe en outre des leviers à commande proportionnelle.

CareTrack

Ce système de surveillance par GPS fonctionnant en liaison avec le système de diagnostic embarqué permet au propriétaire de la machine ou au concessionnaire de suivre à distance l'utilisation de celle-ci, sa productivité, la consommation de carburant, etc. La disponibilité devient maximum grâce aux rappels concernant les visites d'entretien. Ce système localise également la machine et peut empêcher le cas échéant qu'elle soit utilisée frauduleusement.

Kit porte-outil à verrouillage hydraulique

Le kit porte-outil Volvo à verrouillage hydraulique permet de changer commodément d'outil ou d'accessoire – sans quitter le confort et la sécurité de la cabine. Les différents types de porte-outil à accouplement rapide Volvo vous permettront d'adapter aussi bien de nouveaux godets/accessoires que ceux que vous possédez déjà.



OPTIONS VOLVO



Kits hydrauliques

Réchauffeur diesel de liquide de refroidissement

Structures de protection FOG et FOPS

Sièges conducteur

Pédale de translation en ligne droite

Guide-chaîne intégral

Caméra de vision arrière

Leviers de type "joystick" - à commande proportionnelle

CareTrack

NOTE : Certaines des options indiquées sont standard sur certains marchés et d'autres ne sont pas disponibles sur tous les marchés. Il ne s'agit par ailleurs pas d'une liste exhaustive des options proposées. Voir la fiche technique jointe.

CARACTÉRISTIQUES

Moteur

Le moteur diesel Volvo 4 temps avec refroidissement par eau a été spécialement développé pour que la pelle hydraulique présente de faibles émissions, un rendement énergétique élevé, une longue durée de vie et des performances supérieures. Le moteur, conforme à la norme européenne phase IIIA, est doté d'un refroidissement intermédiaire air-air suralimenté et de commandes moteur d'injection directe électroniques. Le système de ralenti automatique diminue le régime moteur lorsque aucune fonction de la machine n'est activée, réduisant ainsi la consommation de carburant et les niveaux de bruit dans la cabine.

Moteur	Volvo D16E EAE3
Puissance maxi à	30 r/s (1 800 r/min)
Nette (ISO 9249, SAE J1349)	316 kW (430 hp)
Brute (SAE J1995)	346 kW (470 hp)
Couple maxi à 1 350 r/min	2 250 Nm
Nombre de cylindres	6
Cylindrée	16,1 l
Alésage	144 mm
Course	165 mm

Système électrique

Système électrique de grande capacité, efficacement protégé. Des connecteurs étanches à double verrouillage garantissent une absence totale de corrosion au niveau des connexions des faisceaux de câbles. Les relais principaux et les électrovalves sont protégés des dommages mécaniques. Interrupteur général en standard. Contronics offre une surveillance poussée des fonctions de la machine et d'importantes informations de diagnostic.

Tension	24 V
Batteries	2 x 12 V
Capacité de la batterie	225 Ah
Alternateur	28 V / 80 A

Contenances

Réservoir de carburant	840 l
Système hydraulique, total	655 l
Réservoir hydraulique	350 l
Huile moteur	52 l
Liquide de refroidissement du moteur	65 l
Réducteur d'orientation	2 x 6 l
Réducteur de translation	2 x 20 l

Système d'orientation

Le système d'orientation comprend un moteur à pistons axiaux entraînant un réducteur planétaire pour fournir un couple maximum. Frein de rotation automatique et valve antirebond en standard.

Vitesse de rotation maxi	6,7 r/min
Couple de rotation maxi	23,1 kNm

Entraînement

Chacune des chenilles est entraînée par un moteur à 2 vitesses à commande automatique. Les freins de chenilles sont du type multidisques, à serrage par ressort et desserrage hydraulique. Le moteur de translation, le frein et les réducteurs planétaires sont efficacement protégés à l'intérieur du longeron de chenille.

Force de traction maxi	453 kN
Vitesse de translation maxi	4,6/3,0 km/h
Pente maximale	35°

Châssis porteur

Le châssis porteur est constitué d'une robuste structure en X. Chaînes de chenilles graissées et étanches de série.

Tuiles	2 x 48
Pas de la chaîne	260,4 mm
Largeur de patin, crampon double	650/750/900 mm
Galets inférieurs	2 x 8
Galets supérieurs	2 x 3

Système hydraulique

Le système hydraulique avec sélection intégrée du mode de travail est conçu pour un maximum de productivité, une grande capacité d'excavation, une précision de manœuvre élevée et une excellente économie de carburant. Le système de cumul, avec fonctions prioritaires : flèche, balancier et orientation, joint à une recirculation de l'huile vers le balancier et le godet, permet d'atteindre des performances optimales.

Le système inclut un certain nombre d'importantes fonctions :

Cumul : L'addition des débits des deux pompes hydrauliques assure des cycles rapides et une productivité élevée.

Flèche prioritaire : Cette fonction accélère la remontée lors de travaux de chargement ou de creusement à grande profondeur.

Bras prioritaire : cette fonction permet d'accélérer les cycles lors du nivellement et d'augmenter le taux de remplissage du godet lors de l'excavation.

Orientation prioritaire : Cette fonction apporte un gain de rapidité lorsque plusieurs opérations doivent être effectuées simultanément.

Recirculation : Cette fonction empêche toute cavitation et fournit le débit nécessaire pour différentes opérations simultanées, ce qui contribue à augmenter la productivité.

Surpuissance : Cette fonction augmente la force de cage et la force de levage disponibles.

Valves de maintien : Les valves de maintien de la flèche et du balancier empêchent tout affaissement de l'équipement excavateur.

Pompe principale :

Type : 2 pompes à pistons axiaux et débit variable
Débit maxi : 2 x 436 l/min

Pompe pilote :

Type : Pompe à engrenages
Débit maxi : 27,4 l/min

Moteurs hydrauliques :

Translation : Moteur à pistons axiaux à cylindrée variable avec frein mécanique
Orientation : moteur à pistons à cylindre fixe avec frein mécanique

Réglage du clapet de décharge :

Outil/accessoire 31,4/34,3 MPa
Circuit de translation 34,3 MPa
Circuit d'orientation 25,5 MPa
Circuit pilote 3,9 MPa

Vérins hydrauliques :

Flèche 2
Alésage x course ø190 x 1 790 mm
Bras 1
Alésage x course ø215 x 2 070 mm
Godet 1
Alésage x course ø190 x 1 450 mm
Godet ME 1
Alésage x course ø200 x 1 450 mm

Cabine

L'accès à la cabine se fait commodément par une porte de grande largeur. La cabine est montée sur des amortisseurs hydrauliques pour réduire les chocs et les niveaux de vibrations. Ces amortisseurs, associés à une bonne isolation phonique, contribuent également à la réduction des niveaux de bruit. De son siège, le conducteur dispose d'une excellente visibilité panoramique. Le pare-brise avant peut être facilement escamoté dans le plafond, tandis que la vitre inférieure peut se démonter et se ranger dans la porte latérale.

Système intégré de climatisation et de chauffage : un ventilateur à commande automatique alimente la cabine en air filtré pressurisé. Cet air est réparti à l'intérieur de la cabine via 14 bouches de ventilation. Siège conducteur ergonomique : le siège et la console de leviers sont réglables indépendamment l'un de l'autre en fonction des désirs du conducteur. Le siège offre neuf possibilités de réglage et est muni d'une ceinture pour la sécurité et le confort du conducteur.

Niveau de bruit :

Le niveau de bruit dans la cabine respecte la norme ISO 6396
..... LpA 72 dB(A)

Niveau de bruit extérieur conforme à la norme ISO 6395 et la directive européenne 2000/14/CE
..... LwA 107 dB(A)

Pression au sol

- **EC700CL** avec flèche de 6,6 m, bras de 2,9 m, godet de 3 730 kg, contrepoids de 11 300 kg

Désignation	Largeur de tuile	Poids en état de marche	Pression au sol	Largeur hors tout
Double arête	650 mm	69 800 kg	101,5 kPa	4 095 mm
	750 mm	70 500 kg	88,9 kPa	4 100 mm
	900 mm	71 700 kg	75,3 kPa	4 250 mm

- **EC700CL** avec flèche de 7,7 m, bras de 3,55 m, godet de 2 800 kg, contrepoids de 11 300 kg

Désignation	Largeur de tuile	Poids en état de marche	Pression au sol	Largeur hors tout
Double arête	650 mm	69 300 kg	100,8 kPa	4 095 mm
	750 mm	70 000 kg	88,2 kPa	4 100 mm
	900 mm	71 000 kg	74,6 kPa	4 250 mm

Volume de godet maxi autorisé

Note : 1. Volume de godet basé sur la norme ISO 7451, avec dôme (angle d'éboulement 1:1).

2. "Les volumes de godet maxi autorisés" sont indiqués à titre de référence uniquement, sans être forcément disponibles d'usine.

3. La largeur de godet est inférieure au rayon de pointe.

4. LU : travaux faciles

5. GP : usage général, excavation, fouille

6. HD : travaux difficiles, excavation difficile, fouille difficile

7. RL : chargement de roches

- **EC700CL** avec patin de 650 mm, contrepoids de 11 300 kg

Désignation	Volume/poids maxi de godet	Flèche de 6,6 m		Flèche de 7,7 m	
		Balancier de 2,9 m	Balancier de 2,9 m	Balancier de 3,55 m	Balancier de 4,2 m
Godet LU 1,2 t/m ³	l / kg	6 600 / 4 250	5 300 / 3 400	4 925 / 3 200	4 450 / 2 850
Godet LU 1,5 t/m ³	l / kg	5 675 / 3 650	4 550 / 2 950	4 225 / 2 700	3 825 / 2 450
Godet universel 1,3 t/m ³	l / kg	5 675 / 5 150	4 550 / 3 850	4 225 / 3 600	3 825 / 3 250
Godet universel 1,5 t/m ³	l / kg	5 200 / 4 400	4 175 / 3 500	3 875 / 3 250	3 500 / 2 950
Godet universel 1,8 t/m ³	l / kg	4 600 / 3 900	3 700 / 3 100	3 425 / 2 900	3 100 / 2 600
Godet renforcé 1,8 t/m ³	l / kg	4 350 / 4 350	3 500 / 3 500	3 250 / 3 250	2 925 / 2 900
Godet renforcé 2,0 t/m ³	l / kg	4 075 / 4 050	3 275 / 3 250	3 025 / 3 000	2 725 / 2 700
Godet RL 1,8 t/m ³	l / kg	3 925 / 5 100	3 150 / 4 050	2 925 / 3 800	2 650 / 3 400
Godet RL 2,0 t/m ³	l / kg	3 700 / 4 800	2 975 / 3 850	2 750 / 3 550	2 475 / 3 200
Largeur de godet maxi autorisée	mm	2 100	2 000	2 000	2 000

- **EC700CL** avec patin de 900 mm, contrepoids de 11 300 kg

Désignation	Volume/poids maxi de godet	Flèche de 7,7 m		
		Balancier de 2,9 m	Balancier de 3,55 m	Balancier de 4,2 m
Godet LU 1,2 t/m ³	l / kg	5 875 / 3 050	5 450 / 2 950	4 900 / 2 600
Godet LU 1,5 t/m ³	l / kg	5 050 / 2 550	4 675 / 2 450	4 225 / 2 150
Godet universel 1,3 t/m ³	l / kg	5 050 / 3 550	4 675 / 3 400	4 225 / 3 000
Godet universel 1,5 t/m ³	l / kg	4 625 / 3 200	4 275 / 3 050	3 875 / 2 650
Godet universel 1,8 t/m ³	l / kg	4 100 / 2 750	3 800 / 2 650	3 425 / 2 300
Godet renforcé 1,8 t/m ³	l / kg	3 875 / 3 150	3 600 / 3 000	3 250 / 2 600
Godet renforcé 2,0 t/m ³	l / kg	3 625 / 2 850	3 350 / 2 750	3 025 / 2 400
Godet RL 1,8 t/m ³	l / kg	3 500 / 3 800	3 250 / 3 600	2 925 / 3 200
Godet RL 2,0 t/m ³	l / kg	3 275 / 3 550	3 050 / 3 350	2 750 / 2 950
Largeur de godet maxi autorisée	mm	2 000	2 000	2 000

Dimensions

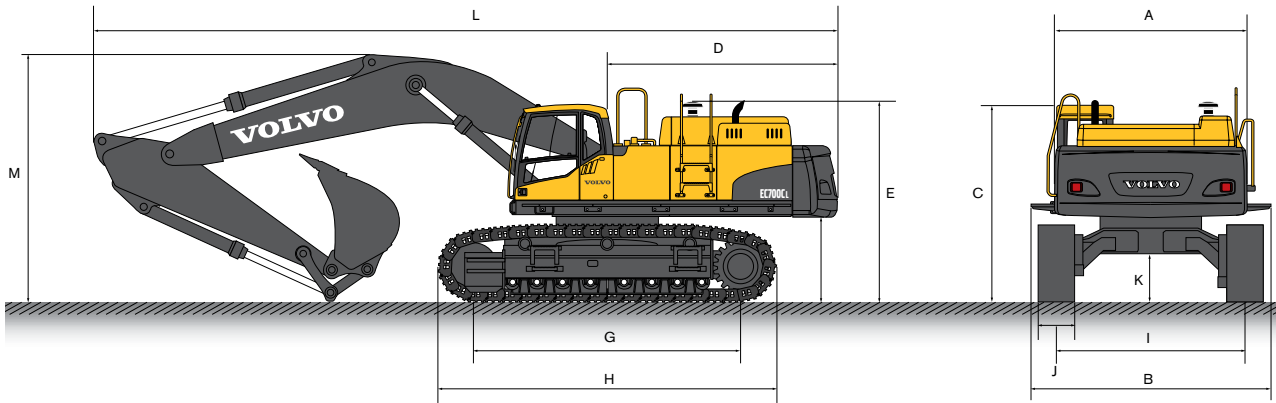

• **EC700CL** avec patin de 650 mm, contrepoids de 11 300 kg

Désignation		Flèche de 6,6 m		Flèche de 7,7 m	
		Balancier de 2,9 m	Balancier de 2,9 m	Balancier de 3,55 m	Balancier de 4,2 m
A. Largeur totale de la tourelle	mm	3 420	3 420	3 420	3 420
B. Largeur hors tout	mm	4 286	4 286	4 286	4 286
C. Hauteur totale de la cabine	mm	3 520	3 520	3 520	3 520
D. Rayon de pivotement AR	mm	4 090	4 090	4 090	4 090
E. Hauteur totale du capot moteur	mm	3 590	3 590	3 590	3 590
F. Espace de dégagement du contrepoids *	mm	1 507	1 507	1 507	1 507
G. Empattement	mm	4 750	4 750	4 750	4 750
H. Longueur de chenille	mm	5 990	5 990	5 990	5 990
I. Voie (déployé)	mm	3 350	3 350	3 350	3 350
Voie (rétractée)	mm	2 750	2 750	2 750	2 750
J. Largeur de tuile	mm	650	650	650	650
K. Garde au sol mini *	mm	858	858	858	858
L. Longueur hors tout	mm	12 200	13 320	13 220	13 170
M. Hauteur totale de la flèche	mm	4 855	4 660	4 600	4 950

* Sans arête de tuile

• Flèche

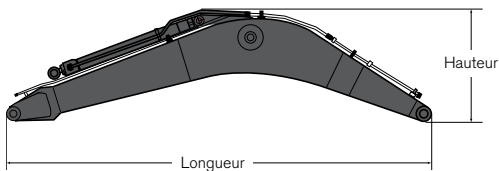

Désignation		6,6 m	7,7 m
Longueur	mm	6 890	8 020
Hauteur	mm	2 530	1 970
Largeur	mm	1 110	1 110
Poids	kg	6 550	6 900

* y compris vérin de balancier, conduits et tourillon

Dimensions

• Balancier

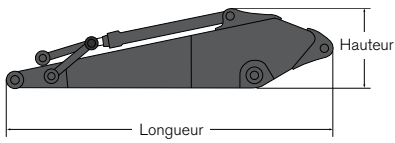

• Vérin

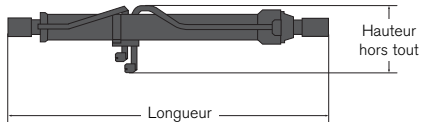

• Contrepoids

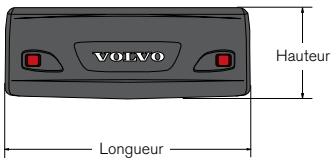

• Patins

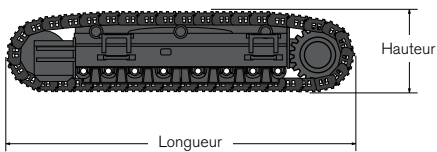

• Cabine

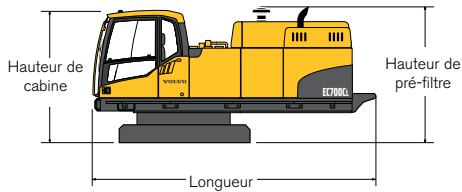

• Cabine avec patins

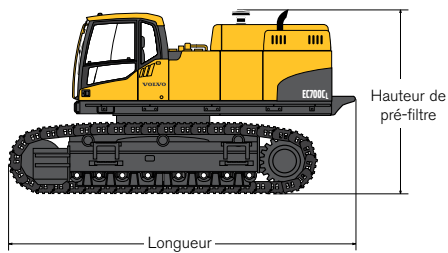

• Cabine avec patins et flèche

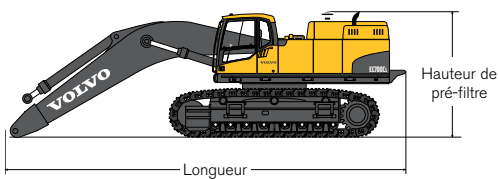

Désignation		2,9 m	3,55 m	4,2 m
Longueur	mm	4 260	4 940	5 590
Hauteur	mm	1 530	1 390	1 390
Largeur	mm	740	740	740
Poids	kg	3 510	3 670	3 900

* y compris vérin de godet, conduits et tourillon

Longueur	Hauteur	Largeur	Poids
2 765 mm	560 mm	370 mm	540 kg x 2 set = 1 080 kg

Longueur	Hauteur	Largeur	Poids
3 420 mm	1 280 mm	800 mm	11 400 kg

Largeur de tuile	Longueur	Hauteur	Largeur hors tout	Poids / unité
650 mm	5 990 mm	1 375 mm	700 mm	10 400 kg
750 mm	5 990 mm	1 375 mm	750 mm	10 750 kg
900 mm	5 990 mm	1 375 mm	900 mm	11 250 kg

Longueur	Hauteur de cabine	Hauteur de pré-filtre	Largeur	Poids
5 500 mm	2 655 mm	2 735 mm	3 430 mm	21 700 kg

Largeur de cabine	Longueur	Hauteur de pré-filtre	Largeur hors tout (voie mini)	Poids
650 mm	6 730 mm	3 590 mm	3 520 mm	44 500 kg
750 mm	6 730 mm	3 590 mm	3 520 mm	44 500 kg
900 mm	6 730 mm	3 590 mm	3 520 mm	44 500 kg

Flèche	Largeur de tuile	Longueur	Hauteur de pré-filtre	Largeur hors tout (voie mini)	Poids
6,6 m	650 mm	10 140 mm	3 590 mm	3 495 mm	50 550 kg
	750 mm	10 140 mm	3 590 mm	3 595 mm	51 250 kg
	900 mm	10 140 mm	3 590 mm	3 745 mm	52 250 kg
7,7 m	650 mm	11 280 mm	3 590 mm	3 495 mm	50 900 kg
	750 mm	11 280 mm	3 590 mm	3 595 mm	51 600 kg
	900 mm	11 280 mm	3 590 mm	3 745 mm	52 600 kg

Plages de travail & force de cavage

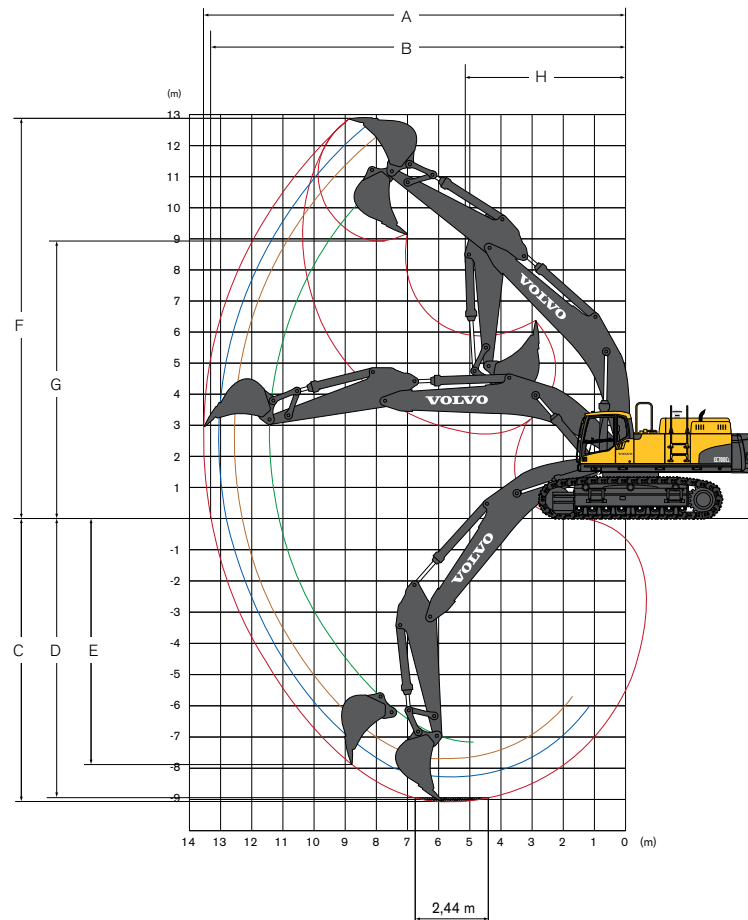

• EC700CL

Machine avec godet à montage direct		mm	Flèche de 6,6 m		Flèche de 7,7 m	
			Balancier de 2,9 m	Balancier de 2,9 m	Balancier de 3,55 m	Balancier de 4,2 m
A. Portée maxi en creusement			11 500	12 600	13 170	14 780
B. Portée maxi au niveau du sol			11 200	12 335	12 910	13 540
C. Profondeur de creusement maxi			7 250	7 755	8 400	9 055
D. Profondeur de creusement maxi (niveau 2,44 m)			7 100	7 605	8 270	8 935
E. Profondeur de creusement maxi avec parois verticales			5 065	6 780	7 250	7 855
F. Hauteur de coupe maxi			10 980	12 490	12 620	12 940
G. Hauteur de déversement maxi			6 960	8 410	8 610	8 930
H. Rayon de pivotement AV mini			5 160	5 480	5 410	5 470















Force de pénétration avec godet à montage direct			mm	Flèche de 6,6 m		Flèche de 7,7 m	
				Balancier de 2,9 m	Balancier de 2,9 m	Balancier de 3,55 m	Balancier de 4,2 m
Rayon de godet			2 215	2 150	2 150	2 150	
Force de cavage – godet (Position normale/Suppression)	ISO 6015	kN	342 / 374	326 / 356	326 / 356	326 / 356	
Force d'arrachage – balancier (Position normale/Suppression)	ISO 6015	kN	298 / 326	303 / 332	265 / 290	236 / 258	
Angle de rotation du godet		degrés	172	173	173	173	

Capacité de levage

A l'extrémité du balancier, sans godet.

Pour connaître la capacité de levage avec godet, il suffit de soustraire des valeurs ci-après le poids du godet (montage direct) ou le poids du godet et du porte-outil (montage sur porte-outil).

• EC700CL

 Dans le sens transversal  Dans le sens longitudinal	Hauteur du crochet de levage par rapport au sol	4,5 m		6,0 m		7,5 m		9,0 m		10,5 m		Portée maxi								
														Max. m						
Flèche 6,6 m ME + Bras 2,9 m ME + Tuile de 650 mm + Contrepoids de 11 300 kg	10,5 m kg																			
	9 m kg																			
	7,5 m kg																			
	6 m kg																			
	4,5 m kg																			
	3 m kg																			
	1,5 m kg																			
	0 m kg																			
	-1,5 m kg																			
	-3 m kg																			
-4,5 m kg																				
-6 m kg																				
-7,5 m kg																				
Flèche 7,7 m + Balancier de 2,9 m + Tuile de 650 mm + Contrepoids de 11 300 kg	10,5 m kg																			
	9 m kg																			
	7,5 m kg																			
	6 m kg																			
	4,5 m kg																			
	3 m kg																			
	1,5 m kg																			
	0 m kg																			
	-1,5 m kg																			
	-3 m kg																			
-4,5 m kg																				
-6 m kg																				
-7,5 m kg																				
Flèche 7,7 m + Balancier de 3,55 m + Tuile de 650 mm + Contrepoids de 11 300 kg	10,5 m kg																			
	9 m kg																			
	7,5 m kg																			
	6 m kg																			
	4,5 m kg																			
	3 m kg																			
	1,5 m kg																			
	0 m kg																			
	-1,5 m kg																			
	-3 m kg																			
-4,5 m kg																				
-6 m kg																				
-7,5 m kg																				
Flèche 7,7 m + Balancier de 4,2 m + Tuile de 650 mm + Contrepoids de 11 300 kg	10,5 m kg																			
	9 m kg																			
	7,5 m kg																			
	6 m kg																			
	4,5 m kg																			
	3 m kg																			
	1,5 m kg																			
	0 m kg																			
	-1,5 m kg																			
	-3 m kg																			
-4,5 m kg																				
-6 m kg																				
-7,5 m kg																				
Flèche 7,7 m + Balancier de 5,2 m + Tuile de 650 mm + Contrepoids de 11 300 kg	10,5 m kg																			
	9 m kg																			
	7,5 m kg																			
	6 m kg																			
	4,5 m kg																			
	3 m kg																			
	1,5 m kg																			
	0 m kg																			
	-1,5 m kg																			
	-3 m kg																			
-4,5 m kg																				
-6 m kg																				
-7,5 m kg																				















- Notes :
1. Capacité de levage en mode de travail "Fine Mode-F" (Surpression).
 2. Les charges ci-dessus sont conformes aux normes SAE J1097 et ISO 10567 concernant la capacité de levage des pelles hydrauliques.
 3. Les charges nominales ne dépassent pas 87% de la capacité de levage hydraulique ou 75% de la charge de basculement.
 4. Les charges nominales accompagnées d'un astérisque (*) sont limitées par la capacité de levage hydraulique plutôt que par la charge de basculement.

Capacité de levage

A l'extrémité du balancier, sans godet.

Pour connaître la capacité de levage avec godet, il suffit de soustraire des valeurs ci-après le poids du godet (montage direct) ou le poids du godet et du porte-outil (montage sur porte-outil).

• EC700CL

 Dans le sens transversal  Dans le sens longitudinal	Hauteur du crochet de levage par rapport au sol	4,5 m		6,0 m		7,5 m		9,0 m		10,5 m		Portée maxi					
														Max. m			
Flèche 6,6 m + Bras 2,9 m sans godet + Tuile de 750 mm + Contrepoids de 11 300 kg	10,5 m kg																
	9 m kg																
	7,5 m kg																
	6 m kg																
	4,5 m kg	*28 900	*28 900														
	3 m kg																
	1,5 m kg	*31 660	*31 660														
	0 m kg	*35 300	*35 300														
	-1,5 m kg	*32 850	*32 850														
	-3 m kg	*28 440	*28 440														
Flèche 7,7 m + Bras 2,9 m sans godet + Tuile de 750 mm + Contrepoids de 11 300 kg	10,5 m kg																
	9 m kg																
	7,5 m kg																
	6 m kg																
	4,5 m kg																
	3 m kg																
	1,5 m kg																
	0 m kg																
	-1,5 m kg	*26 480	*26 480														
	-3 m kg	*25 020	*25 020														
Flèche 7,7 m + Bras 3,55 m sans godet + Tuile de 750 mm + Contrepoids de 11 300 kg	10,5 m kg																
	9 m kg																
	7,5 m kg																
	6 m kg																
	4,5 m kg																
	3 m kg																
	1,5 m kg																
	0 m kg																
	-1,5 m kg	*27 070	*27 070														
	-3 m kg	*27 790	*27 790														
Flèche 7,7 m + Bras 4,2 m sans godet + Tuile de 750 mm + Contrepoids de 11 300 kg	10,5 m kg																
	9 m kg																
	7,5 m kg																
	6 m kg																
	4,5 m kg																
	3 m kg																
	1,5 m kg																
	0 m kg	*19 060	*19 060														
	-1,5 m kg	*25 980	*25 980														
	-3 m kg	*29 540	*29 540														
Flèche 7,7 m + Bras 5,2 m sans godet + Tuile de 750 mm + Contrepoids de 11 300 kg	10,5 m kg																
	9 m kg																
	7,5 m kg																
	6 m kg																
	4,5 m kg																
	3 m kg																
	1,5 m kg																
	0 m kg	*21 590	*21 590														
	-1,5 m kg	*25 000	*25 000														
	-3 m kg	*31 530	*31 530														

















- Notes :
1. Capacité de levage en mode de travail "Fine Mode-F" (Surpression).
 2. Les charges ci-dessus sont conformes aux normes SAE J1097 et ISO 10567 concernant la capacité de levage des pelles hydrauliques.
 3. Les charges nominales ne dépassent pas 87% de la capacité de levage hydraulique ou 75% de la charge de basculement.
 4. Les charges nominales accompagnées d'un astérisque (*) sont limitées par la capacité de levage hydraulique plutôt que par la charge de basculement.

Capacité de levage

A l'extrémité du balancier, sans godet.

Pour connaître la capacité de levage avec godet, il suffit de soustraire des valeurs ci-après le poids du godet (montage direct) ou le poids du godet et du porte-outil (montage sur porte-outil).

• EC700CL

 Dans le sens transversal  Dans le sens longitudinal	Hauteur du crochet de levage par rapport au sol	4,5 m		6,0 m		7,5 m		9,0 m		10,5 m		Portée maxi						
																Max. m		
Flèche 6,6 m ME + Bras 2,9 m ME + Tuile de 900 mm + Contrepoids de 11 300 kg	10,5 m kg																	
	9 m kg																	
	7,5 m kg						* 16 950</td <td>*16 950</td> <td></td> <td></td> <td></td> <td></td> <td></td> <td></td> <td></td> <td>*15 090</td> <td>*15 090</td> <td>6,7</td>	*16 950								*15 090	*15 090	6,7
	6 m kg				*19 480	*19 480	*17 360	*17 360								*14 020	*14 020	7,9
	4,5 m kg	*28 900	*28 900	*21 940	*21 940	*18 480	18 380	*15 500	13 760							*13 680	*13 680	8,6
	3 m kg			*24 440	*24 440	*19 740	17 710	*17 000	13 460							*13 820	13 570	9,1
	1,5 m kg	*31 660	*31 660	*26 110	23 730	*20 670	17 150	*17 230	13 190							*14 410	12 860	9,3
	0 m kg	*35 300	*35 300	*26 450	23 200	*20 840	16 800									*15 490	12 750	9,2
	-1,5 m kg	*32 850	*32 850	*25 280	23 080	*19 800	16 730									*16 950	13 240	8,9
	-3 m kg	*28 440	*28 440	*22 150	*22 150											*16 990	14 550	8,3
-4,5 m kg	*20 640	*20 640													*16 590	*16 590	7,4	
-6 m kg															*14 760	*14 760	6,0	
-7,5 m kg																		
Flèche 7,7 m + Balancier de 2,9 m + Tuile de 900 mm + Contrepoids de 11 300 kg	10,5 m kg																	
	9 m kg																	
	7,5 m kg						*15 660	*15 660								*16 980	*16 980	6,8
	6 m kg						*15 940	*15 940	*14 820	13 980						*15 490	*15 490	8,2
	4,5 m kg			*20 130	*20 130	*16 910	*16 910	*15 040	13 750							*14 710	13 390	9,2
	3 m kg			*22 670	*22 670	*18 180	17 570	*15 610	13 340							*14 420	11 740	9,9
	1,5 m kg			*24 740	23 080	*19 350	16 800	*16 190	12 920							*14 230	10 800	10,3
	0 m kg			*25 550	22 270	*20 030	16 230	*16 520	12 570							*14 140	10 330	10,5
	-1,5 m kg	*26 480	*26 480	*25 100	21 960	*19 990	15 910	*16 360	12 360							*14 070	10 250	10,4
	-3 m kg	*25 020	*25 020	*23 610	21 970	*19 070	15 840	*15 380	12 350							*13 960	10 560	10,1
-4,5 m kg	*19 620	*19 620	*20 970	*20 970	*16 970	16 030									*13 720	11 360	9,6	
-6 m kg			*16 580	*16 580	*12 410	*12 410									*13 120	12 950	8,8	
-7,5 m kg															*11 670	*11 670	7,7	
Flèche 7,7 m + Balancier de 3,55 m + Tuile de 900 mm + Contrepoids de 11 300 kg	10,5 m kg						14 120	14 120										
	9 m kg																	
	7,5 m kg						*14 970	*14 970	*13 890	*13 890						*13 080	*13 080	7,6
	6 m kg						*14 060	*14 060	*14 350	14 070						*12 030	*12 030	8,9
	4,5 m kg			*18 860	*18 860	*16 060	*16 060	*15 070	13 620	*13 540	10 640					*11 540	*11 540	9,9
	3 m kg			*21 520	*21 520	*17 470	*17 470	*15 810	13 150	*13 820	10 410					*11 400	10 870	10,5
	1,5 m kg			*23 930	23 760	*18 830	17 180	*15 810	13 150	*13 820	10 410					*11 550	10 070	10,9
	0 m kg			*25 320	22 720	*19 780	16 510	*16 350	12 740	*13 950	10 190					*12 640	9 560	11,0
	-1,5 m kg	*27 070	*27 070	*25 470	22 200	*20 080	16 090	*16 470	12 460	*13 680	10 060					*13 260	9 790	10,7
	-3 m kg	*27 790	*27 790	*24 500	22 060	*19 570	15 910	*15 930	12 350							*13 170	10 430	10,2
-4,5 m kg	*22 960	*22 960	*22 410	22 210	*18 040	15 980	*14 290	12 460							*12 860	11 660	9,5	
-6 m kg	*15 550	*15 550	*18 840	*18 840	*14 910	*14 910									*12 030	*12 030	8,4	
-7,5 m kg			*12 550	*12 550											*9 820	*9 820	6,9	
Flèche 7,7 m + Balancier de 4,2 m + Tuile de 900 mm + Contrepoids de 11 300 kg	10,5 m kg																	
	9 m kg																	
	7,5 m kg								*12 710	*12 710						*10 430	*10 430	8,5
	6 m kg								*12 810	*12 810	*9 630	*9 630				*9 670	*9 670	9,7
	4,5 m kg						*14 880	*14 880	*13 390	*13 390	*12 430	10 810				*9 310	*9 310	10,5
	3 m kg			*19 930	*19 930	*16 370	*16 370	*14 200	13 570	*12 790	10 550					*9 200	*9 200	11,1
	1,5 m kg			*22 580	*22 580	*17 870	17 140	*15 070	13 030	*13 210	10 250					*9 580	8 670	11,6
	0 m kg	*19 060	*19 060	*24 430	22 630	*19 060	16 360	*15 770	12 550	*13 530	9 970					*10 080	8 570	11,6
	-1,5 m kg	*25 980	*25 980	*25 120	21 880	*19 660	15 820	*16 110	12 190	*13 560	9 770					*10 880	8 740	11,4
	-3 m kg	*29 540	*29 540	*24 670	21 570	*19 520	15 530	*15 910	12 000	*13 030	9 690					*12 120	9 240	10,9
-4,5 m kg	*25 370	*25 370	*23 120	21 590	*18 470	15 500	*14 880	12 000							*12 030	10 190	10,2	
-6 m kg	*19 090	*19 090	*20 270	*20 270	*16 160	15 720	*12 250	*12 250							*11 530	*11 530	9,2	
-7,5 m kg			*15 400	*15 400	*11 380	*11 380									*10 200	*10 200	7,8	
Flèche 7,7 m + Balancier de 5,2 m + Tuile de 900 mm + Contrepoids de 11 300 kg	10,5 m kg																	
	9 m kg																	
	7,5 m kg																	
	6 m kg																	
	4,5 m kg																	
	3 m kg																	
	1,5 m kg																	
	0 m kg	*21 590	*21 590	*24 290	21 910	*18 910	15 770	*15 510	12 080	*13 160	9 590					*7 940	7 520	12,3
	-1,5 m kg	*25 000	*25 000	*24 620	21 310	*19 270	15 310	*15 710	11 760	*13 120	9 400					*8 720	7 860	11,9
	-3 m kg	*31 530	*31 530	*23 870	21 100	*18 840	15 110	*15 290	11 620	*12 450	9 360					*9 910	8 520	11,3
-4,5 m kg	*28 400	*28 400	*21 960	21 220	*17 440	15 160	*13 930	11 690							*10 670	9 680	10,4	
-6 m kg	*23 560	*23 560	*18 530	*18 530	*14 570	*14 570	*10 670	*10 670							*10 050	*10 050	9,2	
-7,5 m kg	*16 070	*16 070	*12 560	*12 560											*8 370	*8 370	7,5	

- Notes : 1. Capacité de levage en mode de travail "Fine Mode-F" (Surpression).
 2. Les charges ci-dessus sont conformes aux normes SAE J1097 et ISO 10567 concernant la capacité de levage des pelles hydrauliques.
 3. Les charges nominales ne dépassent pas 87% de la capacité de levage hydraulique ou 75% de la charge de basculement.
 4. Les charges nominales accompagnées d'un astérisque (*) sont limitées par la capacité de levage hydraulique plutôt que par la charge de basculement.

EQUIPEMENT STANDARD

Moteur

Moteur diesel 4 temps suralimenté, refroidi par eau, à injection directe et refroidisseur d'air de suralimentation conforme à la norme européenne phase IIIA
Ralentissement automatique
Filtre à air avec indicateur de colmatage
Réchauffeur d'air d'admission
Arrêt moteur à commande électrique
Filtre à carburant et séparateur d'eau
Pompe de remplissage de carburant : 100 l/min, arrêt automatique
Alternateur, 80 A

Système de commande électrique/ électronique

Contronics :
- Système de commande avancé
- Système d'autodiagnostic
Indication de l'état de la machine
Régulation de puissance avec détection du régime du moteur
Fonction surpression commandée par touche
Sécurité arrêt/démarrage
Ecran couleur LCD réglable
Interrupteur principal
Prévention redémarrage moteur
Puissant éclairage halogène :
- 3 projecteurs sur le châssis
- 4 projecteurs sur la flèche
Batteries, 2 x 12 V / 225 Ah
Démarreur, 28 V / 6,6 kW

Système hydraulique

Valve de sécurité en cas de rupture de flexible : flèche
Alarme de surcharge

Système hydraulique à détection automatique de charge :
- Système de cumul de puissance
- Priorité flèche
- Priorité balancier
- Priorité orientation
Valves de recirculation : flèche et balancier
Valves antirebond : orientation
Valves de maintien : flèche et balancier
Contrôle du débit de la pompe pour le marteau et la cisaille
Plusieurs étages de filtration
Vérins munis de butées de fin de course
Vérins munis de joints empêchant toute pénétration d'impuretés
Distributeur hydraulique auxiliaire
Moteurs de translation à deux vitesses avec changement automatique
Huile hydraulique ISO VG 46

Tourelle

Marchepied d'accès avec main-courante
Contrepoids pleine hauteur 11 300 kg
Espace de rangement pour les outils
Passerelle de service avec grille antidérapante
Tôle de protection inférieure (renforcée 4,5 mm)
Passerelle latérale

Cabine et aménagement intérieur

Siège chauffant avec habillage tissu
Leviers de commande avec 3 commutateurs chacun
Chauffage & climatisation à commande automatique
Cabine montée sur amortisseurs hydrauliques
Siège conducteur et console de leviers réglables
Antenne souple

Levier de verrouillage de sécurité du système hydraulique
Equipped de la cabine toutes saisons insonorisée :
- Cendrier
- Porte-gobelet
- Allume-cigare
- Serrures de portes
- Vitres teintées
- Tapis de sol
- Avertisseur sonore
- Grande surface de rangement
- Pare-brise du type relevable
- Moitié inférieure de pare-brise amovible
- Ceinture de sécurité
- Verre de sécurité
- Protection antipluie, avant
- Essuie-glace avec fonction intermittence
- Radiocassette stéréo
Montage préparé pour kit antivandalisme
Clé générale

Châssis porteur

Voie variable mécanique
Chaînes de chenilles graissées et étanches
Protection de chenille
Capot de protection inférieure (10 mm)

Tuiles de chenilles

Patins de chenille, 650 mm avec crampon double

Equipement excavateur

Flèche : ME 6,6 m
Bras : 2,9 m
Graissage centralisé

Entretien

Outil spécial pour châssis à largeur réglable

EQUIPEMENTS EN OPTION

Moteur

Chauffe-moteur : 240 V
Préfiltre à 2 étages
Réchauffeur diesel de liquide de refroidissement
Séparateur d'eau avec chauffage
Kit d'insonorisation

Système électrique

Eclairage supplémentaire :
- Projecteur sur la cabine 1
- 1 projecteur sur la tourelle
Avertisseur sonore de translation
Alarme de rotation
Système antiviol
Gyrophare

Système hydraulique

Valve de sécurité en cas de rupture de flexible : balancier
Position flottante de flèche
Marteau et cisaille :
- Débit de pompe 1 et 2

- Filtre de retour supplémentaire
- 1 commutateur
- commutateur 2
- Commutateur de pédale
Huile hydraulique ISO VG 32
Huile hydraulique ISO VG 68
Huile hydraulique biodégradable 32
Huile hydraulique biodégradable 46

Cabine et aménagement intérieur

Siège avec habillage tissu
Siège chauffant avec habillage tissu et suspension pneumatique
Leviers de commande mi-longs
Lever de commande avec 5 commutateurs
Protection contre les chutes d'objets (FOG)
- montée sur le châssis (356 kg)
- montée sur la cabine (153 kg)
Structure de protection contre les chutes d'objets montée sur la cabine (FOPS : 80 kg)
Pare-soleil, toit (acier)

Repose-pieds
Grille de sécurité pour pare-brise
Essuie-glace inférieur
Kit antivandalisme

Châssis porteur

Protection de chenille complète (190 kg / unité)

Tuiles de chenilles

Patins de chenille 750 mm, 900 mm avec crampons doubles

Equipement excavateur

Flèche : 7,7 m
Bras : 3,55 m/4,2 m

Entretien

Pompe à graisse électrique
Lampe baladeuse
Pièces de rechange
Kit d'outillage complet

Les équipements standards et optionnels peuvent varier selon les pays. Veuillez contacter votre concessionnaire Volvo le plus proche pour en savoir plus.

NOTES



Volvo Construction Equipment est différent. La conception, la fabrication et l'entretien de nos machines sont uniques. Notre différence est héritée d'une tradition de construction mécanique vieille de plus de 175 ans, qui nous a habitués à penser d'abord et avant tout aux utilisateurs de nos machines. Nous recherchons toujours des moyens d'améliorer leur sécurité, leur confort et leur productivité. Et le souci de l'environnement est une valeur que nous partageons tous. Le fruit de notre philosophie est une gamme de machines en pleine expansion et un réseau mondial dont la mission est de vous aider à faire toujours mieux. Aux quatre coins de la planète, nos clients sont fiers d'utiliser Volvo. Et notre fierté à nous, chez Volvo, c'est tout ce qui fait que nous sommes différents. C'est notre philosophie – **More care. Built in.**



Tous nos produits ne sont pas disponibles sur tous nos marchés. Conformément à notre stratégie d'amélioration permanente, nous nous réservons le droit de modifier les spécifications et la conception sans avis préalable. Les illustrations ne représentent pas forcément la version standard de la machine.

VOLVO

Volvo Construction Equipment
www.volvo.com

Ref. No. 31 A 100 4294
Printed in Sweden 2008.01-1,0
Volvo, Seoul

French
EXC