

**1240 CX35 LP**

Hoftrac

**Technische gegevens**

## Motorgegevens

Fabrikant	Perkins
Motortype	403 D-15
Cilinder	3
Vermogen (max.)	24,4 ( 33 ) kW (PS)
bij (max.)	2,8 tpm
Cilinderinhoud	1,496 cm <sup>3</sup>
Koeling	Water

**Elektrische installatie**

Bedrijfsspanning	12 V
Accu	77 Ah
Ampèrage	65 A

**Gewichten**

Bedrijfsgewicht (standaard)	1,84 kg
Hefkracht (max.)	2.500 daN
Kipvermogen bak - machine recht	1,118 kg
Kipvermogen bak - machine geknikt	926 kg
Kipvermogen palletvork - machine recht	850 kg
Kipvermogen palletvork - machine geknikt	704 kg

**Voertuiggegevens**

As	K80
Bestuurdersplaats	FSD
Rijsnelheid	0 - 13 km/u
Rijstanden	1
Brandstofinhoud	21 l
Hydrauliekolie	12 l

**Hydraulisch systeem**

Rijhydrauliek - Werkdruk	305 bar
Werkhydrauliek - Transportcapaciteit	44,8 l/min
Werkhydrauliek - Werkdruk	185 bar

**Aandrijving**

Soort aandrijving	hydrostatisch
Rijaandrijving	Oliemotor



## Geluidskarakteristiek

Gemiddeld geluidsvermogensniveau LwA	100,1 dB(A)
Gegarandeerd geluidsvermogensniveau LwA	101 dB(A)
Aangegeven geluidsniveau LpA	84 dB(A)

## Kiplastberekening volgens ISO 14397

FSD = canopy

## Trillingen (gewogen effectieve waarde)

**Hand-arm-trillingen:** De hand-arm-trillingen bedragen niet meer dan 2,5 m / s<sup>2</sup>**Lichaamstrillingen:** Deze machine is met een cabine uitgerust die voldoet aan de eis van EN ISO 7096:2000.

Bij gebruik volgens de voorschriften van de lader variëren de lichaamstrillingen van lager dan 0,5 m / s<sup>2</sup> tot een kortdurende maximale waarde.

Het wordt aanbevolen om bij de berekening van de trillingswaarde conform ISO/TR 25398:2006, de in de tabel aangegeven waarde te gebruiken. Daarbij moeten de werkelijke gebruiksomstandigheden in acht worden genomen.

Verreikers moeten net zoals wielladers op bedrijfsgewicht worden ingedeeld.

Ladersoort	Typische gebruiksomstandigheden	Gemiddelde waarde			Standaard afwijking (s)		
		1,4*a <sub>w,eqx</sub>	1,4*a <sub>w,eqy</sub>	a <sub>w,eqz</sub>	1,4*s <sub>x</sub>	1,4*s <sub>y</sub>	s <sub>z</sub>
		[m/s <sup>2</sup> ]	[m/s <sup>2</sup> ]	[m/s <sup>2</sup> ]	[m/s <sup>2</sup> ]	[m/s <sup>2</sup> ]	[m/s <sup>2</sup> ]
Compacte wiellader (bedrijfsgewicht < 4500kg)	Load & carry (laad- en transportwerkzaamheden)	0,94	0,86	0,65	0,27	0,29	0,13
Wiellader (bedrijfsgewicht > 4500kg)	Load & carry (laad- en transportwerkzaamheden)	0,84	0,81	0,52	0,23	0,2	0,14
	Gebruik bij winning (grove gebruiksomstandigheden)	1,27	0,97	0,81	0,47	0,31	0,47
	Rijden over viaducten	0,76	0,91	0,49	0,33	0,35	0,17
	V-aandrijving	0,99	0,84	0,54	0,29	0,32	0,14

**1240 CX35 LP**

Hoftrac

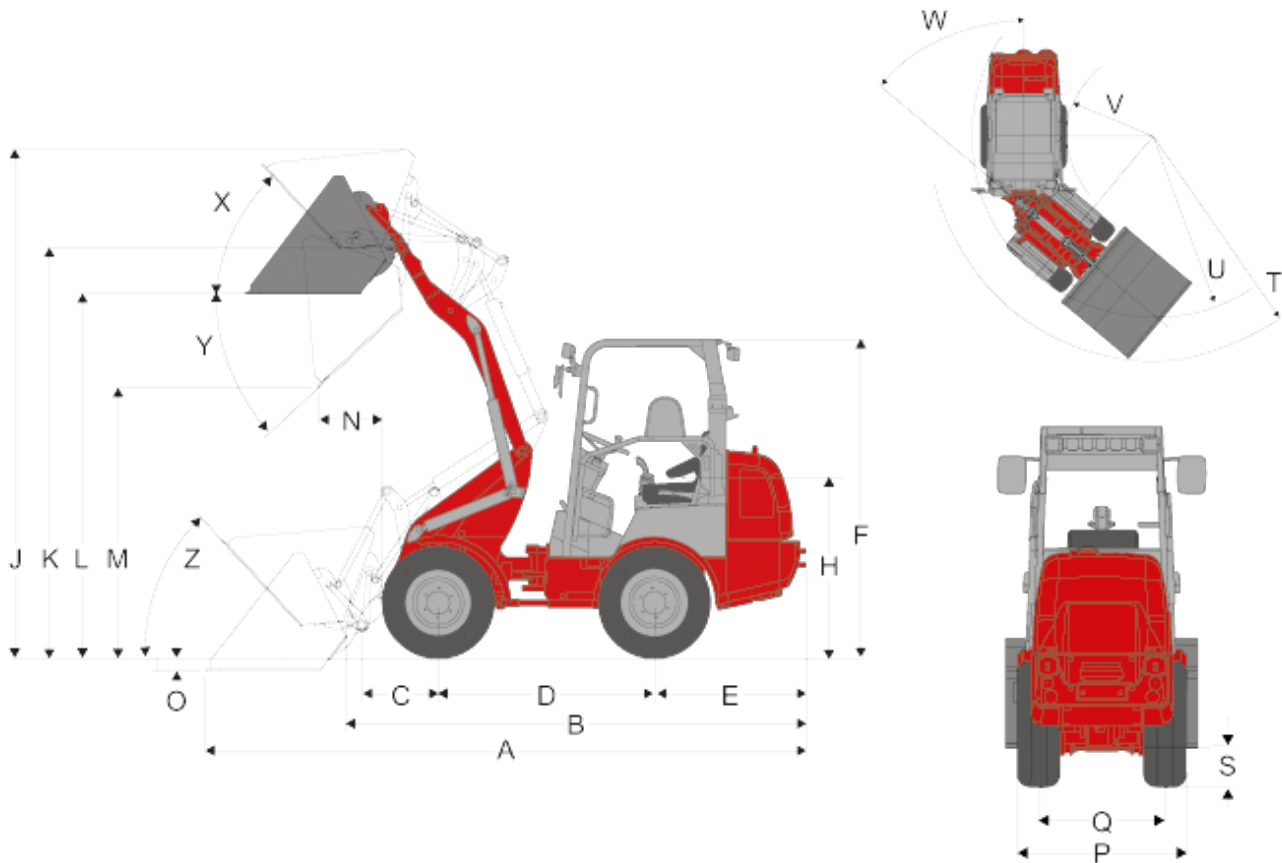
**Afmetingen**

Standaard banden 27 x 8.50 - 15 EM ET30

A	Totale lengte	4.103 mm
B	Totale lengte (zonder bak)	3.115 mm
C	Asmidden tot bakdraaipunt	621 mm
D	Wielbasis	1.544 mm
E	Achter-overhang	889 mm
F	Hoogte met beschermend cabinedak vast	1.900 mm
H	Zithoogte	961 mm
J	Totale werkhoogte	3.188 mm



K	Max. hoogte bakdraaipunt	2.434 mm
L	Overlaadhoogte	2.135 mm
M	Uitwerphoogte	1.525 mm
N	Reikwijdte bij M	490 mm
O	Schraapdiepte	55 mm
P	Totale breedte	970 mm
Q	Spoorbreedte	752 mm
S	Bodemspeling	200 mm
T	Maximale radius buiten	2.773 mm
U	Radius aan buitenrand	2.311 mm
V	Binnenradius	1.270 mm
W	Knikhoek	47 °
X	Terugrolhoek bij max. hefhoogte	45 °
Y	Uitkiphoek (max.) (max.)	42 °
Z	Terugrolhoek op bodem	50 °

Alle waarden met standaard grijpkraan en standaard wielen



## **1240 CX35 LP**

Hoftrac

### **Standaard uitrusting**

#### **Motor**

- Perkins 403 D-15 (24,4 kW / 33 PK)

#### **Aandrijving**

- Compacte as K80
- Rijautomatiek over oliemotoren aan de assen, rijrichting selecteerbaar via joystick
- Bedrijfsrem: Hydrostatische rijaandrijving op alle 4 wielen werkend (slijtvast)
- Centrale bedrijfs- en parkeerrem in de aandrijfstang op alle 4 wielen werkend
- Banden 27 x 8.50 - 15 EM ET30

#### **Stuurinrichting**

- Hydraulische knikpendelkoppeling, 12° pendelhoek

#### **Hydraulisch systeem**

- 3 Stuurschakeling voor DN10
- Hydraulische oliekoeling
- Losstand voor hef- en kipcilinder

#### **Cabine**

- Canopy met opvangsysteem ROPK-/FOPK-getest
- Comfortstoel met veiligheidsgordel mechanisch geveerd, gewichts-, rug- en lengte-instelling, 60mm veerweg
- Joystick met rijrichtingschakelaar

#### **Overige**

- Schijnwerpers (2 voor, 1 achter)
- Bedrijfsurenteller
- Hoofdstroomschakelaar
- Brandstofmeter
- Hydraulisch snelwisselsysteem voor aanbouwdelen



## **1240 CX35 LP**

Hoftrac

### **Opties**

#### **Cabine**

- Verstelbare stuurkolom
- Luchtgeveerde comfortstoel

#### **Verlichting**

- Verlichting conform StVZO
- Verlichting rondom

#### **Assen**

- K90 (rijautomatiek via oliemotoren aan de assen)
- Spoorverbreding (30mm)

#### **Hydraulisch systeem**

- Drukloze retourleiding (voor)
- 3. Stuurschakeling voor DN12
- 3. Comfortabele stuurschakeling
- 4. Comfortabele stuurschakeling
- Stekkerkoppeling Faster (op machine of op aanbouwdelen)
- Pal voor stuurhendel (enkel / dubbel)

#### **Elektrische aansluitingen**

- Stopcontact voor, 3-polig (enkel of dubbel)

#### **Overige**

- Motorvoorverwarming
- Hoge hefhoogte (2711mm of 2920mm)
- Ballastgewicht
- Waarschuwingssysteem voor achteruit rijden
- Zelfborgende koppeling
- Gereedheidskist
- TÜ-certificering
- Centrale smering (volautomatisch)
- Speciaal lakwerk



**Attentie**

Houdt er alstublieft rekening mee dat het productgamma kan verschillen per land. Het is mogelijk dat bepaalde producten niet beschikbaar zijn in uw land. Voor meer informatie over het motorvermogen, gelieve de handleiding te raadplegen. De werkelijke vermogensuitgang kan naargelang specifieke bedrijfsomstandigheden variëren.

Wijzigingen en vergissingen onder voorbehoud. Afbeeldingen idem.

Copyright © 2016 Weidemann GmbH.